



DRAGON WINCH



1



33



65



97



129



161

www.dragonwinch.com



WAŻNE

Dla swojego i innych bezpieczeństwa przestrzegaj poniższych zaleceń. Niewłaściwe używanie wyciągarki może być skrajnie niebezpieczne dla Ciebie i osób trzecich oraz doprowadzić do poważnych zniszczeń. Przed przystąpieniem do używania swojej wyciągarki przeczytaj uważnie poniższą instrukcję i zastosuj się do jej wskazówek.

SPIS TREŚCI

| | |
|---|----|
| Warunki bezpieczeństwa..... | 2 |
| Zasady obsługi wyciągarki..... | 3 |
| Montaż wyciągarki..... | 6 |
| Smarowanie i konserwacja wyciągarki..... | 6 |
| Podłączenie i instalacja wyciągarki elektrycznej..... | 7 |
| Obsługa wyciągarki..... | 18 |
| Serwis wyciągarki..... | 19 |
| Moc wyciągarki..... | 20 |
| Deklaracje zgodności..... | 22 |
| Parametry wyciągarek..... | 24 |
| Warunki gwarancji..... | 31 |

WARUNKI BEZPIECZEŃSTWA

Odzież

Nie zakładaj luźnej odzieży i biżuterii, które mogą zostać wciągnięte przez poruszające się elementy.

Zawsze zakładaj skórzane rękawice, kiedy trzymasz linę wyciągarki.

Nie trzymaj stalowej liny gołymi rękami, ponieważ nawet drobne pęknięcia na linie mogą zranić.

Wskazane jest używanie butów antypoślizgowych.

Używaj nakrycia głowy oraz zwiąż długie włosy.

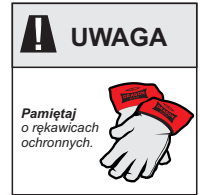

Zachowaj bezpieczny dystans

Upewnij się, że osoby postronne znajdują się w odpowiedniej odległości od pracującej wyciągarki i jej liny. Zaleca się zachowanie 1,5 x długość liny.

PAMIĘTAJ, ŻE PEKĄJĄCA LINA MOŻE SPOWODOWAĆ U OSÓB ZNAJDUJĄCYCH SIĘ NA JEJ DRODZE POWAŻNE USZKODZENIA CIAŁA, A NAWET ŚMIERĆ.

Nie przekraczaj naprężonej liny, a tym bardziej nie stój nad liną.

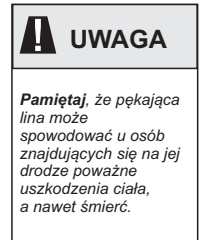

Nie przeciążaj wyciągarki

Dane opisujące moc wyciągarki podane w instrukcji są parametrami maksymalnymi, a nie roboczymi. Pamiętaj, że wartości siły uciągu wyciągarki są podane dla warunków idealnych, w których nie uwzględnia się wzniesień terenu, przeszkód terenowych itp. Z tego też względu pamiętaj o odpowiednim doborze wyciągarki do swoich potrzeb. Szczegóły dotyczące doboru są w dalszej części instrukcji.

Jeżeli silnik zbyt długo się rozgrzał, należy przerwać pracę na kilka minut, do momentu aż ostygnie.

Jeżeli silnik się zatrzyma, odłącz zasilanie i zdiagnozuj przyczynę.

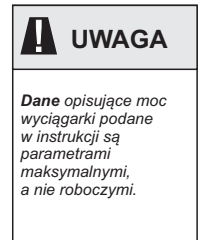

Unikaj przypadkowego załączenia wyciągarki

Wyciągarka nieużywana musi być mechanicznie odłączona od zasilania za pomocą wyłącznika wysokoprądowego typu „hebel” na przewodzie plusowym (+).

Jeżeli wyciągarka nie jest używana, pozostaw dzwignię przekładni w pozycji „OUT” lub „LUZ”.

Kontrola stanu technicznego

Przed każdym uruchomieniem sprawdź czy wyciągarka nie jest uszkodzona. Części niesprawne lub uszkodzone napraw lub wymień na nowe.

WARUNKI BEZPIECZEŃSTWA

Naprawa wyciągarki

Używaj tylko oryginalnych części. W przypadku braku dostępności stosuj części z odpowiednimi atestami i certyfikatami bezpieczeństwa.

Naprawa uszkodzonej liny polega na jej skróceniu powyżej miejsca uszkodzenia.

| |
|--|
|  UWAGA |
| <i>Naprawa uszkodzonej liny polega na jej skróceniu powyżej miejsca uszkodzenia.</i> |

Zwijanie liny

Zawsze używaj rękawic.

Należy zwrócić uwagę na prawidłowy kierunek zwijania liny. Lina musi zwijać się na bęben od spodu wyciągarki (między płytą montażową a bębniem). Nieprawidłowy kierunek zwijania liny może spowodować poważne uszkodzenie wyciągarki.

Lina musi być zwijana równomiernie – zwój obok zwoju – na bębnie wyciągarki w taki sposób, aby nie doprowadzać do nawarstwiania się liny w jednym miejscu ani do zakleszczania się liny między niższymi warstwami. Niewłaściwe nawijanie liny zdecydowanie obniża sprawność wyciągarki może również doprowadzić do zniszczenia urządzenia.

Po zakończeniu pracy linę powinno się wciągać (układać na bębnie) bez obciążenia. W jednej ręce trzymamy napiętą linę, w drugiej pilot wyciągarki. Dla własnego bezpieczeństwa podczas nawijania należy stać w odległości minimum 1,5 m od wyciągarki.

| |
|--|
|  UWAGA |
| <i>Lina musi być zwijana równomiernie - zwój obok zwoju.</i> |
|  |

ZASADY OBSŁUGI WYCIĄGARKI



WAŻNE

Właściwa obsługa, konserwacja i przechowywanie wyciągarki mają kluczowy wpływ na jej sprawność i żywotność. Dla swojego i innych bezpieczeństwa przeczytaj uważnie poniższą instrukcję i zastosuj się do jej wskazówek. Niewłaściwe używanie wyciągarki może doprowadzić do wypadku i poważnych zniszczeń.

Zalecenia

Ładunek należy wciągać w linii prostej. Jeżeli jest konieczne wyciągnięcie ładunku pod kątem należy zastosować odpowiednie zblozce.

Wciągając ładunek należy uważać na prawidłowe nawijanie się liny na bęben. Istotne jest, by lina nie była nawijana w jednym miejscu oraz żeby nie dochodziło do zakleszczania się liny pomiędzy wcześniejszymi zwojami. W takich przypadkach należy rozwinąć linę i rozpocząć zwijanie ponownie.

Pilot sterujący wyciągarką należy przechowywać wewnątrz pojazdu. Przed każdym podłączeniem należy sprawdzić jego stan techniczny.

Wyciągarka wyposażona jest w ręczne załączanie i zwalnianie przekładni. Rozpoczynamy wciąganie ładunku przy załączonej przekładni. Nie wolno rozłączać i załączać przekładni podczas pracy silnika.

Aby nie doprowadzić do uszkodzenia liny nie należy mocować haków bezpośrednio na niej. Niezbędne jest stosowanie fabrycznej kauszy (ucha) lub zblocza z ruchomym kołem.

Należy obserwować uważnie wyciągarkę podczas pracy, zachowując maksymalną możliwą odległość. Zaleca się zatrzymywanie procesu wciągania co każdy metr w celu sprawdzenia czy nawijanie liny następuje prawidłowo.

Nie zaleca się zaczepiania liny do haka holowniczego wyciąganego pojazdu. Lina powinna być zaczepiona do ramy pojazdu.

Zastosowanie zblocza pozwala na znaczne zwiększenie uciążu wyciągarki. Wciąganie ładunku na podwójnej linie (dzięki zbloczu) zwiększa prawie dwukrotnie siłę wyciągarki, zmniejsza natomiast zasięg liny i prędkość wciągania o połowę. Należy pamiętać, aby pojazd znajdował się centralnie, rozkładając ciężar równomiernie na oba odcinki liny.

Nie wolno oplatać liny bezpośrednio o drzewo. Należy zastosować odpowiednie pasy syntetyczne lub osłony.

Aby połączyć linę wyciągarki z łańcuchem lub inną liną zaleca się stosowanie szekli typu omega.

Wysuwając linę z wyciągarki pamiętaj, aby pozostawić na bębnie minimum 3 zwoje liny – zalecane 5. Całkowite wysunięcie liny i uruchomienie wyciągarki pod obciążeniem może skutkować wyrwaniem mocowania liny z bębna, zniszczeniem sprzętu oraz poważnymi obrażeniami osób znajdujących się w pobliżu.

Zaleca się powieszenie na linie pracującej wyciągarki koca lub chodniczka samochodowego. W przypadku zerwania liny spowoduje to jej skierowanie ku ziemi. Zaleca się również otwarcie maski samochodu, co w takim przypadku uchroni sybyle przez rozbiciem.

Lina wyciągarki podczas pracy powinna być cały czas napięta. Zapobiega to „łamaniu” i plątaniu liny. Jeżeli lina zacznie się plątać lub załamywać należy odwinąć częściowo linę i rozpocząć zwijanie ponownie. Jeżeli takie rozwiązanie nie zadziała należy poluzować linę i wyprostować ją ręcznie.

Dla ustabilizowania pojazdu podczas wciągania ładunku zaleca się stosować kliny pod koła.

UWAGA

Zastosowanie zblocza pozwala na znaczne zwiększenie uciążu wyciągarki. Wciąganie ładunku na podwójnej linie (dzięki zbloczu) zwiększa prawie dwukrotnie siłę wyciągarki, zmniejsza natomiast zasięg liny i prędkość wciągania o połowę. Należy pamiętać, aby pojazd znajdował się centralnie, rozkładając ciężar równomiernie na oba odcinki liny.



Pilot bezprzewodowy



Pas do drzewa

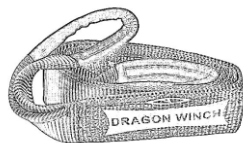

Szekla



ZASADY OBSŁUGI WYCIĄGARKI

Akumulator

Akumulator musi być sprawny, naładowany i o odpowiedniej pojemności Ah.

Obsługując akumulator używaj gumowych rękawic oraz okularów ochronnych.

Podczas pracy wyciągarki silnik pojazdu powinien być uruchomiony.

Lina wyciągarki

Stalowa lina, która znajduje się na wyposażeniu wyciągarki ma wytrzymałość odpowiednią do mocy i przeznaczenia danej wyciągarki.

Średnica i długość liny w ramach tego samego modelu wyciągarki mogą ulegać zmianie, przy zachowaniu stałych parametrów wytrzymałości i bezpieczeństwa.

Przed użyciem wyciągarki upewnij się, że lina nie jest uszkodzona.

Nie używaj wyciągarki, jeżeli lina jest uszkodzona.

Nie naprawiaj liny. Linę wadliwą należy wymienić na nową lub odpowiednio skrócić i zakończyć kauszą. Od tego zależy twoje bezpieczeństwo.

Nie używaj liny wyciągarki jako liny holowniczej.

Wciągając ładunek używaj tylko wyciągarki, nie „wspomagać” wyciągarki napędem pojazdu.

Żywotność liny jest bezpośrednio uzależniona od sposobu używania i przechowywania. Przeciążanie wyciągarki może skutkować uszkodzeniem liny.

| |
|--|
|  UWAGA |
| <i>Przed użyciem wyciągarki upewnij się, że lina nie jest uszkodzona.</i> |
|  |

| |
|--|
|  UWAGA |
| <i>Nie naprawiaj liny. Linę wadliwą należy wymienić na nową lub odpowiednio skrócić i zakończyć kauszą. Od tego zależy Twoje bezpieczeństwo.</i> |

Bezpieczeństwo

Nie próbuj obciążać wyciągarki bardziej niż jej dopuszczalne limity.

Pamiętaj, że maksymalna siła uciągu określa możliwości wyciągarki w warunkach bez dodatkowych obciążeń i przeszkód oraz na pierwszym zwoju liny na bębnie.

Każda przeszkoda (zbcze, błoto, woda, grząski teren itp.) zdecydowanie zmniejszają możliwości uciągu Twojej wyciągarki.

Wszelkiego rodzaju szarpnięcia podczas wciągania są bardzo niebezpieczne i mogą doprowadzić do zerwania liny, uszkodzenia wyciągarki jak również do poważnych okaleczeń.

Mimo, że w opisie mocy wyciągarki używa się określenia „siła uciągu w pionie” to w żadnym wypadku nie wolno używać wyciągarki do pionowego podnoszenia ładunków. zarówno wyciągarka, jak i lina nie są do tego przystosowane. określenie „siła uciągu w pionie” służy jedynie określeniu mocy i parametrów technicznych wyciągarki.

| |
|---|
|  UWAGA |
| <i>Nie można używać wyciągarki do pionowego podnoszenia ładunków.</i> |
|  |

MONTAŻ WYCIĄGARKI

Należy zwrócić szczególną uwagę aby nie zukosować wyciągarki podczas montażu, co może doprowadzić do trwałego uszkodzenia.

Wyciągarkę montujemy w miejscu do tego przystosowanym.

Moc wyciągarki musi być dostosowana do pojazdu, miejsca i typu montażu.

Wyciągarkę montujemy na stabilnej stalowej ramie używając 4-punktowego lub 8-punktowego systemu montażu. Wyciągarka musi być zamontowana poziomo.

Jest bardzo ważne, aby wyciągarkę zamontować na płaskiej powierzchni, technologicznie przygotowanej do utrzymania wyciągarki.

Zalecana jest specjalna płyta montażowa o minimalnej grubości 6mm. Oryginalne śruby dostosowane są do płyty montażowej o grubości 6mm. W przypadku zastosowania grubszej płyty należy wymienić śruby na nowe o odpowiedniej długości i co najmniej takiej samej twardości.

Prowadnica rolkowa liny powinna być zamontowana w sposób, który ułatwia wysuwanie i wsuwanie się liny. Nie można montować prowadnicy rolkowej liny bezpośrednio do wyciągarki. Prowadnica rolkowa powinna być przymocowana do płyty montażowej.

 **UWAGA**

W przypadku braku miejsca przy montażu wyciągarki istnieje możliwość obrócenia przekładni z rączką o dowolny kąt.

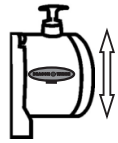

WAŻNE

Podczas przykręcania przewodów prądowych zawsze zablokuj nakrętkę kontrującą drugim kluczem.

SMAROWANIE I KONSERWACJA WYCIĄGARKI

Nowa wyciągarka jest zakonserwowana fabrycznie i nie wymaga dodatkowych zabiegów konserwujących.

Wyciągarka wymaga okresowej konserwacji i przeglądów technicznych w zależności od sposobu i warunków w jakich była eksploatowana.

Okresowa konserwacja polega na: rozebraniu, wyczyszczeniu, wymianie smarów, wymianie zużytych elementów wyciągarki.

Stalową linę okresowo smarujemy używając stosownego oleju penetrującego. Lina po pierwszym rozwinięciu nie podlega gwarancji. Sprawdź przed użyciem czy nowa lina nie jest uszkodzona.

Należy również dbać o czystość wszystkich elementów wyciągarki.

Mokrą wyciągarkę i skrzynkę sterownika należy osuszyć, wyczyścić i zakonserwować.

W przypadku używania wyciągarki w trudnych warunkach (rajdy terenowe, woda, błoto), należy sprawdzić stan techniczny wyciągarki.



WAŻNE

Jeżeli wyciągarka została dobrana odpowiednio do pojazdu, instalacja elektryczna będzie wystarczająca do jej zasilania. Przed uruchomieniem wyciągarki należy upewnić się, że akumulator jest sprawny i w pełni naładowany, a podłączenia elektryczne zostały wykonane prawidłowo. Podczas pracy wyciągarki silnik pojazdu powinien być uruchomiony w celu zapewnienia stałego ładowania akumulatora. Podłączając wyciągarkę do instalacji elektrycznej przestrzegaj poniższej instrukcji.

Podłączenie wyciągarki z silnikiem z dodatkowym zasilaniem stojana (ze sterownika wyprowadzonych jest pięć przewodów):

1. Krótki czerwony przewód z czerwoną osłoną (B') połącz do czerwonego zacisku (B) na silniku.
2. Krótki czarny przewód (D') połącz do czarnego zacisku (D) na silniku.
3. Krótki czarny przewód z żółtą osłoną (C') połącz do żółtego zacisku (C) na silniku.
4. Cienki czarny przewód (a') połącz do dolnego zacisku (A) na spodzie silnika.
5. Długi czerwony przewód zasilający plusowy (+) łączymy z zaciskiem dodatnim (+) akumulatora poprzez wyłącznik wysokoprądowy np.: „hebel”.
6. Długi czarny przewód (1,8m) łączymy do dolnego zacisku (A) na silniku, a drugi koniec przewodu podłączamy do ujemnego (-) bieguna akumulatora.

Dotyczy modeli: DWM 8000 HD, DWM 10000 HD, DWM 12000 HD, DWM 13000 ST, DWH 9000 HD, DWH 10000 HD, DWH 12000 HD, DWH 15000 HD, DWH 18000 HD

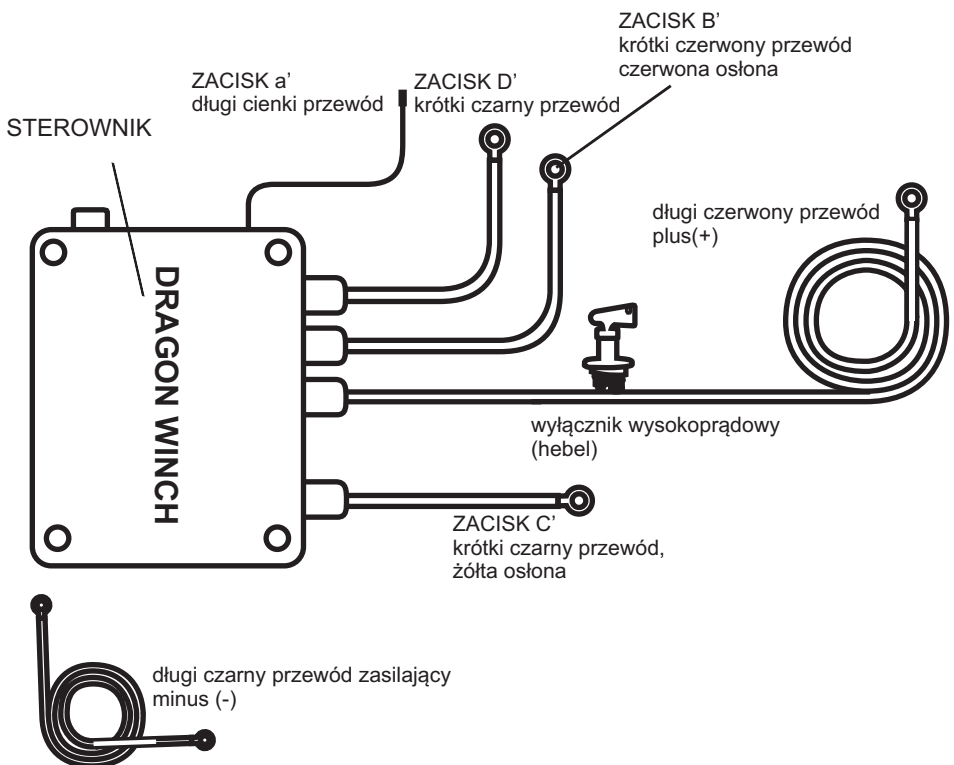
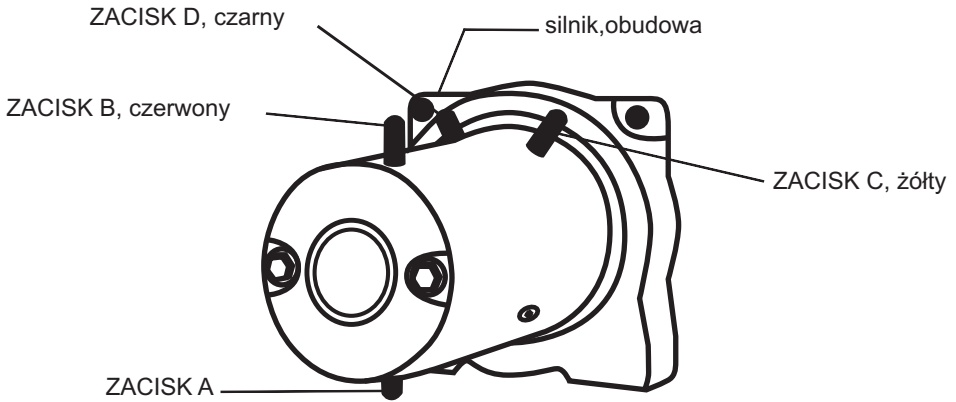

Podłączenie wyciągarki z silnikiem bez dodatkowego zasilania stojana (ze sterownika wyprowadzone są cztery przewody):

1. Krótki czarny przewód (A) połącz do czarnego zacisku (A) na silniku.
2. Krótki czerwony przewód (B) połącz do czerwonego zacisku (B) na silniku.
3. Długi czarny przewód (-), podłącz do ujemnego (-) zacisku akumulatora.
4. Długi czerwony przewód zasilający plusowy (+) podłącz do zacisku dodatniego (+) akumulatora poprzez wyłącznik wysokoprądowy np.: „hebel”.

Dotyczy modeli: DWM 6000

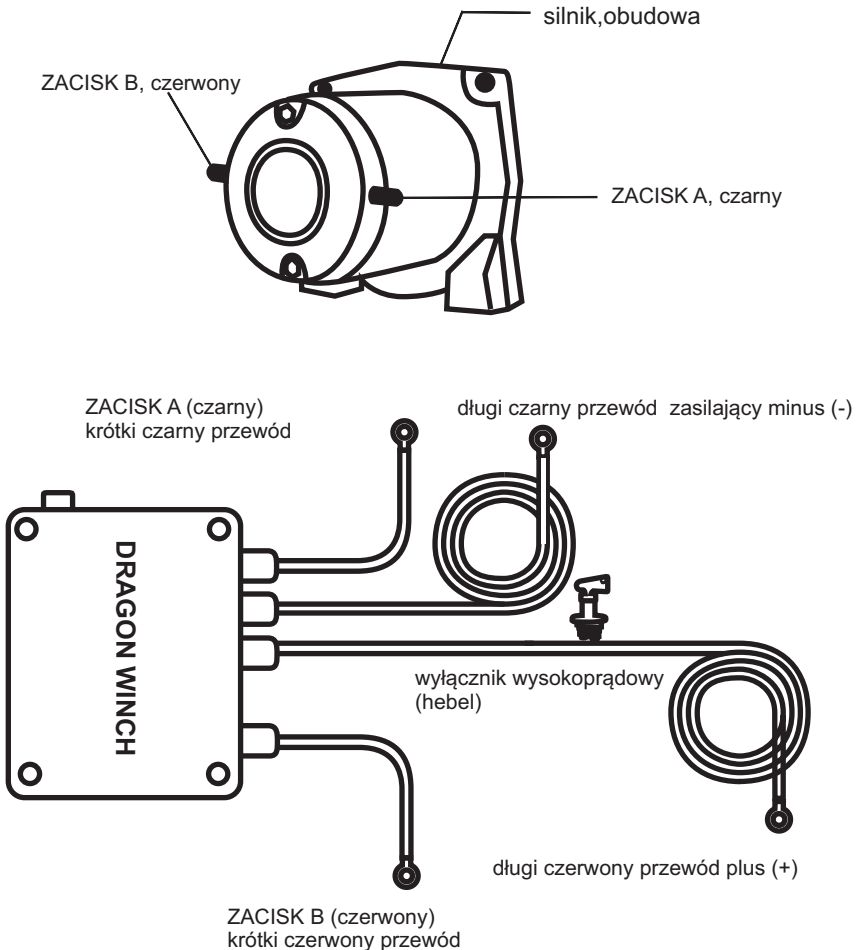

Podłączenie wyciągarki z aluminiową skrzynką przełączników:

1. Pilot przewodowy i instalacja pilota bezprzewodowego są odpowiednio podłączone i nie wymagają ingerencji użytkownika.
2. W zestawie znajdują się 2 przewody elektryczne (czerwony i czarny) do podłączenia wyciągarki do instalacji elektrycznej pojazdu.
3. Przewód czerwony (podłączony z jednej strony na stałe do skrzynki przełączników) podłączamy do dodatniego (+) bieguna akumulatora poprzez wyłącznik wysokoprądowy np.: „hebel”.
4. Przewód czarny (dołączony osobno do zestawu wraz z wyciągarką) podłączamy jednym końcem do zacisku znajdującego się w dolnej części silnika wyciągarki, a drugim końcem do ujemnego (-) bieguna akumulatora.

Dotyczy modeli: DWM 12 000 HDI

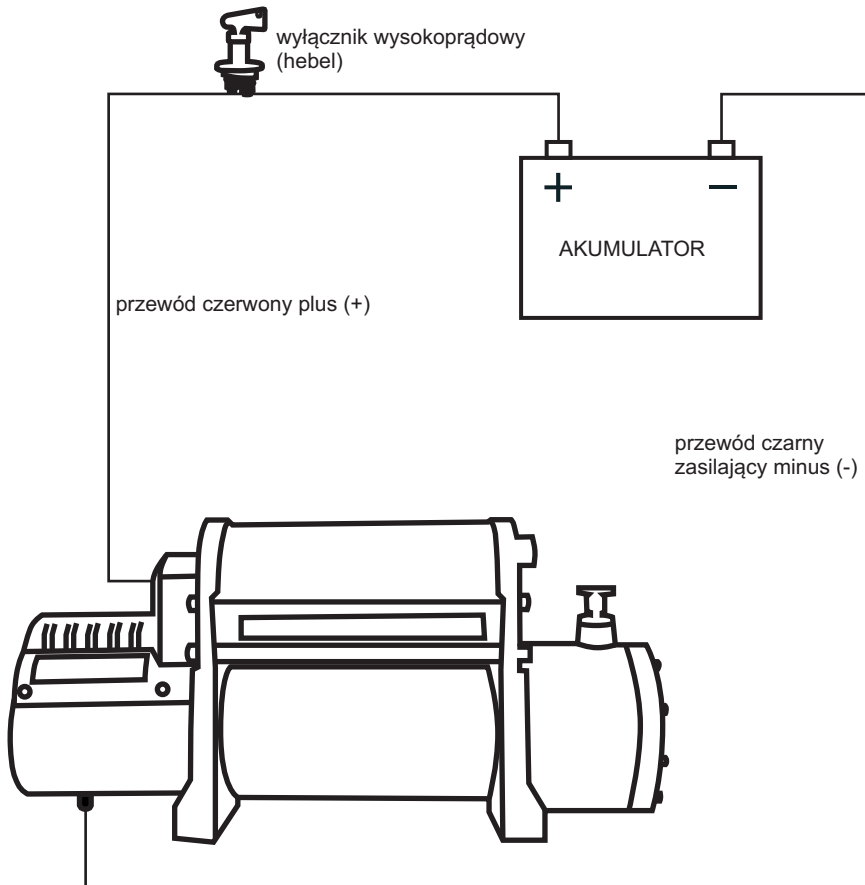

Podłączenie wyciągarki ze skrzynką przekaźników na silniku:

1. Pilot przewodowy i instalacja pilota bezprzewodowego są odpowiednio podłączone i nie wymagają ingerencji użytkownika.
2. W zestawie znajdują się 2 przewody elektryczne (czerwony i czarny) do podłączenia wyciągarki do instalacji elektrycznej pojazdu.
3. Przewód czerwony (podłączony z jednej strony na stałe do skrzynki przekaźników) podłączamy do dodatniego (+) bieguna akumulatora poprzez wyłącznik wysokoprądowy np.: „hebel”.
4. Przewód czarny (dołączony osobno do zestawu wraz z wyciągarką) podłączamy jednym końcem do zacisku znajdującego się w dolnej części silnika wyciągarki, a drugim końcem do ujemnego (-) bieguna akumulatora.
5. Cienki czarny przewód podłączamy do zacisku znajdującego się w dolnej części silnika wyciągarki.

Dotyczy modeli: DWM 13000 HD, DWT 14000 HD, DWT 15000 HD, DWT 16800 HD

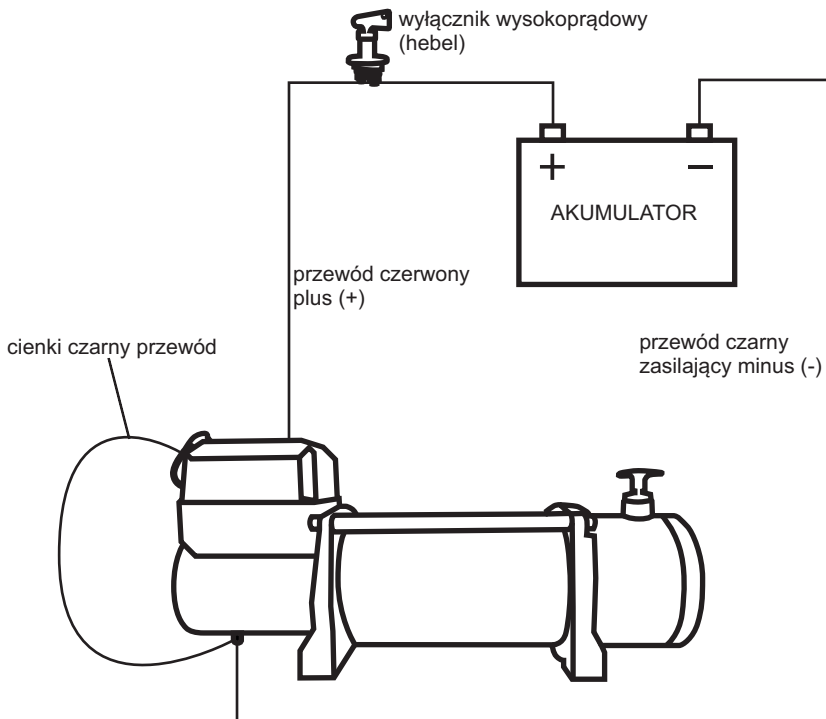

Podłączenie wyciągarki ze skrzynką przełączników na silniku:

1. Pilot przewodowy i instalacja pilota bezprzewodowego są odpowiednio podłączone i nie wymagają ingerencji użytkownika.
2. W zestawie znajdują się 2 przewody elektryczne (czerwony i czarny) do podłączenia wyciągarki do instalacji elektrycznej pojazdu.
3. Przewód czerwony (podłączony z jednej strony na stałe do skrzynki przełączników) podłączamy do dodatniego (+) bieguna akumulatora poprzez wyłącznik wysokoprądowy np.: „hebel”.
4. Przewód czarny (dołączony osobno do zestawu wraz z wyciągarką) podłączamy jednym końcem do zacisku znajdującego się w bocznej części silnika wyciągarki, a drugim końcem do ujemnego (-) bieguna akumulatora.

Dotyczy modeli: DWH 12000 HDV, DWT 18000 HD, DWT 20000HD

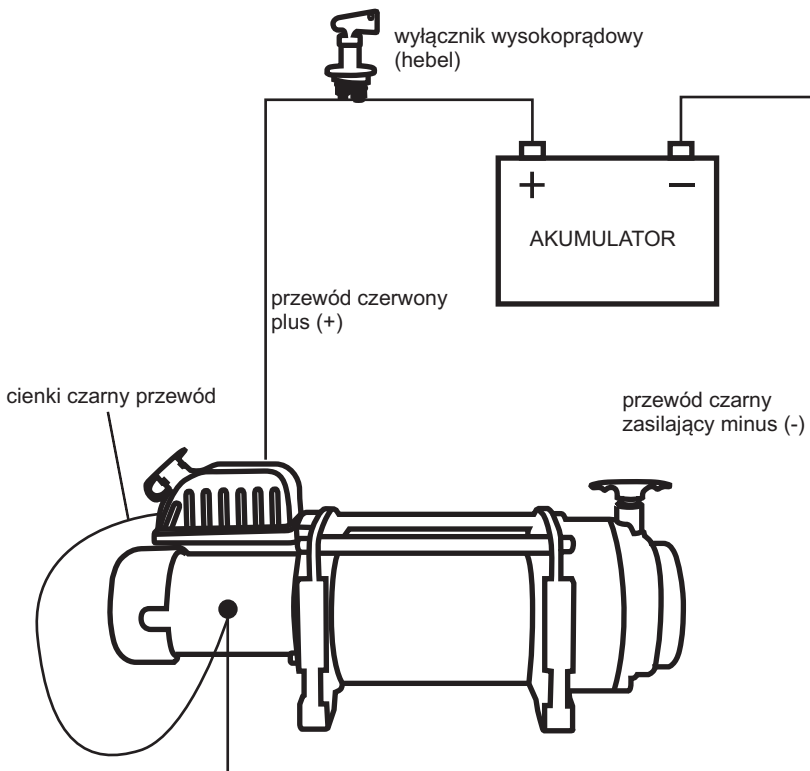

Podłączenie wyciągarki do ATV oraz UTV z zewnętrznym zestawem przełączników wersja A (patrz schemat):

1. Pilot bezprzewodowy jest odpowiednio podłączony i nie wymaga ingerencji użytkownika.
2. W komplecie znajdują się dwie pary przewodów elektrycznych (2x czerwony i 2x czarny) do podłączenia wyciągarki do instalacji elektrycznej pojazdu.
3. Za pomocą pierwszej pary (czerwony i czarny) przewodów zasilających łączymy przełącznik z akumulatorem w następujący sposób:
 - a. czerwony przewód plusowy (A) z jednej strony przykręcamy do śruby prądowej oznaczonej kolorem czerwonym (A'), a z drugiej strony poprzez wyłącznik wysokoprądowy np.: „hebel” łączymy z dodatni biegunem akumulatora;
 - b. czarny przewód minusowy (B) z jednej strony przykręcamy do śruby prądowej oznaczonej kolorem czarnym (B'), a z drugiej strony łączymy z ujemnym biegunem akumulatora; niebieski krótki przewód wychodzący z przełącznika fabrycznie podłączony jest do śruby prądowej oznaczonej kolorem czarny (B').
4. Za pomocą drugiej pary przewodów (czerwony i czarny) łączymy przełącznik z silnikiem wyciągarki w następujący sposób:
 - a. czerwony przewód plusowy (D) z jednej strony przykręcamy do śruby prądowej (D'), a z drugiej strony do zacisku plus (+) na silniku wyciągarki;
 - b. czarny przewód minusowy (C) z jednej strony przykręcamy do śruby prądowej (C'), a z drugiej strony do zacisku minus (-) na silniku wyciągarki.
5. Pilot przewodowy podłączamy do przełącznika łącząc przewody sterownicze pilota z przewodami sterowniczymi przełącznika (zielony i czarny) za pomocą konektorów. Czerwony przewód przykręcamy do śruby prądowej przełącznika oznaczonej kolorem czerwonym (A').

Dotyczy modeli: DWM 2500 HD, DWM 3000 HD, DWM 3500 HD, DWH 2500 HD, DWH 3500 HD, DWH 4500 HD, DWH 4500 LHD



WAŻNE

Dla swojego bezpieczeństwa podczas eksploatacji każdej wyciągarki pamiętaj by zawsze po zakończeniu pracy rozłączyć mechaniczny wysokoprądowy wyłącznik prądu.

Wyłącznik wysokoprądowy np.: „hebel” pozwala na awaryjne wyłączenie wyciągarki oraz na bezpieczne jej odłączenie, gdy nie jest używana.



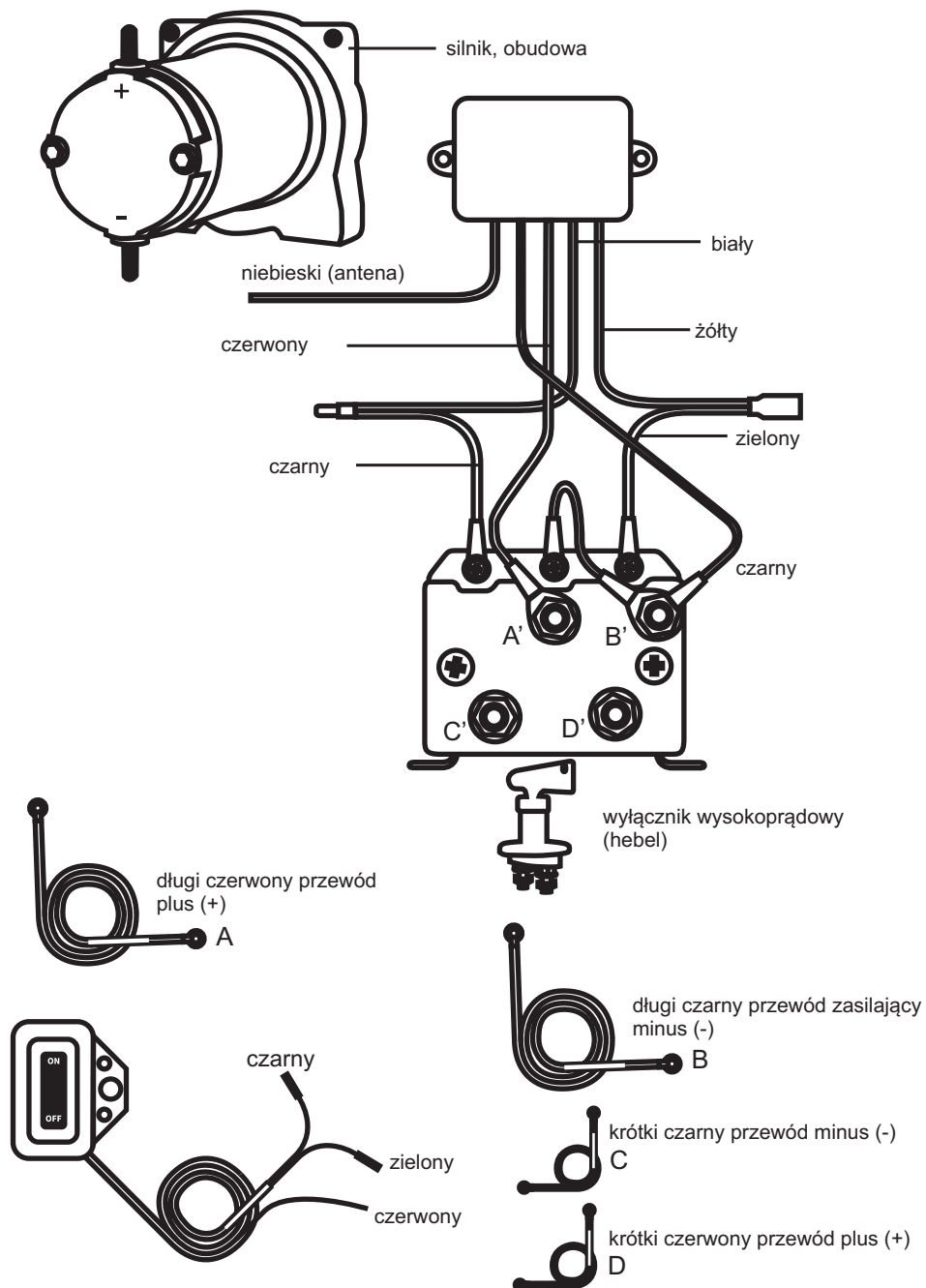

Podłączenie wyciągarki do ATV oraz UTV z zewnętrznym zestawem przełączników wersja B (patrz schemat):

1. Pilot bezprzewodowy jest odpowiednio podłączony i nie wymaga ingerencji użytkownika.
2. W komplecie znajdują się dwie pary przewodów elektrycznych (2x czerwony i 2x czarny) do podłączenia wyciągarki do instalacji elektrycznej pojazdu.
3. Za pomocą pierwszej pary (czerwony i czarny) przewodów zasilających łączymy przełącznik z akumulatorem w następujący sposób:
 - a. czerwony przewód plusowy (A) z jednej strony przykręcamy do śruby prądowej oznaczonej kolorem czerwonym (B+), a z drugiej strony poprzez wyłącznik wysokoprądowy np.: „hebel” łączymy z dodatni (+) biegunem akumulatora;
 - b. czarny przewód minusowy (B) z jednej strony przykręcamy do śruby prądowej oznaczonej kolorem czarnym (B-), a z drugiej strony łączymy z ujemnym (-) biegunem akumulatora.
4. Za pomocą drugiej pary przewodów (czerwony i czarny) łączymy przełącznik z silnikiem wyciągarki w następujący sposób:
 - a. czerwony przewód plusowy (D) z jednej strony przykręcamy do śruby prądowej przełącznika oznaczonej kolorem żółtym (M+), a z drugiej strony do zacisku plus (+) na silniku wyciągarki;
 - b. czarny przewód plusowy (C) z jednej strony przykręcamy do śruby prądowej przełącznika oznaczonej kolorem niebieskim (M-), a z drugiej strony do zacisku minus (-) na silniku wyciągarki.
5. Pilot przewodowy podłączamy do przełącznika łącząc przewody sterownicze pilota z przewodami sterowniczymi przełącznika (zielony i czarny) za pomocą konektorów. Czerwony przewód pilota przykręcamy do śruby prądowej przełącznika oznaczonej kolorem czerwonym (B+).

Dotyczy modeli: DWM 2500 HD, DWM 3000 HD, DWM 3500 HD, DWH 2500 HD, DWH 3500 HD, DWH 4500 HD, DWH 4500 LHD

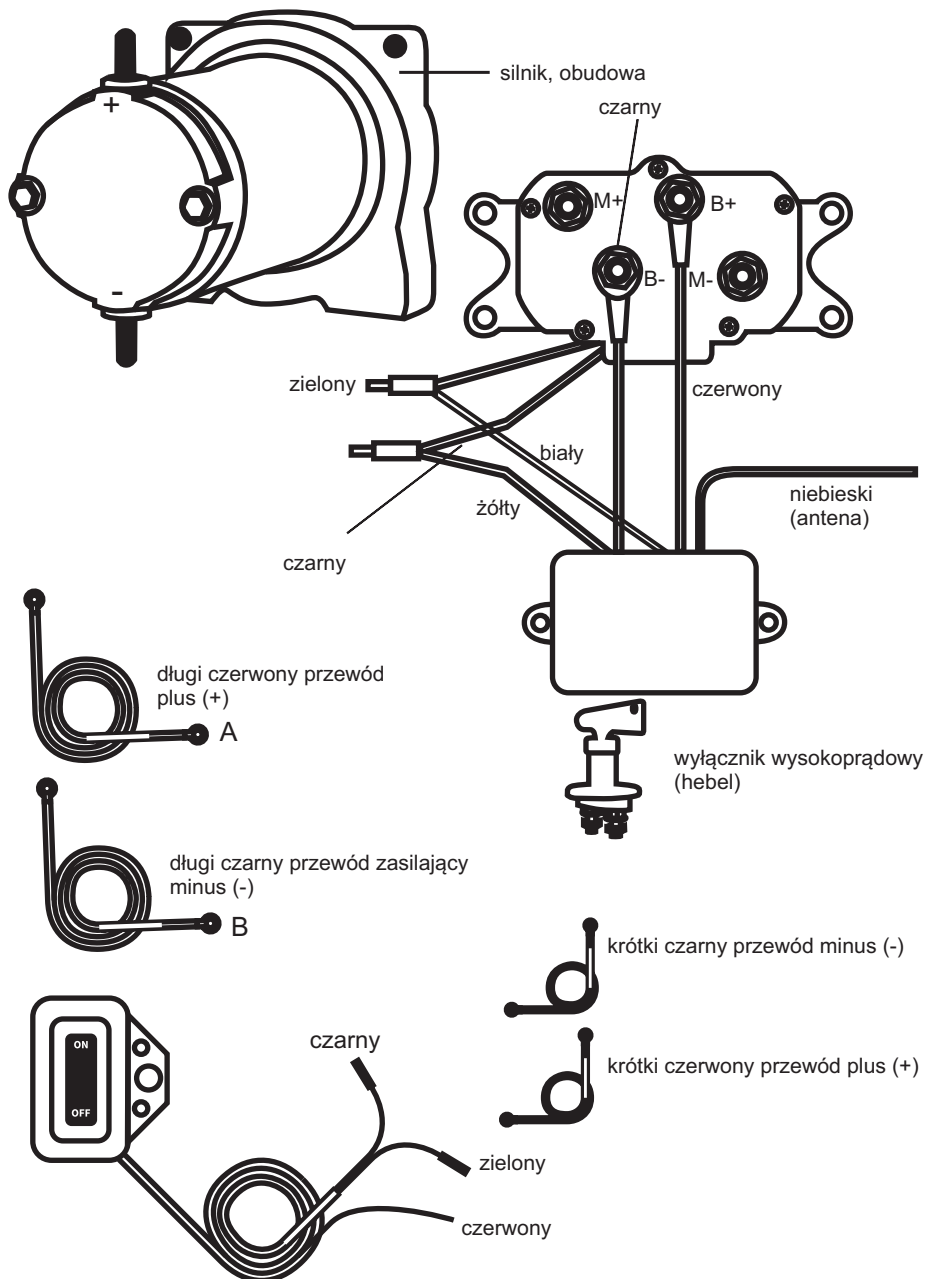

Podłączenie wyciągarki do ATV oraz UTV z zewnętrznym wodoszczelnym zestawem przekaźników:

1. Krótkie przewody prądowe (czerwony i czarny) podłączamy do zacisków na silniku wyciągarki (A do A' oraz B do B').
2. Długie przewody prądowe (czerwony i czarny) podłączamy do akumulatora. Długi czerwony przewód zasilający plusowy (+) łączymy z zaciskiem dodatnim (+) akumulatora poprzez wyłącznik wysokoprądowy np.: „hebel”.
3. Pilot przewodowy łączymy ze sterownikiem za pomocą dwóch przewodów sterowniczych. Długi czerwony przewód z pilota przykręcamy do zacisku dodatniego (+) bieguna akumulatora.

Dotyczy modeli: DWM 2000 ST, DWM 2500 ST, DWM 3000 ST

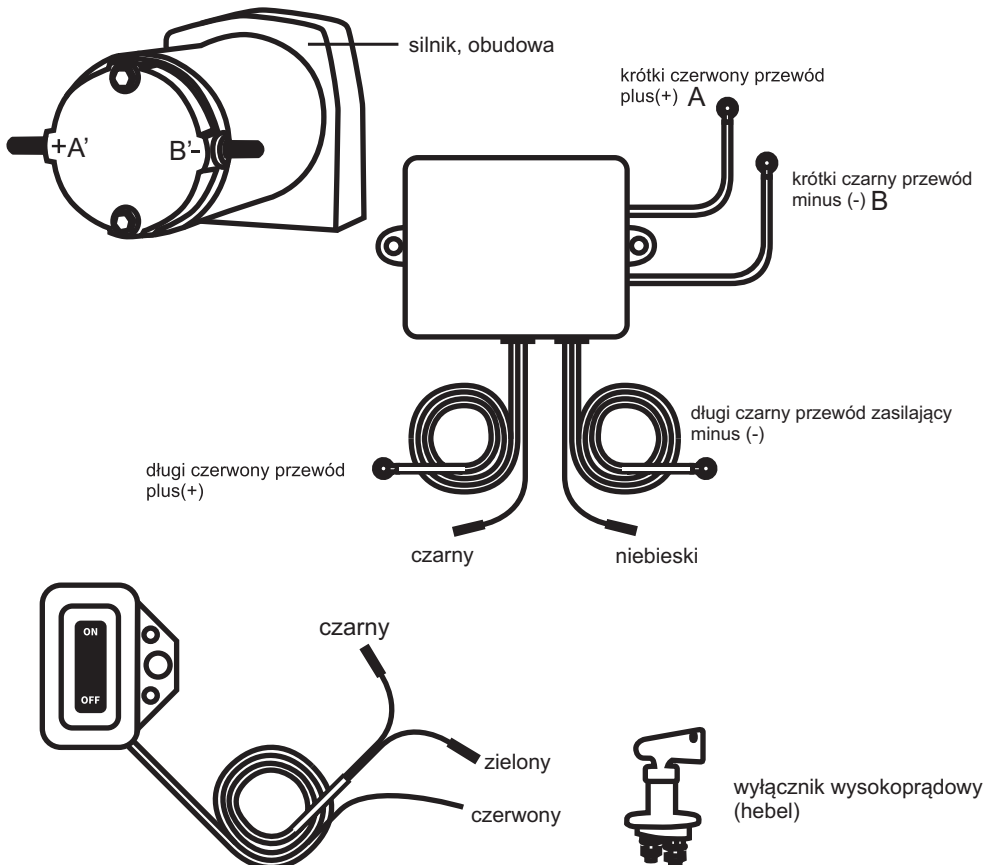

Pamiętaj

Akumulator musi być w dobrej kondycji.

Upewnij się, że kable elektryczne nie zaczepią o ruchome elementy wyciągarki lub pojazdu.

Regularnie sprawdzaj jakość połączenia oraz czy przewody nie są uszkodzone.

Rdzewienie lub śniedzenie przewodów zmniejsza sprawność całego układu.

Wszystkie połączenia należy utrzymywać w czystości, co pozytywnie wpłynie na ich żywotność i sprawność.

OBSŁUGA WYCIĄGARKI

Zalecenia

Przed użyciem wyciągarki pod obciążeniem wskazane jest wykonanie testu jej działania poprzez kilkukrotne rozwinięcie i zwinięcie liny. Istotne jest poznanie jak zachowuje się prawidłowo działająca wyciągarka – zarówno pod względem wizualnym, jak i akustycznym.

Obsługa

Jeżeli za pomocą wyciągarki wyciągamy inny pojazd lub ładunek, zaciągnij w samochodzie ręczny hamulec i podłóż kliny pod koła.

Wyciągnij odpowiednią ilość liny i zakotwicz ją w przygotowanym do tego miejscu.

Dźwignia przekładni znajdująca się na obudowie przekładni działa następująco:

1. Aby rozłączyć przekładnię przełączamy dźwignię przekładni na pozycję „OUT” lub „LUZ”, umożliwi to swobodne odwijanie liny. **W TYM POŁOŻENIU NIE WOLNO URUCHOMIĆ SILNIKA!**
2. Aby rozpocząć wciąganie, przed uruchomieniem silnika, przełącz dźwignię na pozycję „IN” lub „PRACA”. Wyciągarka jest gotowa do pracy. **NIE WOLNO URUCHOMIĆ SILNIKA PRZED ZAZĘBIENIEM SIĘ PRZEKŁADNI. POCIĄGNIJ ZA LINĘ W CELU ZABEZPIECZENIA PRZEKŁADNI.**

Przed rozpoczęciem sprawdź jeszcze raz wszystkie połączenia, linę i kable.

Podepnij pilot sterujący do wyciągarki. Dla bezpieczeństwa zaleca się zajęcie miejsca kierowcy podczas wciągania.

Podczas samodzielnego wciągania się pojazdu z wyciągarką uruchom silnik samochodu, zwolnij ręczny hamulec, przełącz biegi na luz lub neutral, nie „pomagaj” wyciągarce napędem samochodu.

Steruj wyciągarką za pomocą przycisków „IN” oraz „OUT” na sterowniku. Sprawdzaj regularnie poprawność nawijania się liny na bęben.

Jeżeli zatrzymujemy wyciągarkę pod obciążeniem, pod koła samochodu lub ładunek należy podłożyć kliny. Wkładając kliny nie stój za pojazdem/ładunkiem.

Bezpieczeństwo

Wspomaganie wyciągarki polegające na wykorzystaniu napędu samochodu może powodować nagłe szarpnięcia za linę co skutkuje trwałym uszkodzeniem wyciągarki.

Wciągany pojazd nie może mieć załączonego żadnego biegu, a skrzynia automatyczna nie może być ustawiona w pozycji „park”. W przeciwnym przypadku może to doprowadzić do poważnych uszkodzeń.

Nie należy owijać liną miejsc kotwiczenia. Może to doprowadzić do zniszczenia tych elementów i uszkodzenia liny. Należy stosować oryginalną kauszę (ucho) na linie, szkle lub zblocze.

Zachowaj dystans od pracującej wyciągarki i liny.

Nie zezwalaj, aby osoby trzecie znajdowały się w pobliżu pracującej wyciągarki lub liny. Pękająca lub ześlizgująca się lina stanowi poważne zagrożenie dla życia i zdrowia.

Rozłącz wyciągarkę od zasilania za pomocą wyłącznika wysokoprądowego typu „hebel” i pozostaw dzwignię przekładni w pozycji „OUT” lub „LUZ”, jeżeli nie jest ona używana.

SERWIS WYCIĄGAKI

Wskazane jest uruchomić wyciągarkę przynajmniej raz w miesiącu. Rozwinąć i zwinąć kilkakrotnie linę za pomocą silnika wyciągarki. Pozwoli to zachować elementy wyciągarki w dobrej kondycji. W przypadku problemów skontaktuj się z serwisem DRAGON WINCH. Używaj tylko autoryzowanych części zamiennych.

W przypadku używania wyciągarki w warunkach terenowych wymagana jest regularna konserwacja (patrz pkt. „Smarowanie i konserwacja wyciągarki”).



WAŻNE

W instrukcji i opisach przedstawiane są parametry maksymalne, a nie robocze. Dla własnego i innych bezpieczeństwa obciążaj swoją wyciągarkę maksimum w 80%. Aby właściwie dobrać wyciągarkę do swoich potrzeb skontaktuj się z Dystrybutorem DRAGON WINCH.

Zdolność uciążu wyciągarki uzależniona jest również od nachylenia terenu. Poniżej znajdują się maksymalne wartości ciężaru ładunku, jakim można obciążyć wyciągarkę w zależności od stopnia nachylenia terenu. Wartości podane są w funtach i kilogramach.

| Kąt nachylenia terenu | 10% | | 20% | | 40% | | 60% | | 80% | | 100% | |
|--------------------------------|-------|-------|-------|-------|-------|-------|-------|-------|-------|-------|-------|-------|
| | Lbs | kg | Lbs | kg | Lbs | kg | Lbs | kg | Lbs | kg | Lbs | kg |
| Wartość siły wyciągarki Lbs/kg | | | | | | | | | | | | |
| 1500 | 7538 | 3392 | 5102 | 2296 | 3233 | 1455 | 2496 | 1123 | 2134 | 960 | 1928 | 868 |
| 2000 | 10050 | 4523 | 6803 | 3061 | 6347 | 2856 | 2816 | 1267 | 2407 | 1083 | 2175 | 979 |
| 2500 | 12563 | 5653 | 8503 | 3826 | 5388 | 2425 | 4160 | 1872 | 3556 | 1600 | 3213 | 1446 |
| 3500 | 17588 | 7915 | 11905 | 5357 | 7543 | 3394 | 5824 | 2621 | 4979 | 2241 | 4499 | 2025 |
| 6000 | 30151 | 13568 | 20408 | 9184 | 12931 | 5819 | 9983 | 4492 | 8535 | 3841 | 7712 | 3470 |
| 8000 | 40174 | 18078 | 27209 | 12244 | 17206 | 7743 | 13285 | 5978 | 11364 | 5114 | 10244 | 4610 |
| 9000 | 42714 | 19221 | 28912 | 13010 | 18319 | 8244 | 14167 | 6375 | 12093 | 5442 | 10925 | 4916 |
| 10000 | 47739 | 21483 | 32313 | 14541 | 20474 | 9213 | 15833 | 7125 | 13515 | 6082 | 12211 | 5495 |
| 12000 | 60240 | 27108 | 40800 | 18360 | 25800 | 11610 | 19920 | 8964 | 17040 | 7668 | 15360 | 6912 |
| 13500 | 67770 | 30497 | 45900 | 20655 | 29025 | 13061 | 22410 | 10085 | 19170 | 8627 | 17280 | 7776 |
| 15000 | 75300 | 33885 | 51000 | 22950 | 32250 | 14513 | 24900 | 11205 | 21300 | 9585 | 19200 | 8640 |
| 16500 | 82830 | 37274 | 56100 | 25245 | 35475 | 15964 | 27390 | 12326 | 23430 | 10544 | 21120 | 9504 |
| 18000 | 90368 | 40665 | 61205 | 27542 | 38703 | 17416 | 29882 | 13447 | 25562 | 11503 | 23042 | 10369 |



WAŻNE

Powyższe wartości określają ciężar swobodnie toczącego się pojazdu, bez dodatkowych przeszkód terenowych. Niektóre przypadki mogą wymagać zastosowania większej wyciągarki lub odpowiedniego zbloca.

Powyższe wartości określają maksymalny uciąż wyciągarki na pojedynczej linii podczas nawijania pierwszej warstwy liny na bębnie wyciągarki.

**WAŻNE**

Warunki bezpieczeństwa oraz procedury omawiane w niniejszej instrukcji nie są w stanie przewidzieć wszystkich możliwych warunków i sytuacji, z którymi możesz się spotkać. Bardzo ważne jest zachowanie zdrowego rozsądku i maksymalnej ostrożności.

**WAŻNE**

W przypadku wątpliwości co do któregoś z punktów danej instrukcji skontaktuj się z nami.

**Życzymy owocnego korzystania z produktów
DRAGON WINCH**

DEKLARACJA ZGODNOŚCI



Firma ABILUS Group Sp. z o.o. dystrybutor generalny marki DRAGON WINCH deklaruje z pełną odpowiedzialnością, iż wymienione poniżej urządzenia w odniesieniu do projektu i konstrukcji, w formie wprowadzonej na rynek, spełniają wymagania zawarte w dyrektywach UE. Jednocześnie informujemy, iż niniejszy dokument traci ważność w przypadku ingerencji własnych nabywcy w mechaniczną lub elektryczną część urządzenia bez wcześniejszych konsultacji z firmą ABILUS Group Sp. z o.o.. Informujemy również, iż urządzenie wymienione poniżej może być częścią składową innych urządzeń/maszyn, które jako nowy produkt nie mogą być uruchomione dopóki nie spełniają wymagań ochrony zdrowia i bezpieczeństwa zawartych w odpowiednich dyrektywach UE.

OPIS URZĄDZENIA: WYCIĄGARKI SAMOCHODOWE MARKI DRAGON WINCH ZASILANE PRĄDEM STAŁYM O NAPIĘCIU: 12V LUB 24V

O UCIĄGU ZNAMIONOWYM (LB): 2000, 2500, 3000, 3500, 4000, 4500, 5000, 6000, 8000, 9000, 10000, 11000, 12000, 13000, 13500, 15000, 16800, 18000, 20000

Opisane powyżej wyroby są zgodne z:

-Dyrektywą 89/336/CEE dotyczącą kompatybilności elektromagnetycznej zmodyfikowaną przez Dyrektywę 92/31/CEE i zmodyfikowaną przez Dyrektywę 2004/108/CE

-Dyrektywy Niskiego Napięcia 73/23/CEE zmodyfikowana przez Dyrektywę 93/68/CEE z dnia 22 lipca 1993 i zmodyfikowaną przez Dyrektywę 2006/95/WE

-EN 60204-1:1997 zmodyfikowaną przez Dyrektywę EN 60204-1:2010

-EN 60335-1:1994/A1+A11+A12+A13 zmodyfikowaną przez Dyrektywę EN 60335-1:2012/A1+A11+A12+A13

-EN 50144-1:1998 zmodyfikowaną przez Dyrektywę EN 50580:2012

-EN 61029-1:2000 zmodyfikowaną przez Dyrektywę EN 61029-1:2009

ZAZGODNOŚĆ ZAŚWIADCZA:

DYREKTOR

DEKLARACJA ZGODNOŚCI



Firma ABILUS Group Sp. z o.o. dystrybutor generalny marki DRAGON WINCH deklaruje z pełną odpowiedzialnością, iż wymienione poniżej urządzenia w odniesieniu do projektu i konstrukcji, w formie wprowadzonej na rynek, spełniają wymagania zawarte w dyrektywach UE. Jednocześnie informujemy, iż niniejszy dokument traci ważność w przypadku ingerencji własnych nabywcy w mechaniczną lub elektryczną część urządzenia bez wcześniejszych konsultacji z firmą ABILUS Group Sp. z o.o.. Informujemy również, iż urządzenie wymienione poniżej może być częścią składową innych urządzeń/maszyn, które jako nowy produkt nie mogą być uruchomione dopóki nie spełniają wymagań ochrony zdrowia i bezpieczeństwa zawartych w odpowiednich dyrektywach UE.

OPIS URZĄDZENIA: WYCIAGARKI SAMOCHODOWE MARKI DRAGON WINCH ZASILANE PRĄDEM STAŁYM O NAPIĘCIU: 12V

O UCIĄGU ZNAMIONOWYM (LB): 12000, 13000.

Opisane powyżej wyroby są zgodne z:

-Dyrektywą maszynową 2006/42/EC Parlamentu Europejskiego oraz Rady Europejskiej z dnia 17 maja 2006 i zmodyfikowaną przez Dyrektywę 95/16/EC

-EN 14492-1:2006+1:2009/AC:2010

-EN ISO 12100:2010

-Numer raportu SGS- CSTC : SHES 111200217001/02

ZAZGODNOŚĆ ZAŚWIADCZA:

DYREKTOR
DYREKTOR

PARAMETRY WYCIAGAREK

DRAGON WINCH seria MAVERICK

DWM 13000 HD

Napięcie: 12 V/24 V
 Moc: 6,8 KM
 Uciąg: 13 000 lb/ 5 897 kg
 Przekładnia: trójstopniowa przekładnia planetarna
 Redukcja: 265: 1
 Rodzaj hamulca: dynamiczny
 Długość liny stalowej: 28 m
 Wymiary (LxWxH): 535 mm x 160 mm x 235 mm
 Waga zestawu brutto: 42 kg
 Rozstaw śrub montażowych: 254 mm x 114 mm

Szybkość zwijania liny i pobór prądu (pierwsza warstwa liny na bębnie)

| obciążenie liny | kg | brak | 910 | 2722 | 5897 |
|-----------------|--------|------|-----|------|------|
| prędkość liny | m/min | 6,5 | 3,5 | 2,2 | 0,8 |
| pobór prądu | ampery | 65 | 126 | 230 | 420 |

Siła uciągu w zależności od warstwy liny

| warstwa liny | | 1 | 2 | 3 | 4 |
|----------------------|----|------|------|------|------|
| uciąg liny | kg | 5897 | 4749 | 3906 | 3341 |
| ilość liny na bębnie | m | 4,8 | 12 | 21 | 28 |

DWM 13000 ST

Napięcie: 12 V/24 V
 Moc: 6,8 KM
 Uciąg: 13 000 lb/ 5 897 kg
 Przekładnia: trójstopniowa przekładnia planetarna
 Redukcja: 265: 1
 Rodzaj hamulca: dynamiczny
 Długość liny stalowej: 28 m
 Wymiary (LxWxH): 535 mm x 160 mm x 245 mm
 Waga zestawu brutto: 42 kg
 Rozstaw śrub montażowych: 254 mm x 114 mm

Szybkość zwijania liny i pobór prądu (pierwsza warstwa liny na bębnie)

| obciążenie liny | kg | brak | 910 | 2722 | 5897 |
|-----------------|--------|------|-----|------|------|
| prędkość liny | m/min | 6,5 | 3,5 | 2,2 | 0,8 |
| pobór prądu | ampery | 65 | 126 | 230 | 420 |

Siła uciągu w zależności od warstwy liny

| warstwa liny | | 1 | 2 | 3 | 4 |
|----------------------|----|------|------|------|------|
| uciąg liny | kg | 5897 | 4749 | 3906 | 3341 |
| ilość liny na bębnie | m | 4,8 | 12 | 21 | 28 |

DWM 12000 HDI

Napięcie: 12 V
 Moc: 6,8 KM
 Uciąg: 12 000 lb/ 5 443 kg
 Przekładnia: trójstopniowa przekładnia planetarna
 Redukcja: 265: 1
 Rodzaj hamulca: dynamiczny
 Długość liny stalowej: 28 m
 Długość liny syntetycznej: 26 m
 Wymiary (LxWxH): 535 mm x 160 mm x 255 mm
 Waga zestawu brutto: 43 kg
 Rozstaw śrub montażowych: 254 mm x 114 mm

Szybkość zwijania liny i pobór prądu (pierwsza warstwa liny na bębnie)

| obciążenie liny | kg | brak | 910 | 1814 | 5443 |
|-----------------|--------|------|-----|------|------|
| prędkość liny | m/min | 6,5 | 3,5 | 2,8 | 1,3 |
| pobór prądu | ampery | 65 | 126 | 175 | 400 |

Siła uciągu w zależności od warstwy liny

| warstwa liny | | 1 | 2 | 3 | 4 |
|----------------------|----|------|------|------|------|
| uciąg liny | kg | 5443 | 4383 | 3605 | 3084 |
| ilość liny na bębnie | m | 4,8 | 12 | 21 | 28 |

DWM 12000 HD

Napięcie: 12 V/24 V
 Moc: 6,8 KM
 Uciąg: 12 000 lb/ 5 443 kg
 Przekładnia: trójstopniowa przekładnia planetarna
 Redukcja: 265: 1
 Rodzaj hamulca: dynamiczny
 Długość liny stalowej: 28 m
 Długość liny syntetycznej: 26 m
 Wymiary (LxWxH): 535 mm x 160 mm x 245 mm
 Waga zestawu brutto: 42 kg
 Rozstaw śrub montażowych: 254 mm x 114 mm

Szybkość zwijania liny i pobór prądu (pierwsza warstwa liny na bębnie)

| obciążenie liny | kg | brak | 910 | 1814 | 5443 |
|-----------------|--------|------|-----|------|------|
| prędkość liny | m/min | 6,5 | 3,5 | 2,8 | 1,3 |
| pobór prądu | ampery | 65 | 126 | 175 | 400 |

Siła uciągu w zależności od warstwy liny

| warstwa liny | | 1 | 2 | 3 | 4 |
|----------------------|----|------|------|------|------|
| uciąg liny | kg | 5443 | 4383 | 3605 | 3084 |
| ilość liny na bębnie | m | 4,8 | 12 | 21 | 28 |

DWM 10000 HD

Napięcie: 12 V/24 V
 Moc: 6,8 KM
 Uciąg: 10 000 lb/ 4 536 kg
 Przekładnia: trójstopniowa przekładnia planetarna
 Redukcja: 216: 1
 Rodzaj hamulca: dynamiczny
 Długość liny stalowej: 28 m
 Długość liny syntetycznej: 26 m
 Wymiary (LxWxH): 535 mm x 160 mm x 245 mm
 Waga zestawu brutto: 39 kg
 Rozstaw śrub montażowych: 254 mm x 114 mm

Szybkość zwijania liny i pobór prądu (pierwsza warstwa liny na bębnie)

| obciążenie liny | kg | brak | 910 | 1814 | 4536 |
|-----------------|--------|------|-----|------|------|
| prędkość liny | m/min | 8 | 4,5 | 3,5 | 2,5 |
| pobór prądu | ampery | 70 | 150 | 217 | 435 |

Siła uciągu w zależności od warstwy liny

| warstwa liny | | 1 | 2 | 3 | 4 |
|----------------------|----|------|------|------|------|
| uciąg liny | kg | 4536 | 3653 | 3004 | 2570 |
| ilość liny na bębnie | m | 4,8 | 12 | 21 | 28 |



PARAMETRY WYCIĄGAREK

DRAGON WINCH seria MAVERICK

DWM 8000 HD

Napięcie: 12 V
 Moc: 5,5 KM
 Uciąg: 8 000 lb/ 3 629 kg
 Przekładnia: trójstopniowa przekładnia planetarna
 Redukcja: 218:1
 Rodzaj hamulca: dynamiczny
 Długość liny stalowej: 24 m
 Wymiary (LxWxH): 450 mm x 160 mm x 245 mm
 Waga zestawu brutto: 32 kg
 Rozstaw śrub montażowych: 166 mm x 114 mm

Szybkość zwijania liny i pobór prądu (pierwsza warstwa liny na bębnie)

| obciążenie liny | kg | brak | 907 | 1814 | 3629 |
|-----------------|--------|------|-----|------|------|
| prędkość liny | m/min | 8,6 | 4,7 | 3,5 | 2,3 |
| pobór prądu | ampery | 70 | 160 | 240 | 390 |

Siła uciągu w zależności od warstwy liny

| warstwa liny | | 1 | 2 | 3 | 4 |
|----------------------|----|------|------|------|------|
| uciąg liny | kg | 3629 | 2922 | 2404 | 2056 |
| ilość liny na bębnie | m | 4,1 | 9 | 15 | 24 |

DWM 6000

Napięcie: 12 V
 Moc: 4 KM
 Uciąg: 6 000 lb/ 2 722 kg
 Przekładnia: trójstopniowa przekładnia planetarna
 Redukcja: 218:1
 Rodzaj hamulca: automatyczny
 Długość liny stalowej: 24 m
 Wymiary (LxWxH): 415 mm x 160 mm x 245 mm
 Waga zestawu brutto: 26 kg
 Rozstaw śrub montażowych: 166 mm x 114 mm

Szybkość zwijania liny i pobór prądu (pierwsza warstwa liny na bębnie)

| obciążenie liny | kg | brak | 680 | 1360 | 2722 |
|-----------------|--------|------|-----|------|------|
| prędkość liny | m/min | 4 | 3,2 | 2,2 | 0,7 |
| pobór prądu | ampery | 80 | 120 | 150 | 280 |

Siła uciągu w zależności od warstwy liny

| warstwa liny | | 1 | 2 | 3 | 4 |
|----------------------|----|------|------|------|------|
| uciąg liny | kg | 2722 | 2192 | 1803 | 1542 |
| ilość liny na bębnie | m | 4,1 | 9 | 15 | 24 |

DWM 3500 HD

Napięcie: 12 V
 Moc: 1,3 KM
 Uciąg: 3 500 lb/ 1 588 kg
 Redukcja: 170:1
 Rodzaj hamulca: samohamowny
 Długość liny stalowej: 15 m
 Długość liny syntetycznej: 15 m
 Wymiary (LxWxH): 340 mm x 105 mm x 112 mm
 Waga zestawu brutto: 10,5 kg
 Rozstaw śrub montażowych: 124 mm x 76 mm

Szybkość zwijania liny i pobór prądu (pierwsza warstwa liny na bębnie)

| obciążenie liny | kg | brak | 907 | 1 588 |
|-----------------|--------|------|-----|-------|
| prędkość liny | m/m in | 4,7 | 3,5 | 1,8 |
| pobór prądu | ampery | 30 | 130 | 190 |

Siła uciągu w zależności od warstwy liny

| warstwa liny | | 1 | 2 | 3 | 4 | 5 |
|----------------------|----|------|------|------|-----|-----|
| uciąg liny | kg | 1588 | 1265 | 1052 | 900 | 786 |
| ilość liny na bębnie | m | 1,9 | 4,2 | 6,8 | 9,7 | 15 |

DWM 3000 HD

Napięcie: 12 V
 Moc: 1,1 KM
 Uciąg: 3 000 lb/ 1 326 kg
 Redukcja: 153:1
 Rodzaj hamulca: samohamowny
 Długość liny stalowej: 15 m
 Długość liny syntetycznej: 15 m
 Wymiary (LxWxH): 325 mm x 105 mm x 112 mm
 Waga zestawu brutto: 10 kg
 Rozstaw śrub montażowych: 124 mm x 76 mm

Szybkość zwijania liny i pobór prądu (pierwsza warstwa liny na bębnie)

| obciążenie liny | kg | brak | 907 | 1 326 |
|-----------------|--------|------|-----|-------|
| prędkość liny | m/m in | 4,7 | 3,5 | 1,6 |
| pobór prądu | ampery | 20 | 107 | 169 |

Siła uciągu w zależności od warstwy liny

| warstwa liny | | 1 | 2 | 3 | 4 | 5 |
|----------------------|----|------|------|-----|-----|-----|
| uciąg liny | kg | 1326 | 1079 | 909 | 785 | 691 |
| ilość liny na bębnie | m | 1,9 | 4,2 | 6,8 | 9,7 | 15 |

DWM 2500 HD

Napięcie: 12 V
 Moc: 1,1 KM
 Uciąg: 2 500 lb/ 1 133 kg
 Redukcja: 153:1
 Rodzaj hamulca: samohamowny
 Długość liny stalowej: 15 m
 Długość liny syntetycznej: 15 m
 Wymiary (LxWxH): 325 mm x 105 mm x 112 mm
 Waga zestawu brutto: 9,5 kg
 Rozstaw śrub montażowych: 124 mm x 76 mm

Szybkość zwijania liny i pobór prądu (pierwsza warstwa liny na bębnie)

| obciążenie liny | kg | brak | 680 | 1 133 |
|-----------------|--------|------|-----|-------|
| prędkość liny | m/m in | 4,7 | 3,6 | 1,9 |
| pobór prądu | ampery | 20 | 100 | 150 |

Siła uciągu w zależności od warstwy liny

| warstwa liny | | 1 | 2 | 3 | 4 | 5 |
|----------------------|----|------|-----|-----|------|-----|
| uciąg liny | kg | 1133 | 922 | 777 | 671 | 591 |
| ilość liny na bębnie | m | 2,2 | 4,7 | 7,5 | 10,5 | 15 |

PARAMETRY WYCIAGAREK



DRAGON WINCH seria MAVERICK

DWM 2500 ST

Napięcie: 12 V
 Moc: 0,9 KM
 Uciąg: 2 500 lb/ 1 333 kg
 Redukcja: 153:1
 Rodzaj hamulca: samohamowny
 Długość liny stalowej: 10 m
 Wymiary (LxWxH): 290 mm x 105 mm x 105 mm
 Waga zestawu brutto: 6 kg

Szybkość zwijania liny i pobór prądu (pierwsza warstwa liny na bębnie)

| obciążenie liny | kg | brak | 454 | 1133 |
|-----------------|--------|------|-----|------|
| prędkość liny | m/min | 3,2 | 2,6 | 0,8 |
| pobór prądu | ampery | 20 | 55 | 110 |

Siła uciągu w zależności od warstwy liny

| warstwa liny | | 1 | 2 | 3 | 4 |
|----------------------|----|------|-----|-----|-----|
| uciąg liny | kg | 1133 | 590 | 495 | 430 |
| ilość liny na bębnie | m | 2 | 4,3 | 7,2 | 10 |

DWM 2000 ST

Napięcie: 12 V
 Moc: 0,9 KM
 Uciąg: 2 000 lb/ 907 kg
 Redukcja: 153:1
 Rodzaj hamulca: samohamowny
 Długość liny stalowej: 10 m
 Wymiary (LxWxH): 290 mm x 105 mm x 105 mm
 Waga zestawu brutto: 5,8 kg

Szybkość zwijania liny i pobór prądu (pierwsza warstwa liny na bębnie)

| obciążenie liny | kg | brak | 454 | 907 |
|-----------------|--------|------|-----|-----|
| prędkość liny | m/min | 3,2 | 2,6 | 1 |
| pobór prądu | ampery | 20 | 55 | 95 |

Siła uciągu w zależności od warstwy liny

| warstwa liny | | 1 | 2 | 3 | 4 |
|----------------------|----|-----|-----|-----|-----|
| uciąg liny | kg | 907 | 740 | 620 | 540 |
| ilość liny na bębnie | m | 2 | 4,3 | 7,2 | 10 |

DRAGON WINCH seria HIGHLANDER

DWH 18000 HD

Napięcie: 24 V
 Moc: 9 KM
 Uciąg: 18 000 lb/ 8 165 kg
 Przekładnia: trójstopniowa przekładnia planetarna
 Redukcja: 345:1
 Rodzaj hamulca: dynamiczny
 Długość liny stalowej: 28 m
 Wymiary (LxWxH): 610 mm x 216 mm x 240 mm
 Waga zestawu brutto: 69 kg
 Rozstaw śrub montażowych: 254 mm x 114 mm/ 254 mm x 165 mm

Szybkość zwijania liny i pobór prądu (pierwsza warstwa liny na bębnie)

| obciążenie liny | kg | brak | 4532 | 5443 | 8165 |
|-----------------|--------|------|------|------|------|
| prędkość liny | m/min | 6,5 | 3,0 | 2,5 | 1,9 |
| pobór prądu | ampery | 70 | 220 | 290 | 440 |

Siła uciągu w zależności od warstwy liny

| warstwa liny | | 1 | 2 | 3 | 4 |
|----------------------|----|------|------|------|------|
| uciąg liny | kg | 8165 | 6597 | 5534 | 4245 |
| ilość liny na bębnie | m | 5 | 11,5 | 19 | 28 |

DWH 15000 HD

Napięcie: 12 V
 Moc: 9 KM
 Uciąg: 15 000 lb/ 6 803 kg
 Przekładnia: trójstopniowa przekładnia planetarna
 Redukcja: 261:1
 Rodzaj hamulca: dynamiczny
 Długość liny stalowej: 28 m
 Wymiary (LxWxH): 585 mm x 170 mm x 215 mm
 Waga zestawu brutto: 53 kg
 Rozstaw śrub montażowych: 254 mm x 114 mm

Szybkość zwijania liny i pobór prądu (pierwsza warstwa liny na bębnie)

| obciążenie liny | kg | brak | 4532 | 5443 | 6803 |
|-----------------|--------|------|------|------|------|
| prędkość liny | m/min | 7,5 | 4,1 | 3,5 | 2,8 |
| pobór prądu | ampery | 70 | 310 | 450 | 585 |

Siła uciągu w zależności od warstwy liny

| warstwa liny | | 1 | 2 | 3 | 4 |
|----------------------|----|------|------|------|------|
| uciąg liny | kg | 6803 | 6157 | 5165 | 4449 |
| ilość liny na bębnie | m | 5 | 11,5 | 19 | 28 |

DWH 12000 HDV

Napięcie: 12 V
 Moc: 9 KM
 Uciąg: 12 000 lb/ 5 443 kg
 Przekładnia: trójstopniowa przekładnia planetarna
 Redukcja: 262:1 (wolny bieg)
 29:1 (szybki bieg)
 Rodzaj hamulca: dynamiczny
 Długość liny stalowej: 28 m
 Długość liny syntetycznej: 26 m
 Wymiary (LxWxH): 640 mm x 166 mm x 270 mm
 Waga zestawu brutto: 46 kg
 Rozstaw śrub montażowych: 254 mm x 114 mm

Szybkość zwijania liny i pobór prądu (pierwsza warstwa liny na bębnie)

| Wolny bieg | | | | | |
|-----------------|--------|------|-----|------|------|
| obciążenie liny | kg | brak | 910 | 4532 | 5443 |
| prędkość liny | m/min | 8 | 5 | 2,5 | 2 |
| pobór prądu | ampery | 80 | 130 | 320 | 450 |

Szybki bieg

| obciążenie liny | kg | brak | 252 | 441 | 756 |
|-----------------|--------|------|-----|-----|-----|
| prędkość liny | m/min | 36 | 18 | 14 | 9 |
| pobór prądu | ampery | 80 | 130 | 320 | 450 |

Siła uciągu w zależności od warstwy liny

| warstwa liny | | 1 | 2 | 3 | 4 |
|----------------------|----|------|------|------|------|
| uciąg liny | kg | 5443 | 4383 | 3605 | 3084 |
| ilość liny na bębnie | m | 4,8 | 12 | 21 | 28 |



PARAMETRY WYCIĄGAREK

DRAGON WINCH seria HIGHLANDER

DWH 12000 HD

Napięcie: 12 V
 Moc: 7,2 KM
 Uciąg: 12 000 lb/ 5 443 kg
 Przekładnia: trójstopniowa przekładnia planetarna
 Redukcja: 273:1
 Rodzaj hamulca: dynamiczny
 Długość liny stalowej: 28 m
 Długość liny syntetycznej: 26 m
 Wymiary (LxWxH): 575 mm x 166 mm x 270 mm
 Waga zestawu brutto: 46 kg
 Rozstaw śrub montażowych: 254 mm x 114 mm

Szybkość zwijania liny i pobór prądu (pierwsza warstwa liny na bębnie)

| obciążenie liny | kg | brak | 910 | 4532 | 5443 |
|-----------------|--------|------|-----|------|------|
| prędkość liny | m/min | 8 | 5 | 2,5 | 2 |
| pobór prądu | ampery | 65 | 130 | 280 | 350 |

Siła uciągu w zależności od warstwy liny

| warstwa liny | | 1 | 2 | 3 | 4 |
|----------------------|----|------|------|------|------|
| uciąg liny | kg | 5443 | 4383 | 3605 | 3084 |
| ilość liny na bębnie | m | 4,8 | 12 | 21 | 28 |

DWH 10000 HD

Napięcie: 12 V / 24 V
 Moc: 7,2 KM
 Uciąg: 10 000 lb/ 4 536 kg
 Przekładnia: trójstopniowa przekładnia planetarna
 Redukcja: 216:1
 Rodzaj hamulca: dynamiczny
 Długość liny stalowej: 28 m
 Długość liny syntetycznej: 26 m
 Wymiary (LxWxH): 575 mm x 166 mm x 270 mm
 Waga zestawu brutto: 44 kg
 Rozstaw śrub montażowych: 254 mm x 114 mm

Szybkość zwijania liny i pobór prądu (pierwsza warstwa liny na bębnie)

| obciążenie liny | kg | brak | 2722 | 3629 | 4536 |
|-----------------|--------|------|------|------|------|
| prędkość liny | m/min | 11 | 5 | 4,5 | 3 |
| pobór prądu | ampery | 70 | 170 | 280 | 350 |

Siła uciągu w zależności od warstwy liny

| warstwa liny | | 1 | 2 | 3 | 4 |
|----------------------|----|------|------|------|------|
| uciąg liny | kg | 4536 | 3653 | 3004 | 2570 |
| ilość liny na bębnie | m | 4,8 | 12 | 21 | 28 |

DWH 9000 HD

Napięcie: 12 V
 Moc: 9 KM
 Uciąg: 9 000 lb/ 4 082 kg
 Przekładnia: trójstopniowa przekładnia planetarna
 Redukcja: 136:1
 Rodzaj hamulca: dynamiczny
 Długość liny stalowej: 28 m
 Długość liny syntetycznej: 26 m
 Wymiary (LxWxH): 590 mm x 166 mm x 270 mm
 Waga zestawu brutto: 40 kg
 Rozstaw śrub montażowych: 254 mm x 114 mm

Szybkość zwijania liny i pobór prądu (pierwsza warstwa liny na bębnie)

| obciążenie liny | kg | brak | 1812 | 2718 | 4082 |
|-----------------|--------|------|------|------|------|
| prędkość liny | m/min | 20 | 9 | 7 | 4,5 |
| pobór prądu | ampery | 58 | 220 | 280 | 360 |

Siła uciągu w zależności od warstwy liny

| warstwa liny | | 1 | 2 | 3 | 4 |
|----------------------|----|------|------|------|------|
| uciąg liny | kg | 4082 | 3287 | 2704 | 2313 |
| ilość liny na bębnie | m | 6 | 13 | 22 | 28 |

DWH 4500 HDL

Napięcie: 12 V
 Moc: 1,9 KM
 Uciąg: 4 500 lb/ 2 041 kg
 Przekładnia: trójstopniowa przekładnia planetarna
 Redukcja: 159:1
 Rodzaj hamulca: automatyczny
 Długość liny stalowej: 15 m (maksymalna możliwa długość liny - 20 m)
 Długość liny syntetycznej: 15 m
 Wymiary (LxWxH): 375 mm x 114 mm x 120 mm
 Waga zestawu brutto: 12,7 kg
 Rozstaw śrub montażowych: 170 mm x 765 mm

Szybkość zwijania liny i pobór prądu (pierwsza warstwa liny na bębnie)

| obciążenie liny | kg | brak | 907 | 2041 |
|-----------------|--------|------|-----|------|
| prędkość liny | m/min | 7,5 | 4 | 2,1 |
| pobór prądu | ampery | 25 | 90 | 160 |

Siła uciągu w zależności od warstwy liny

| warstwa liny | | 1 | 2 | 3 | 4 | 5 |
|----------------------|----|------|------|------|------|------|
| uciąg liny | kg | 2041 | 1588 | 1412 | 1278 | 1072 |
| ilość liny na bębnie | m | 4 | 7 | 10,5 | 14,5 | 20 |

DWH 4500 HD

Napięcie: 12 V
 Moc: 1,9 KM
 Uciąg: 4 500 lb/ 2 041 kg
 Przekładnia: trójstopniowa przekładnia planetarna
 Redukcja: 159:1
 Rodzaj hamulca: automatyczny
 Długość liny stalowej: 15 m
 Długość liny syntetycznej: 15 m
 Wymiary (LxWxH): 340 mm x 114 mm x 120 mm
 Waga zestawu brutto: 11,4 kg
 Rozstaw śrub montażowych: 125 mm x 80 mm

Szybkość zwijania liny i pobór prądu (pierwsza warstwa liny na bębnie)

| obciążenie liny | kg | brak | 907 | 2041 |
|-----------------|--------|------|-----|------|
| prędkość liny | m/min | 7,5 | 4 | 2,1 |
| pobór prądu | ampery | 25 | 90 | 160 |

Siła uciągu w zależności od warstwy liny

| warstwa liny | | 1 | 2 | 3 | 4 | 5 |
|----------------------|----|------|------|------|------|------|
| uciąg liny | kg | 2041 | 1588 | 1412 | 1278 | 1072 |
| ilość liny na bębnie | m | 3 | 5,9 | 7,8 | 12,5 | 15 |



PARAMETRY WYCIĄGAREK

DRAGON WINCH seria HIGHLANDER

DWH 3500 HD

Napięcie: 12 V
 Moc: 1,6 KM
 Uciąg: 3 500 lb/ 1 588 kg
 Przekładnia: trójstopniowa przekładnia planetarna
 Redukcja: 136:1
 Rodzaj hamulca: automatyczny
 Długość liny stalowej: 15 m
 Długość liny syntetycznej: 15 m
 Wymiary (LxWxH): 360 mm x 114 mm x 120 mm
 Waga zestawu brutto: 11 kg
 Rozstaw śrub montażowych: 124 mm x 76 mm

Szybkość zwijania liny i pobór prądu (pierwsza warstwa liny na bębnie)

| obciążenie liny | kg | brak | 907 | 1588 |
|-----------------|--------|------|-----|------|
| prędkość liny | m/min | 8,3 | 5,5 | 3 |
| pobór prądu | ampery | 25 | 107 | 150 |

Siła uciągu w zależności od warstwy liny

| warstwa liny | | 1 | 2 | 3 | 4 | 5 |
|----------------------|----|------|------|------|-----|-----|
| uciąg liny | kg | 1588 | 1300 | 1100 | 950 | 840 |
| ilość liny na bębnie | m | 1,9 | 4,2 | 6,8 | 9,7 | 15 |

DWH 2500 HD

Napięcie: 12 V
 Moc: 1,6 KM
 Uciąg: 2 500 lb/ 1 133 kg
 Przekładnia: trójstopniowa przekładnia planetarna
 Redukcja: 136:1
 Rodzaj hamulca: automatyczny
 Długość liny stalowej: 15 m
 Długość liny syntetycznej: 15 m
 Wymiary (LxWxH): 360 mm x 114 mm x 120 mm
 Waga zestawu brutto: 11 kg
 Rozstaw śrub montażowych: 124 mm x 76 mm

Szybkość zwijania liny i pobór prądu (pierwsza warstwa liny na bębnie)

| obciążenie liny | kg | brak | 907 | 1133 |
|-----------------|--------|------|-----|------|
| prędkość liny | m/min | 8,3 | 5,5 | 3,5 |
| pobór prądu | ampery | 25 | 107 | 120 |

Siła uciągu w zależności od warstwy liny

| warstwa liny | | 1 | 2 | 3 | 4 | 5 |
|----------------------|----|------|-----|-----|-----|-----|
| uciąg liny | kg | 1133 | 910 | 770 | 665 | 585 |
| ilość liny na bębnie | m | 1,9 | 4,2 | 6,8 | 9,7 | 15 |

DRAGON WINCH seria TRUCK

DWT 20000 HD

Napięcie: 24 V
 Moc: 9 KM
 Uciąg: 20 000 lb/ 9 072 kg
 Przekładnia: trójstopniowa przekładnia planetarna
 Redukcja: 450:1
 Rodzaj hamulca: dynamiczny
 Długość liny stalowej: 28 m
 Wymiary (LxWxH): 615 mm x 215 mm x 275 mm
 Waga zestawu brutto: 74 kg
 Rozstaw śrub montażowych: 254 mm x 114 mm/ 254 mm x 165 mm

Szybkość zwijania liny i pobór prądu (pierwsza warstwa liny na bębnie)

| obciążenie liny | kg | brak | 4532 | 5443 | 9072 |
|-----------------|--------|------|------|------|------|
| prędkość liny | m/min | 6,5 | 3 | 2,5 | 1,9 |
| pobór prądu | ampery | 60 | 170 | 190 | 280 |

Siła uciągu w zależności od warstwy liny

| warstwa liny | | 1 | 2 | 3 | 4 |
|----------------------|----|------|------|------|------|
| uciąg liny | kg | 9072 | 7330 | 6149 | 5296 |
| ilość liny na bębnie | m | 5 | 11,5 | 19 | 28 |

DWT 18000 HD

Napięcie: 24 V
 Moc: 7,8 KM
 Uciąg: 18 000 lb/ 8 165 kg
 Przekładnia: planetarna
 Redukcja: 420:1
 Rodzaj hamulca: dynamiczny
 Długość liny stalowej: 28 m
 Wymiary (LxWxH): 580 mm x 210 mm x 260 mm
 Waga zestawu brutto: 69 kg
 Rozstaw śrub montażowych: 254 mm x 114 mm

Szybkość zwijania liny i pobór prądu (pierwsza warstwa liny na bębnie)

| obciążenie liny | kg | brak | 4532 | 5443 | 8165 |
|-----------------|--------|------|------|------|------|
| prędkość liny | m/min | 6,5 | 2,1 | 1,8 | 1,5 |
| pobór prądu | ampery | 55 | 240 | 300 | 450 |

Siła uciągu w zależności od warstwy liny

| warstwa liny | | 1 | 2 | 3 | 4 |
|----------------------|----|------|------|------|------|
| uciąg liny | kg | 8165 | 6597 | 5534 | 4245 |
| ilość liny na bębnie | m | 5 | 11,5 | 19 | 28 |

DWT 16800 HD

Napięcie: 12 V/ 24 V
 Moc: 7,8 KM
 Uciąg: 16 800 lb/ 7 620 kg
 Przekładnia: trójstopniowa przekładnia planetarna
 Redukcja: 358:1
 Rodzaj hamulca: dynamiczny
 Długość liny stalowej: 26 m
 Wymiary (LxWxH): 560 mm x 195 mm x 250 mm
 Waga zestawu brutto: 53 kg
 Rozstaw śrub montażowych: 254 mm x 250 mm

Szybkość zwijania liny i pobór prądu (pierwsza warstwa liny na bębnie)

| obciążenie liny | kg | brak | 4532 | 5443 | 7620 |
|-----------------|--------|------|------|------|------|
| prędkość liny | m/min | 5,5 | 2,9 | 2,3 | 1,6 |
| pobór prądu | ampery | 70 | 280 | 360 | 420 |

Siła uciągu w zależności od warstwy liny

| warstwa liny | | 1 | 2 | 3 | 4 |
|----------------------|----|------|------|------|------|
| uciąg liny | kg | 7620 | 6157 | 5165 | 4449 |
| ilość liny na bębnie | m | 5 | 11,5 | 19 | 26 |

PARAMETRY WYCIĄGAREK

DRAGON WINCH seria TRUCK

DWT 15000 HD

Napięcie: 12 V/ 24 V

Moc: 7,8 KM

Uciąg: 15 000 lb/ 6 803 kg

Przekładnia: trójstopniowa przekładnia planetarna

Redukcja: 318:1

Rodzaj hamulca: dynamiczny

Długość liny stalowej: 26 m

Wymiary (LxWxH): 560 mm x 195 mm x 250 mm

Waga zestawu brutto: 51 kg

Rozstaw śrub montażowych: 254 mm x 114 mm

Szybkość zwijania liny i pobór prądu (pierwsza warstwa liny na bębnie)

| obciążenie liny | kg | brak | 5432 | 5443 | 6803 |
|-----------------|--------|------|------|------|------|
| prędkość liny | m/min | 7,5 | 4,3 | 3,5 | 2,9 |
| pobór prądu | ampery | 70 | 280 | 360 | 420 |

Siła uciągu w zależności od warstwy liny

| warstwa liny | | 1 | 2 | 3 | 4 |
|----------------------|----|------|------|------|------|
| uciąg liny | kg | 6803 | 6157 | 5165 | 4449 |
| ilość liny na bębnie | m | 5 | 11,5 | 19 | 26 |

DWT 15000 HDL

Napięcie: 24 V

Moc: 9 KM

Uciąg: 14 000 lb/ 6 803 kg

Przekładnia: jeden stopień przekładni planetarnej oraz dwustopniowa przekładnia cykloidalna

Redukcja: 420:1

Rodzaj hamulca: dynamiczny

Długość liny stalowej: 60 m

Wymiary (LxWxH): 815 mm x 210 mm x 260 mm

Waga zestawu brutto: 80 kg

Rozstaw śrub montażowych: 454 mm x 114 mm

Szybkość zwijania liny i pobór prądu (pierwsza warstwa liny na bębnie)

| obciążenie liny | kg | brak | 3626 | 4535 | 6803 |
|-----------------|--------|------|------|------|------|
| prędkość liny | m/min | 4,8 | 1,7 | 1,4 | 1 |
| pobór prądu | ampery | 70 | 310 | 190 | 260 |

Siła uciągu w zależności od warstwy liny

| warstwa liny | | 1 | 2 | 3 | 4 |
|----------------------|----|------|------|------|------|
| uciąg liny | kg | 6803 | 5113 | 4581 | 3955 |
| ilość liny na bębnie | m | 12 | 26 | 42 | 60 |

DWT 14000 HD

Napięcie: 12 V/ 24 V

Moc: 7,2 KM

Uciąg: 14 000 lb/ 6 350 kg

Przekładnia: trójstopniowa przekładnia planetarna

Redukcja: 261:1

Rodzaj hamulca: dynamiczny

Długość liny stalowej: 28 m

Wymiary (LxWxH): 535 mm x 160 mm x 235 mm

Waga zestawu brutto: 46 kg

Rozstaw śrub montażowych: 254 mm x 114 mm

Szybkość zwijania liny i pobór prądu (pierwsza warstwa liny na bębnie)

| obciążenie liny | kg | brak | 4532 | 5440 | 6350 |
|-----------------|--------|------|------|------|------|
| prędkość liny | m/min | 7,5 | 4,1 | 3,5 | 2,8 |
| pobór prądu | ampery | 130 | 290 | 450 | 585 |

Siła uciągu w zależności od warstwy liny

| warstwa liny | | 1 | 2 | 3 | 4 |
|----------------------|----|------|------|------|------|
| uciąg liny | kg | 6350 | 5114 | 4206 | 3598 |
| ilość liny na bębnie | m | 4,9 | 11,1 | 18,3 | 28 |

PARAMETRY WYCIĄGAREK

DRAGON WINCH wyciągarki przenośne

DWP 5000

Napięcie: 12 V

Moc: 2,9 KM

Uciąż: 5 000 lb/ 2 265 kg

Rodzaj hamulca: samohamowny

Długość liny stalowej: 9 m

Zwijanie i rozwijanie liny elektryczne

Wymiary (LxWxH): 270 mm x 280 mm x 235 mm

Waga zestawu brutto: 24 kg

DWP 3500

Napięcie: 12 V

Moc: 1,3 KM

Uciąż: 3 500 lb/ 1 588 kg

Rodzaj hamulca: samohamowny

Długość liny stalowej: 9 m

Zwijanie i rozwijanie liny elektryczne

Wymiary (LxWxH): 270 mm x 240 mm x 210 mm

Waga zestawu brutto: 14 kg

DWP 2000

Napięcie: 12 V

Moc: 0,9 KM

Uciąż: 2 000 lb/ 907 kg

Rodzaj hamulca: samohamowny

Długość liny stalowej: 9 m

Zwijanie liny elektryczne - rozwijanie liny ręczne

Wymiary (LxWxH): 270 mm x 240 mm x 190 mm

Waga zestawu brutto: 10 kg

H - wysokość mierzona w najwyższym możliwym punkcie wyciągarki

Szanowny Kliencie,

Dziękujemy za dokonanie zakupu wyciągarki DRAGON WINCH. W przypadku wystąpienia problemów technicznych prosimy o kontakt z serwisem. ABILUS Group Sp. z o.o., generalny Dystrybutor marki DRAGON WINCH, zwany dalej Gwarantem, gwarantuje sprawne działanie wyciągarki.

WARUNKI GWARANCJI

1. Gwarancja obejmuje wyciągarki posiadające ważną kartę gwarancyjną. Karta gwarancyjna jest ważna wraz z dowodem zakupu.
2. Gwarancja udzielana jest na okres 24 miesiące, liczony od dnia wydania wyciągarki. Data wydania uwidoczniła jest na niniejszej karcie gwarancyjnej.
3. Gwarant zobowiązuje się do bezpłatnego usunięcia wad fabrycznych tkwiących w wyciągarce i ujawnionych w okresie gwarancji.
4. Gwarancja nie obejmuje wad wyciągarki powstałych wskutek: napraw wykonanych przez podmioty inne niż Gwarant, nieprzestrzegania zasad prawidłowej instalacji i eksploatacji opisanych w instrukcji obsługi, przechowywania wyciągarki w niewłaściwych warunkach, zaniedbania, braku nadzoru, niewłaściwego wykorzystywania, nieprzestrzegania zasad postępowania z wyciągarkami, błędnego kierunku zwijania liny, przecięcia wyciągarki, zjawisk losowych takich jak: pożar, wyładowania elektryczne, zalanie, działanie środków chemicznych oraz okoliczności i sił wyższego rzędu.
5. Gwarancja nie obejmuje mechanicznych wad eksploatacyjnych takich jak: uszkodzenie obudowy, uszkodzenie silnika, przekładni lub bębna, których powodem było przecięcie wyciągarki. Parametry, których przekroczenie będzie przecięciem wyciągarki są szczegółowo określone w instrukcji obsługi dla danego typu wyciągarki.
6. Gwarancji nie podlegają części obudowy i akcesoria podlegające normalnemu zużyciu podczas eksploatacji jak: zarysowanie, trudne do usunięcia zabrudzenie, wytarcie napisów itp.
7. Lina wyciągarki (stalowa i syntetyczna), po rozwinięciu nie jest objęta gwarancją. Dlatego sprawdź linę przed pierwszym użyciem.
8. Gwarancją nie są objęte wyciągarki, których przyczyną niesprawności jest brak właściwej konserwacji (patrz pkt. „Smarowanie i konserwacja wyciągarki”).
9. Podstawą rozpatrzenia gwarancji jest dostarczenie: odpowiednio zabezpieczonej wyciągarki, ważnej karty gwarancyjnej, dowodu zakupu oraz zgłoszenia reklamacyjnego, które powinno zawierać opis usterki, okoliczności jej wystąpienia, rodzaj pojazdu, w którym wyciągarka była zainstalowana i dane kontaktowe klienta (adres, numer telefonu).
10. W porozumieniu z Gwarantem należy dostarczyć wyciągarkę na wskazany adres serwisu. Gwarant pokrywa koszty transportu, pod warunkiem wysłania przesyłki za pośrednictwem wskazanej przez Gwaranta firmy kurierskiej.
11. Wada zgłoszona w okresie gwarancji zostanie usunięta przez Gwaranta na koszt Gwaranta w terminie 14 dni roboczych. Bieg terminu rozpoczyna się pierwszego dnia roboczego po dniu dostarczenia wyciągarki do serwisu.
12. W przypadku gdy naprawa wymaga importu części zamiennych z zagranicy, termin naprawy może ulec wydłużeniu do 30 dni, na co kupujący wyraża zgodę korzystając z usług serwisu.
13. Kupującemu przysługuje prawo wymiany wyciągarki na nową, jeżeli Gwarant stwierdzi, że usunięcie wady jest niemożliwe. Termin wymiany wyciągarki na nową, wolną od wad, wynosi nie więcej niż 30 dni. Jeżeli w szczególnych sytuacjach (np. brak produktu w ofercie handlowej) wymiana wyciągarki na ten sam typ jest niemożliwa, Gwarant w porozumieniu z kupującym wymieni wyciągarkę na inny typ o najbardziej zbliżonych parametrach technicznych. Takie działanie uważa się za wykonanie obowiązków Gwaranta. Gwarancja wydłużona jest o czas obsługi gwarancyjnej.
14. W przypadku gdy reklamacja okaże się bezzasadna, Gwarant obciąży kupującego kosztami postępowania gwarancyjnego i kosztami transportu.
15. Gwarant nie ponosi odpowiedzialności za szkody wynikające z niewłaściwej eksploatacji wyciągarki. Gwarant nie ponosi odpowiedzialności za dodatkowe koszty poniesione przez Kupującego, a wynikające z uszkodzenia wyciągarki.

16. Uprawnienia z tytułu gwarancji nie obejmują prawa Kupującego do domagania się zwrotu utraconych zysków w związku z wadą wyciągarki.
17. W przypadku nie zaakceptowania warunków gwarancji kupującemu przysługuje prawo zwrotu wyciągarki na koszt Sprzedawcy w ciągu 10 dni roboczych od daty kupna. W takim przypadku wyciągarka nie może posiadać śladów użytkowania. Sprzedawca pokrywa koszt transportu, pod warunkiem wysłania przesyłki za pośrednictwem wskazanej przez Sprzedawcę firmy kurierskiej.
18. W sprawach nie uregulowanych warunkami niniejszej gwarancji zastosowanie mają odpowiednie przepisy Kodeksu cywilnego.



IMPORTANT

For your safety and the safety of others, follow the recommendations below. Misuse of the winch may be extremely dangerous for you and for other people and may lead to serious damage. Before starting to use your winch, read and follow the instructions below carefully.

CONTENTS

Safety precautions.....34

Principles of winch operation.....35

Assembly of the winch.....35

Lubrication and maintenance of the winch35

Connecting and installing of the electric winch.....39

Operation of the winch.....50

Service of the winch.....51

Winch power.....52

Declarations of conformity.....54

Winch Parameters.....56

Warranty Conditions.....63

SAFETY PRECUATIONS

Clothing

Do not wear loose clothing or jewellery which may be caughtby moving elements.

Always wear leather clothes when holding the winch rope.

Do nit hold the steel rope with bare hands, since even minor cracks on the line may cause injuries.

It is recommended to wear non-slip shoes.

Use headgear and pin up long hair.



Keep safe distance

Make sure unauthorized people are kept at appropriate distance from the working winch and its rope. The recommended distance is 1.5 times rope length.

REMEMBER THAT BREAKING ROPE MAY CAUSE SEVERE INJURIES OR EVEN DEATH TO THE PEOPLE IN ITS WAY.

Do not cross stretched rope and do not stand over the rope.



Do not overload the winch

The details describing the winch capacity provided in the manual are the maximum, not working parameters. Remember that the winch pull force parameters are specified for ideal conditions which do not consider land elevation, terrain obstacles, etc. Therefore, remember to select the winch that is appropriate to your needs. Details of the selection are specified further on in the manual.

If the motor is overheated, stop working for a couple of minutes and let it cool down.

If the motor stops, disconnect power supply and diagnose the cause.

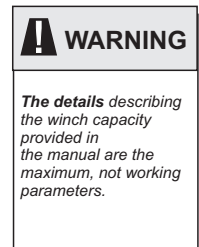

Avoid accidental starting of the winch

If the winch is unused, it must be mechanically taken off from the power supply on the positive cable (+) by high current connector. If the winch is unused, leave the gear handle on the position "OUT".

Control of the technical condition

Before each starting of the winch, check it for damages. Repair or replace any defective or damaged parts.

SAFETY PRECUATIONS

Repairing the winch

Use only original parts. If they are not available, use parts with appropriate attestations and safety certifications.

Repairing of a damaged rope consists in shortening it below the damaged place.

WARNING

Repairing of a damaged rope consists in shortening it below the damaged place.

Winding the rope

Always use gloves.

Pay attention to the correct direction of winding the rope. The rope must be wound from the bottom of the winch drum (between the mounting plate and the drum). Wrong direction of winding the rope may cause serious winch damage.

The rope must be wound uniformly – fake next to fake – on the winch drum in such manner as to avoid building up of the rope in one place or to jam the rope below the lower layers. Incorrect rope winding greatly lowers the efficiency of the winch and may lead to damaging the equipment.

After finishing the work, the rope should be pulled in (laid in the drum) unloaded. Hold the tightened rope in one hand and the winch remote control in the other. For your own safety, stand at the distance of minimum 1.5 m from the winch while winding.

WARNING

The rope must be wound uniformly – fake next to fake.

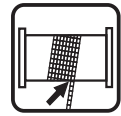

PRINCIPLES OF WINCH OPERATION



IMPORTANT

Proper operation, maintenance and storage are of essential importance for the winch efficiency and life. For your own and other people's safety, read this manual carefully and follow its recommendations. Misuse of the winch may lead to an accident or serious damage.

Recommendations

The load should be pulled in a straight line. If it is necessary to pull the load at an angle, use appropriate pulley block.

When pulling the load, pay attention to correct arrangement of the rope on the drum. It is essential that the rope is not wound in one place and to avoid jamming of the rope between previous fakes. In such cases unwind the rope and start winding again.

PRINCIPLES OF WINCH OPERATION

The winch remote control should be stored inside the car. Before each connection check its technical condition.

The winch is equipped with manual engaging and releasing the gear. Load pulling is started with the gear on. Do not disconnect and switch on the gear while the motor is running.

To avoid damaging the rope, do not install hooks directly on the rope. It is necessary to use the factory-provided thimble (eye) or pulley block with a movable pulley with a movable pulley.

Observe the winch carefully during work, keeping at a maximum possible distance. It is recommended that the pulling process is stopped every meter to check if the rope is wound correctly.

It is not recommended to attach the rope to the tow hook of the pulled vehicle. The rope should be attached to the vehicle frame.

Using a pulley block allows to increase the winch pull capacity. Pulling the load using a double rope (thanks to a pulley block) nearly doubles the winch capacity, however it reduces the rope range and pulling speed in half. Remember to place the vehicle centrally, distributing the load uniformly on both sections of the rope.

Do not wrap the rope directly around a tree. Use appropriate synthetic bands or protection.



To connect the winch rope with a chain or another rope, it is recommended to use omega-type shackles.

Removing the rope from the winch, remember to leave minimum 3 (recommended 5) fakes of the line on the drum. Complete removal of the rope and starting the winch under the load may result in pulling out the rope attachment from the drum, damaging the equipment and serious injuries of the people nearby.

It is recommended to put a blanket or car mat on the rope of the winch in operation. Should the rope break, this will make direct it to the ground. It is also recommended to open the car bonnet to protect windscreen in such a case.

The winch rope should be tensioned throughout the use. This prevents "bending" and tangling of the rope. If the rope starts to tangle or bend, unwind it partially and start winding again. If this does not work, ease the rope and straighten it manually.

To stabilize the car while pulling the load, it is recommended to use stop blocks.

| | |
|---|----------------|
|  | WARNING |
| <p><i>Using a pulley block allows to increase the winch pull capacity. Pulling the load using a double rope (thanks to a pulley block) nearly doubles the winch capacity, however it reduces the rope range and pulling speed in half. Remember to place the vehicle centrally, distributing the load uniformly on both sections of the rope.</i></p> | |
|  | |

Wireless remote control



Tree strap

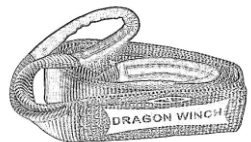

Shackle



PRINCIPLES OF WINCH OPERATION

Battery

Must be efficient, charged and of appropriate Ah capacity.

Use protective gloves and goggles when handling the battery.

The car engine should be running during winch operation.

Winch rope

The strength of the steel rope provided with the winch is appropriate to the power and intended use of each specific winch.

Diameter and length of the rope may vary within the same winch type, maintaining the same strength and safety parameters.

Before using the winch, make sure the rope is not damaged.

Do not use the winch if the rope is damaged.

Do not repair the rope. A defective rope must be replaced with a new one or shorten and end with a thimble. Your safety depends on this.

Do not use the winch rope as a tow-rope.

When pulling the load, use the winch only and do not “help” the winch with car drive.

Life of the rope is directly dependent on its use and storage. Overloading the winch may result in damaging the rope.



Safety

Do not attempt to overload the winch above its permitted limits.

Remember that the maximum pull force specifies the capacity of the winch in absence of any obstacles and loadings and on the first rope take on the drum.

Each obstacle (slope, mud, water, slushy area etc.) the following, considerably reduce the pull capacity of your winch.

Any jerks while pulling are very dangerous and may lead to breaking the line, damage to the winch as well as serious injuries.

Despite the fact that in the description of the winch power the term “vertical pull force” is used, under no circumstances can the winch be operated to lift loads vertically. both the winch and the rope are not adapted to such use. the term “vertical pull force” is only used to specify the power and technical parameters of the winch.



ASSEMBLY OF THE WINCH

Pay special attention not to skew the winch during assembly as this may lead to its permanent damage.

The winch shall be assembled in a suitable place.

The power of the winch must be adapted to the vehicle, place and assembly type.

The winch shall be assembled on a stable steel frame, using a 4-point or 8-point assembly system. The winch must be assembled horizontally.

It is very important to assemble the winch on a flat surface, technologically adapted to support the winch.

Using a special assembly plate of 6 mm minimum is recommended. The original screws are adapted to the mounting plate with a thickness of 6mm. In case of using a thicker plate, screws must be replaced with new ones of appropriate length and at least the same hardness.

Rope roller guide should be assembled in a way that facilitates pulling the rope in and out. You can not assemble the rope directly to the winch. Roller guide must be attached to the mounting plate.

WARNING

In case of lack of space at the assembly of the winch it is possible to rotate the gear with handle on any angle.

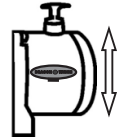

IMPORTANT

While screwing current wires always block the lock nut by the second spanner.

LUBRICATION AND MAINTENANCE OF THE WINCH

A new winch is factory-protected and does not require additional preservation procedures.

The winch requires periodical maintenance and technical overhauls depending on the way and conditions in which it was operated.

The periodical maintenance consists in: disassembly, cleaning, replacement of greases, replacement of worn winch components.

Steel rope shall be periodically lubricated using appropriate penetrating oil. The warranty does not cover the rope after the first unwind. Check before use that the new rope is not damaged.

Also, keep all components of the winch clean.

Wet winch and controller box must be dried, cleaned and protected.

In case of using the winch in difficult conditions (rallies, water, mud), check the technical condition of the winch.



IMPORTANT

If the winch was selected properly to the vehicle, the electrical installation should be sufficient to power it. Before starting the winch, make sure the battery is operational and fully charged and the electrical connections were made correctly. During the operation of the winch, vehicle engine should be running to assure constant charging of the battery. Connecting the winch to the electrical installation follow the instructions below.

Connecting the winch with a motor featuring additional stator power supply (five wires coming out of the controller):

1. Connect the short red cable with red shield (B') to the red terminal (B) on the motor.
2. Connect short black cable (D') to the black terminal (D) on the motor.
3. Connect short black cable with yellow shield (C') to the yellow terminal (C) on the motor.
4. Connect thin black cable (a') to the lower terminal (A) on the bottom of the motor.
5. Connect long red positive cable (+) to the positive terminal (+) end of the battery by high current connector.
6. Connect the long black cable (1.8 m) to the bottom terminal (A) on the motor, and connect the other end of the cable to the negative (-) end of the battery.

Refers to: DWM 8000 HD, DWM 10000 HD, DWM 12000 HD, DWM 13000 ST, DWH 9000 HD, DWH 10000 HD, DWH 12000 HD, DWH 15000 HD, DWH 18000 HD

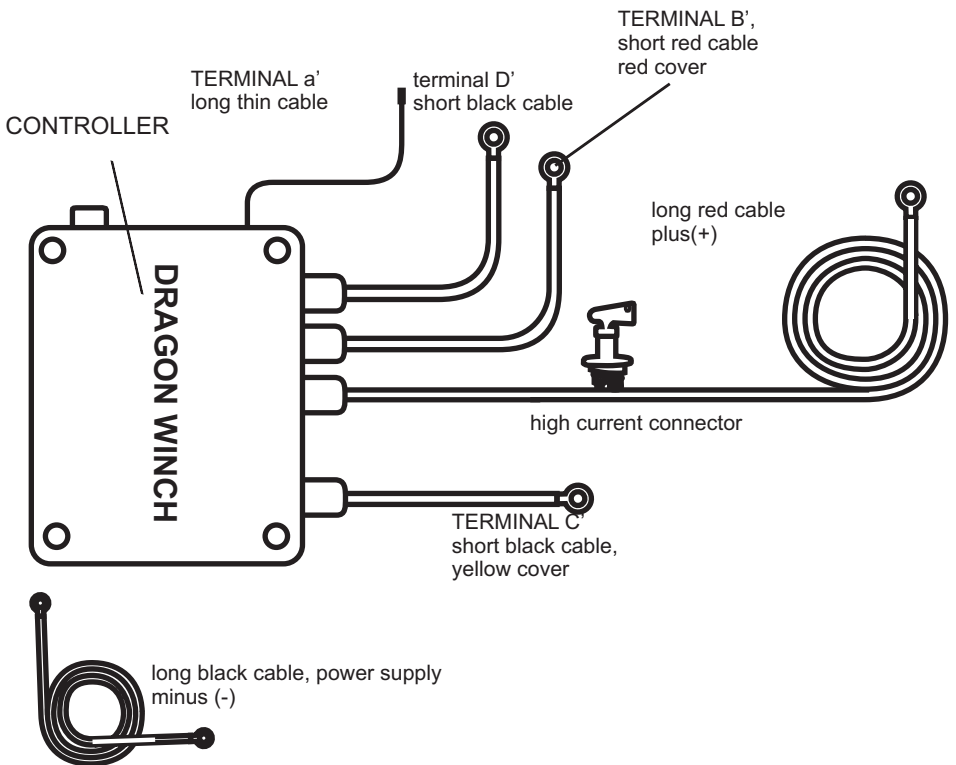
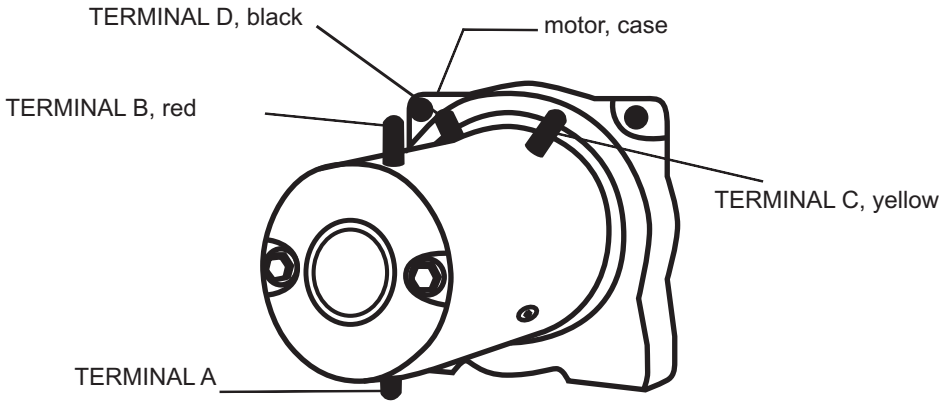

Connecting the winch with a motor without additional stator power supply (four wires coming out of the controller):

1. Connect Short black cable (A) to the black terminal (A) on the motor.
2. Connect short red cable (B) to the red terminal (B) on the motor.
3. Connect the long, black cable (-), to the negative (-) end of the battery.
4. Connect long red positive cable (+) to the positive (+) end of the battery by high current connector.

Refers to: DWM 6000

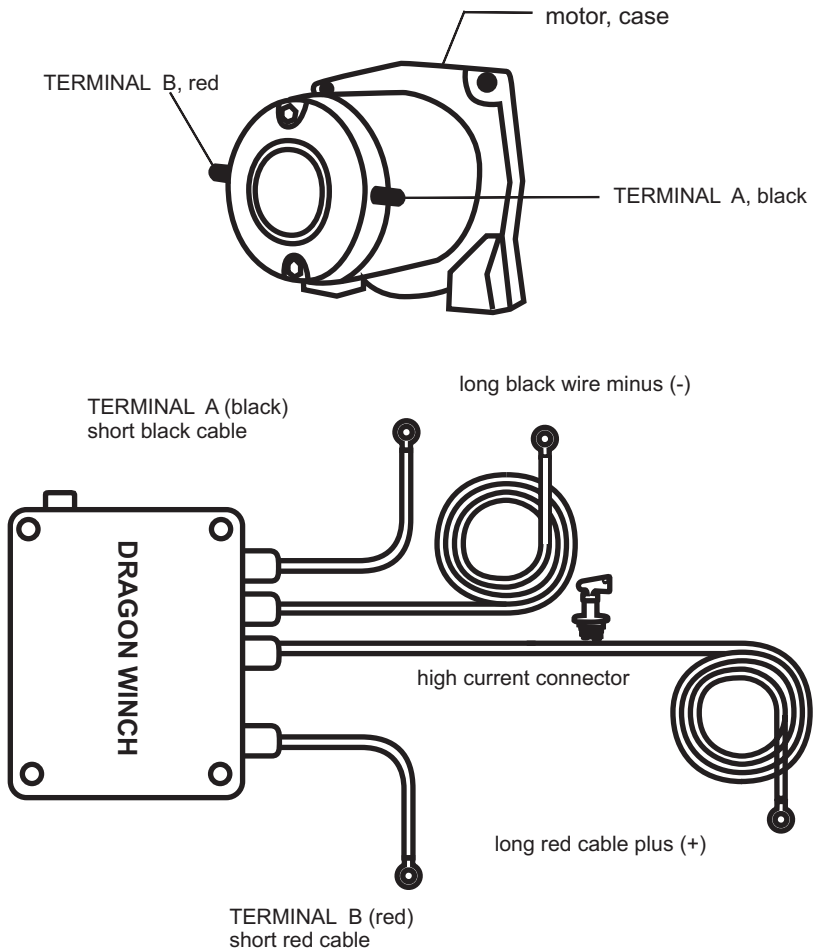

Connecting of the winch with aluminum relay box:

1. Wired remote control and wireless remote control installation are appropriately connected and do not require user interference.
2. The set includes 2 electric wires (red and black) to connect the winch to the car electrical installation.
3. The red wire (connected permanently to the relay box) is connected to the positive (+) end of the battery by high current connector.
4. The black wire (supplied separately with the winch set) is connected with one end to the terminal placed in the lower part of the winch motor, and with the other end to the negative (-) end of the battery.

Refers to: DWM 12 000 HDI

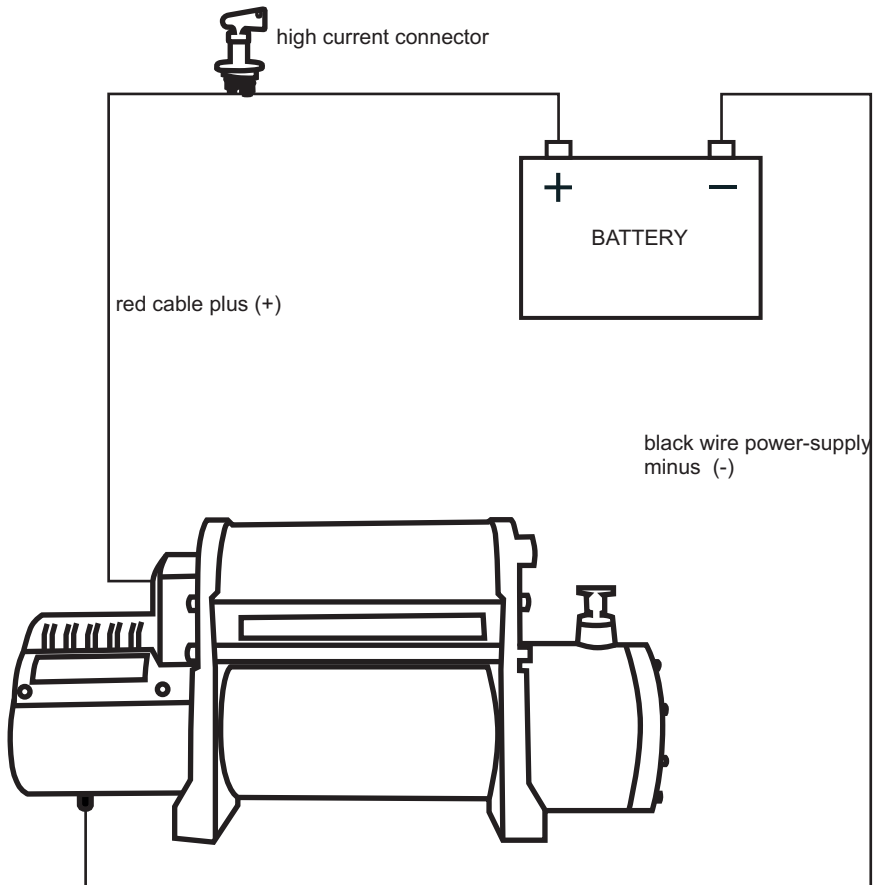

Connecting of the winch with relay box on the moto:

1. Wired remote control and wireless remote control installation are appropriately connected and do not require user interference.
2. The set includes 2 electric wires (red and black) to connect the winch to the car electrical installation.
3. The red wire (connected permanently to the relay box) is connected to the positive (+) end of the battery by high current connector.
4. The black wire (supplied separately with the winch set) is connected with one end to the terminal placed in the lower part of the winch motor, and with the other end to the negative (-) end of the battery.
5. Connect black cable to the terminal placed in the lower part of the winch motor.

Refers to: DWM 13000 HD, DWT 14000 HD, DWT 15000 HD, DWT 16800 HD

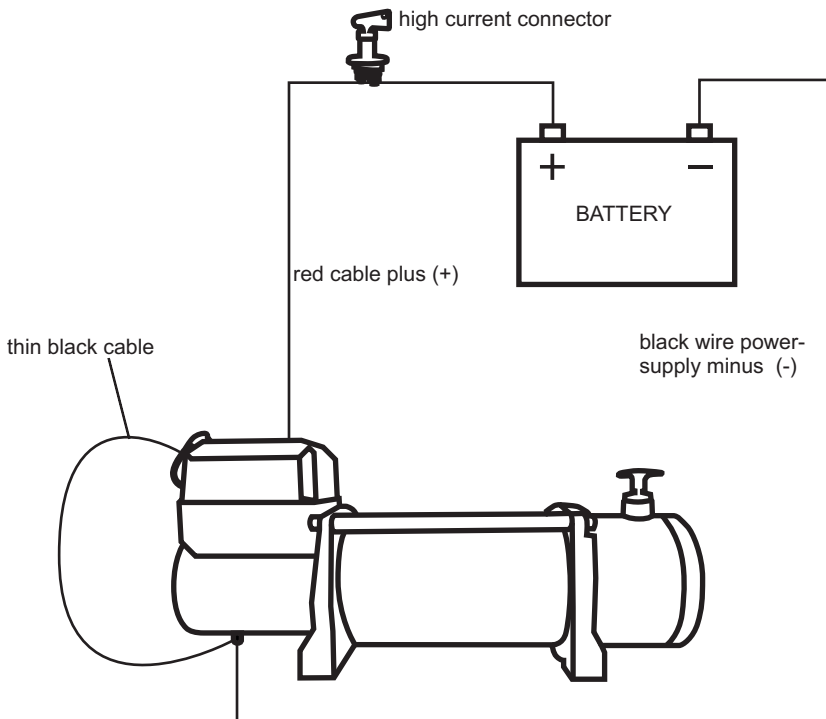

Connecting of the winch with relay box on the motor:

1. Wired remote control and wireless remote control installation are appropriately connected and do not require user interference.
2. The set includes 2 electric wires (red and black) to connect the winch to the car electrical installation.
3. The red wire (connected permanently to the relay box) is connected to the positive (+) end of the battery by high current connector.
4. The black wire (supplied separately with the winch set) is connected with one end to the terminal placed in the lower part of the winch motor, and with the other end to the negative (-) end of the battery.

Refers to: DWH 12000 HDV, DWT 18000 HD, DWT 20000HD

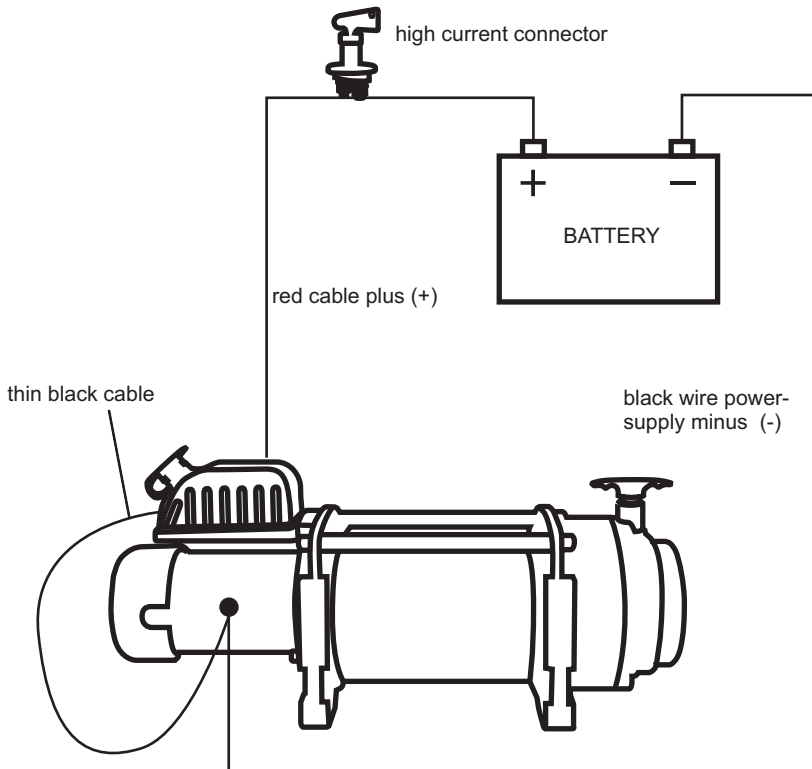

Connecting of the ATV and UTV winch with the external relay version A (see scheme) :

1. Wired remote control and wireless remote control installation are appropriately connected and do not require user interference.
2. The unit includes 2 pairs of electric wires (2 red and 2 black ones) to connect the winch to the quad electric installation.
3. The first pair of the wires (red and black) is used to connect the winch motor to the relays as follows:
 - a. On one side screw the red positive cable (A) under the screw A' nut marked red and on the other by a high current connector (for example safety switch), connect to the positive end of the battery;
 - b. On one side black negative cable (B) screw under the screw (B') nut marked black and on the other connect with the negative end of the battery; short blue wire coming out from the relay which is factory connected to the screw (B') nut black marked.
4. The second pair of the wires (black and red) is used to connect the relay with the winch motor as follows:
 - a. On one side screw the red positive cable (D) under the screw D' nut and on the other to the positive terminal on the winch motor;
 - b. On one side screw the black negative cable (C) under the screw C' nut and on the other to the negative terminal(-) on the winch motor.
5. Remote control connects to the relay by wires of the remote control with relay wires (green and black) by connectors. The red wire screw under the relay screw A' nut marked red.

Refers to: DWM 2500 HD, DWM 3000 HD, DWM 3500 HD, DWH 2500 HD, DWH 3500 HD, DWH 4500 HD, DWH 4500 LHD



IMPORTANT

For your safety after the operation of any winch always remember to take off the power (by taking off the mechanical electrical switch).

High current connector (for example safety switch) allows to turn off the winch in case of emergency and to take off it safely when it is not used.



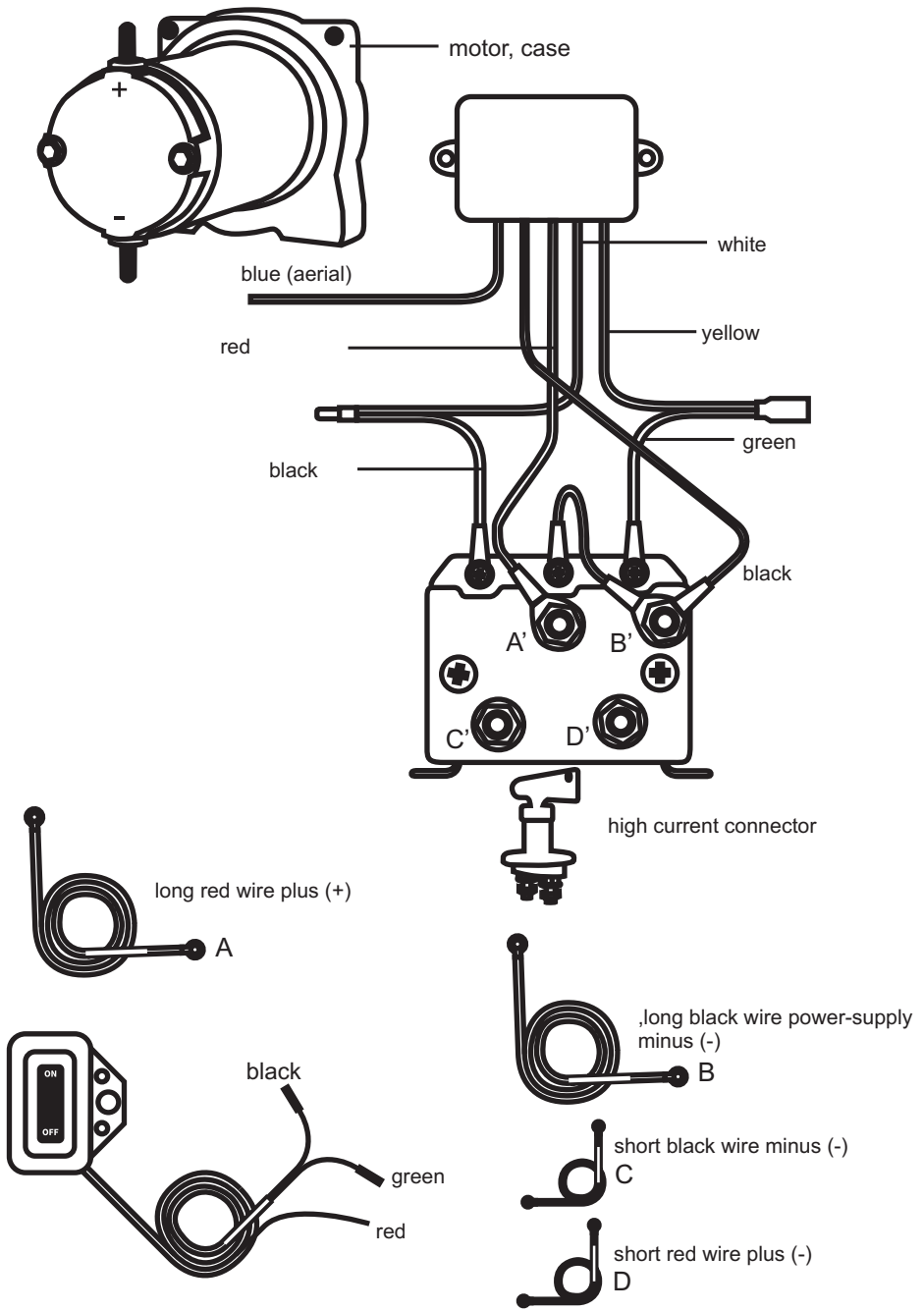

Connecting of the ATV and UTV winch with the external relay version B (see scheme):

1. Wired remote control and wireless remote control installation are appropriately connected and do not require user interference.
2. The unit includes 2 pairs of electric wires (2 red and 2 black ones) to connect the winch to the quad electric installation.
3. The first pair of the wires (red and black) is used to connect the winch motor to the relays as follows:
 - a. on one side screw the red positive cable (A) under the screw (B+) nut marked red and on the other by a high current connector (for example safety switch), connect to the positive end of the battery;
 - b. on one side black negative cable (B) screw under the screw (B') nut marked and on the other connect with the negative end of the battery.
4. The second pair of the wires (black and red) is used to connect the relay with the winch motor as follows:
 - a. on one side red positive wire (D) screw under the relay screw (M+) nut yellow marked and on the other to the positive terminal (+) on the winch motor;
 - b. on one side black positive wire (C) screw under the relay screw (M-) nut blue marked and on the other to the negative terminal (-) on the winch motor.
5. Remote control connects to the relay by wires of the remote control with the relay wires (green and black) by connectors. The red wire screw under the relay screw (B+) nut marked red.

**Refers to: DWM 2500 HD, DWM 3000 HD, DWM 3500 HD,
DWH 2500 HD, DWH 3500 HD, DWH 4500 HD, DWH 4500 LHD**

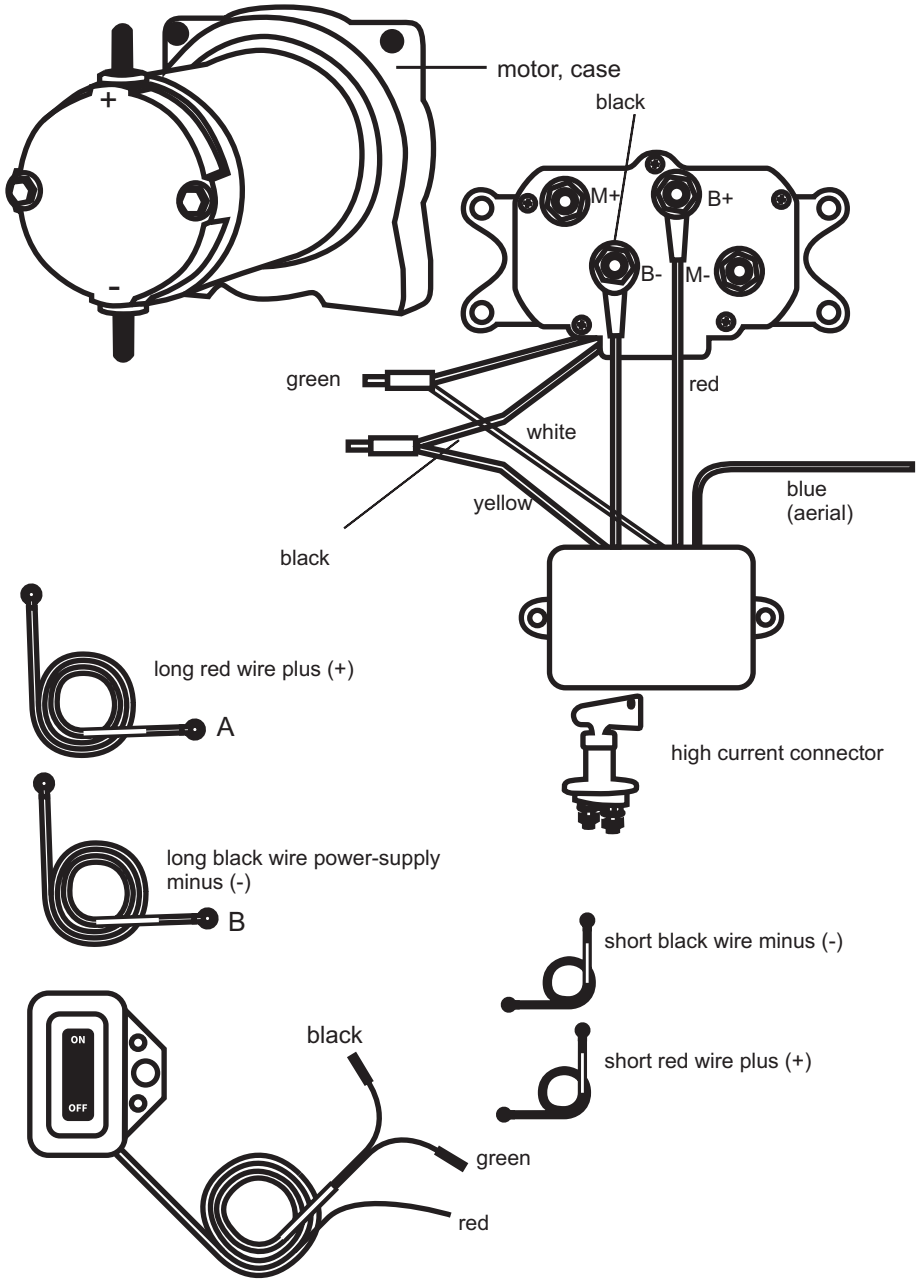

Connecting of the ATV and UTV winch to the external encapsulated relay unit:

1. Connect short black wires (red and black) to the terminals on the winch motor (A to A' and B to B').
2. Connect long wires (red and black) to the battery. Connect long red positive power cable (+) with the positive battery terminal (+) by the high current connector.
3. Connect remote control to the relay by two wires. Long red wire from the remote control screw to the positive (+) end of the battery.

Refers to: DWM 2000 ST, DWM 2500 ST, DWM 3000 ST

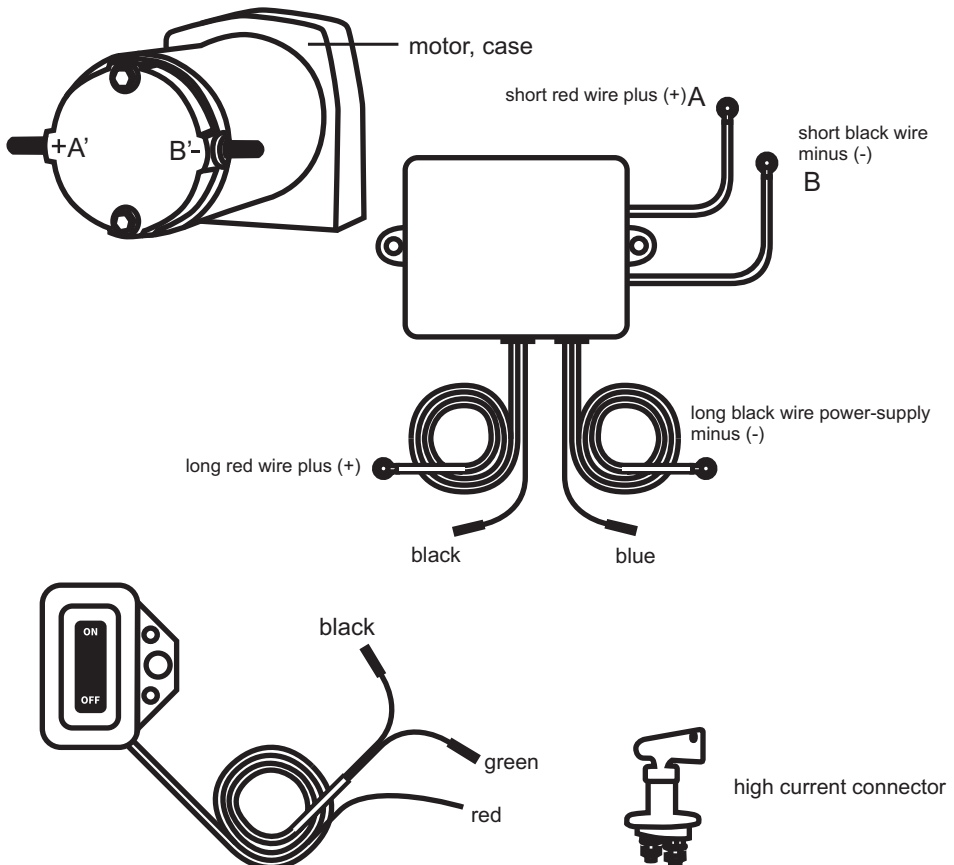

Remember:

The battery must be in a good condition.

Make sure the electric cables are not caught by the movable elements of the winch or the vehicle.

Check the connections and the cables for damage regularly.

Rust or patina on the wires impacts the performance of the whole unit.

All connections must be kept clean, which will positively impact their life and performance.

OPERATION OF THE WINCH

Recommendation:

Before loading the winch, it is recommended to test its operation by unwinding and winding the rope a few times. It is essential to get to know the correct operation of the winch, both visually and acoustically.

Operation:

If you use the winch to pull another vehicle or a load, pull the hand brake in your car and put stop blocks under the wheels.

Pull appropriate section of the rope and attach it in the appropriate place.

The gear lever located on the gear casing is operated as follows:

1. To disengage the gear, put the lever into "OUT" or „LUZ" position – this will allow to pull out the rope. **DO NOT START THE MOTOR IN THIS POSITION!**
2. To start pulling, move the lever into "IN" or „PRACA" position. Pull the rope to protect the gear. The winch is ready to work. **DO NOT START THE MOTOR BEFORE GEARING.**

Before running, check all connections, rope and cables once more.

Connect the remote control to the winch. For safety reasons, it is recommended to take the driver's seat while pulling.

When pulling your car yourself with the winch, start the engine, release the hand brake, switch the gears to neutral, do not "help" the winch with the car drive.

Control the winch using "IN" and "OUT" buttons located on the controller. Check regularly of the rope is wound on the drum correctly.

If you stop the winch under load, put stop blocks under the wheels or the load. Placing the stop blocks, do not stand behind the vehicle/load.

Safety

Using the winch with the car drive can provide to the sudden tug of the rope, what may provide to the winch damage.

Pulled car must not be on any gear and an automatic transmission must not be switched to “park.” Otherwise serious damage may occur.

Do not wrap the rope around anchor places. This may lead to damage of these elements and the rope. Use the original thimble (eye) on the line, shackles or pulley block.

Keep at a distance from the winch and rope in operation.

Do not allow third parties to come near the winch or rope in operation. Cracking or sliding rope is a life and injury hazard.

Disconnect the winch when it is not used.

SERVICE

It is recommended to run the winch at least once per month. Unwind and wind the rope a few times using the winch motor. This allows to keep the winch elements in good repair. In case of problems, contact DRAGON WINCH service. Use only authorized replacement parts.

If the winch is used in off-road conditions, a regular maintenance is necessary (see “Lubrication and Maintenance of the winch”).



IMPORTANT

The parameters specified in the manual and descriptions are maximum parameters, not working parameters. For your own and other people's safety, do not load the winch more than up to 80% to select the winch correctly to your needs, contact DRAGON WINCH distributor.

The winch pull force depends also on the slope inclination. Below, are the maximum load weights the winch can pull, depending on the slope inclination. the values are stated in pounds and kilograms.

| Angle of slope inclination | 10% | | 20% | | 40% | | 60% | | 80% | | 100% | |
|----------------------------|-------|-------|-------|-------|-------|-------|-------|-------|-------|-------|-------|-------|
| | Lbs | kg | Lbs | kg | Lbs | kg | Lbs | kg | Lbs | kg | Lbs | kg |
| 1500 | 7538 | 3392 | 5102 | 2296 | 3233 | 1455 | 2496 | 1123 | 2134 | 960 | 1928 | 868 |
| 2000 | 10050 | 4523 | 6803 | 3061 | 6347 | 2856 | 2816 | 1267 | 2407 | 1083 | 2175 | 979 |
| 2500 | 12563 | 5653 | 8503 | 3826 | 5388 | 2425 | 4160 | 1872 | 3556 | 1600 | 3213 | 1446 |
| 3500 | 17588 | 7915 | 11905 | 5357 | 7543 | 3394 | 5824 | 2621 | 4979 | 2241 | 4499 | 2025 |
| 6000 | 30151 | 13568 | 20408 | 9184 | 12931 | 5819 | 9983 | 4492 | 8535 | 3841 | 7712 | 3470 |
| 8000 | 40174 | 18078 | 27209 | 12244 | 17206 | 7743 | 13285 | 5978 | 11364 | 5114 | 10244 | 4610 |
| 9000 | 42714 | 19221 | 28912 | 13010 | 18319 | 8244 | 14167 | 6375 | 12093 | 5442 | 10925 | 4916 |
| 10000 | 47739 | 21483 | 32313 | 14541 | 20474 | 9213 | 15833 | 7125 | 13515 | 6082 | 12211 | 5495 |
| 12000 | 60240 | 27108 | 40800 | 18360 | 25800 | 11610 | 19920 | 8964 | 17040 | 7668 | 15360 | 6912 |
| 13500 | 67770 | 30497 | 45900 | 20655 | 29025 | 13061 | 22410 | 10085 | 19170 | 8627 | 17280 | 7776 |
| 15000 | 75300 | 33885 | 51000 | 22950 | 32250 | 14513 | 24900 | 11205 | 21300 | 9585 | 19200 | 8640 |
| 16500 | 82830 | 37274 | 56100 | 25245 | 35475 | 15964 | 27390 | 12326 | 23430 | 10544 | 21120 | 9504 |
| 18000 | 90368 | 40665 | 61205 | 27542 | 38703 | 17416 | 29882 | 13447 | 25562 | 11503 | 23042 | 10369 |



IMPORTANT

The values above apply for freely running vehicle, without additional terrain obstacles. In some cases, using a larger capacity winch or appropriate pulley block may be necessary.

The values above specify the maximum pull force of the winch using a single line, when winding the first rope layer on the drum.



IMPORTANT

Safety precautions and procedures presented in this manual cannot anticipate all possible circumstances and situations you may encounter. It is always essential to use your common sense and maximum safety.



IMPORTANT

If you have any question at any point of the manual please do not hesitate to contact with us.

**We wish you successful use
of D R A G O N W I N C H products**

DECLARATION OF CONFORMITY



ABILUS, general distributor of DRAGON WINCH brand, declares at its full responsibility that the equipment listed below, as marketed, complies with EU directive with respect to its design and construction. We also inform that this document is invalidated in case of the buyer's interference with the mechanical or electrical part of the equipment without prior consultation with ABILUS. We also inform that the equipment listed below may be constituent parts of other equipment/machines, which as a new product may not be started unless they satisfy the occupational health and safety requirements of the relevant EU directives.

EQUIPMENT DESCRIPTION : ELECTRICAL HOISTING WINCHES

DRAGON WINCH POWERED WITH DIRECT CURRENT :

12V OR 24V

RATED PULL CAPACITY (LB) 2000, 2500, 3000, 3500,4000, 4500, 5000, 6000, 8000, 9500, 10000, 11000, 120000, 13000, 13500, 15000, 16800, 18000, 20000

The products described above comply with and meet the requirements of:

- Directive 89/336/EEC on electromagnetic compatibility, modified by Directive 92/31/EEC and modified by Directive 2004/108/CE
- Low Voltage Directive 73/23/EEC modified by Directive 93/68/EEC of 22 July 1993 and modified by Directive 2006/95/WE
- EN 60204-1:1997 modified by Directive EN 60204-1:2010
- EN 60335-1:1994/A1+A11+A12+A13 modified by Directive EN 60335-1:2012/A1+A11+A12+A13
- EN 50144-1:1998 modified by Directive EN 50580:2012
- EN 61029-1:2000 modified by Directive EN 61029-1:2009

CERTIFIED TO BE TRUE :

~~DIRECTOR~~

DECLARATION OF CONFORMITY



ABILUS, general distributor of DRAGON WINCH brand, declares at its full responsibility that the equipment listed below, as marketed, complies with EU directive with respect to its design and construction. We also inform that this document is invalidated in case of the buyer's interference with the mechanical or electrical part of the equipment without prior consultation with ABILUS. We also inform that the equipment listed below may be constituent parts of other equipment/machines, which as a new product may not be started unless they satisfy the occupational health and safety requirements of the relevant EU directives.

EQUIPMENT DESCRIPTION : ELECTRICAL HOISTING WINCHES DRAGON
WINCH POWERED WITH DIRECT CURRENT : 12V
RATED PULL CAPACITY (LB): 12000, 13000.

The products described above comply with and meet the requirements of:

-Machinery Directive 2006/42/EC

Directive 2006/42/EC of the European Parliament and of the Council of 17 May 2006 on machinery, and amending Directive 95/16/EC (recast)

Test standard:

- EN 14492-1:2006+1:2009/AC:2010

- EN ISO 12100:2010

Test Report Number SGS-CSTC: SHES 111200217001/02

CERTIFIED TO BE TRUE :

DYREKTOR
DIRECTOR

WINCH PARAMETERS

DRAGON WINCH MAVERICK series

DWM 13000 HD

Voltage: 12 V/24 V
Motor: 6,8 HP
Pulling rate: 13 000 lb/ 5 897 kg
Gear: 3 stage planetary
Reduction: 265: 1
Brake: dynamic
Length of the wire rope: 28 m
Overall size: 535 mm x 160 mm x 235 mm
Weight: 42 kg
Rozstaw śrub montażowych: 254 mm x 114 mm

Rope winding speed and power consumption (the first rope layer on the drum)

| | | | | | |
|-------------------|-------|-----|-----|------|------|
| Rope load | kg | 0 | 910 | 2722 | 5897 |
| Rope speed | m/min | 6,5 | 3,5 | 2,2 | 0,8 |
| Power consumption | amp | 65 | 126 | 230 | 420 |

Pulling force depending on rope layer

| | | | | | |
|-------------------------|----|------|------|------|------|
| Rope layer | | 1 | 2 | 3 | 4 |
| Rope pull | kg | 5897 | 4749 | 3906 | 3341 |
| Rope length on the drum | m | 4,8 | 12 | 21 | 28 |

DWM 13000 ST

Voltage: 12 V/24 V
Motor: 6,8 HP
Pulling rate: 13 000 lb/ 5 897 kg
Gear: 3 stage planetary
Reduction: 265: 1
Brake: dynamic
Length of the wire rope: 28 m
Overall size: 535 mm x 160 mm x 245 mm
Weight: 42 kg
Spacing of mounting screws: 254 mm x 114 mm

Rope winding speed and power consumption (the first rope layer on the drum)

| | | | | | |
|-------------------|-------|-----|-----|------|------|
| Rope load | kg | 0 | 910 | 2722 | 5897 |
| Rope speed | m/min | 6,5 | 3,5 | 2,2 | 0,8 |
| Power consumption | amp | 65 | 126 | 230 | 420 |

Pulling force depending on rope layer

| | | | | | |
|-------------------------|----|------|------|------|------|
| Rope layer | | 1 | 2 | 3 | 4 |
| Rope pull | kg | 5897 | 4749 | 3906 | 3341 |
| Rope length on the drum | m | 4,8 | 12 | 21 | 28 |

DWM 12000 HDI

Voltage: 12 V
Motor: 6,8 HP
Pulling rate: 12 000 lb/ 5 443 kg
Gear: 3 stage planetary
Reduction: 265: 1
Brake: dynamic
Length of the wire rope: 28 m
Length of the synthetic rope: 26 m
Overall size: 535 mm x 160 mm x 255 mm
Weight: 43 kg
Spacing of mounting screws: 254 mm x 114 mm

Rope winding speed and power consumption (the first rope layer on the drum)

| | | | | | |
|-------------------|-------|-----|-----|------|------|
| Rope load | kg | 0 | 910 | 1814 | 5443 |
| Rope speed | m/min | 6,5 | 3,5 | 2,8 | 1,3 |
| Power consumption | amp | 65 | 126 | 175 | 400 |

Pulling force depending on rope layer

| | | | | | |
|-------------------------|----|------|------|------|------|
| Rope layer | | 1 | 2 | 3 | 4 |
| Rope pull | kg | 5443 | 4383 | 3605 | 3084 |
| Rope length on the drum | m | 4,8 | 12 | 21 | 28 |

DWM 12000 HD

Voltage: 12 V/ 24 V
Motor: 6,8 HP
Pulling rate: 12 000 lb/ 5 443 kg
Gear: 3 stage planetary
Reduction: 265: 1
Brake: dynamic
Length of the wire rope: 28 m
Length of the synthetic rope: 26 m
Overall size: 535 mm x 160 mm x 245 mm
Weight: 42 kg
Spacing of mounting screws: 254 mm x 114 mm

Rope winding speed and power consumption (the first rope layer on the drum)

| | | | | | |
|-------------------|-------|-----|-----|------|------|
| Rope load | kg | 0 | 910 | 1814 | 5443 |
| Rope speed | m/min | 6,5 | 3,5 | 2,8 | 1,3 |
| Power consumption | amp | 65 | 126 | 175 | 400 |

Pulling force depending on rope layer

| | | | | | |
|-------------------------|----|------|------|------|------|
| Rope layer | | 1 | 2 | 3 | 4 |
| Rope pull | kg | 5443 | 4383 | 3605 | 3084 |
| Rope length on the drum | m | 4,8 | 12 | 21 | 28 |

DWM 10000 HD

Voltage: 12 V/ 24 V
Motor: 6,8 HP
Pulling rate: 10 000 lb/ 4 536 kg
Gear: 3 stage planetary
Reduction: 216:1
Brake: dynamic
Length of the wire rope: 28 m
Length of the synthetic rope: 26 m
Overall size: 535 mm x 160 mm x 245 mm
Weight: 39 kg
Spacing of mounting screws: 254 mm x 114 mm

Rope winding speed and power consumption (the first rope layer on the drum)

| | | | | | |
|-------------------|-------|----|-----|------|------|
| Rope load | kg | 0 | 910 | 1814 | 4536 |
| Rope speed | m/min | 8 | 4,5 | 3,5 | 2,5 |
| Power consumption | amp | 70 | 150 | 217 | 435 |

Pulling force depending on rope layer

| | | | | | |
|-------------------------|----|------|------|------|------|
| Rope layer | | 1 | 2 | 3 | 4 |
| Rope pull | kg | 4536 | 3653 | 3004 | 2570 |
| Rope length on the drum | m | 4,8 | 12 | 21 | 28 |

WINCH PARAMETERS



DRAGON WINCH MAVERICK series

DWM 8000 HD

Voltage: 12 V
Motor: 5,5 HP
Pulling rate: 8 000 lb/ 3 629 kg
Gear: 3 stage planetary
Reduction: 218:1
Brake: dynamic
Length of the wire rope: 24 m.
Overall size: 450 mm x 160 mm x 245 mm
Weight: 32 kg
Spacing of mounting screws: 166 mm x 114 mm

Rope winding speed and power consumption (the first rope layer on the drum)

| | | | | | |
|-------------------|-------|-----|-----|------|------|
| Rope load | kg | 0 | 907 | 1814 | 3629 |
| Rope speed | m/min | 8,6 | 4,7 | 3,5 | 2,3 |
| Power consumption | amp | 70 | 160 | 240 | 390 |

Pulling force depending on rope layer

| | | | | | |
|-------------------------|----|------|------|------|------|
| Rope layer | | 1 | 2 | 3 | 4 |
| Rope pull | kg | 3629 | 2922 | 2404 | 2056 |
| Rope length on the drum | m | 4,1 | 9 | 15 | 24 |

DWM 6000

Voltage: 12 V
Motor: 4 KM
Pulling rate: 6 000 lb/ 2 722 kg
Gear: 3 stage planetary
Reduction: 218:1
Brake: automatic
Length of the wire rope: 24 m.
Overall size: 415 mm x 160 mm x 245 mm
Weight: 26 kg
Spacing of mounting screws: 166 mm x 114 mm

Rope winding speed and power consumption (the first rope layer on the drum)

| | | | | | |
|-------------------|-------|----|-----|------|------|
| Rope load | kg | 0 | 680 | 1360 | 2722 |
| Rope speed | m/min | 4 | 3,2 | 2,2 | 0,7 |
| Power consumption | amp | 80 | 120 | 150 | 280 |

Pulling force depending on rope layer

| | | | | | |
|-------------------------|----|------|------|------|------|
| Rope layer | | 1 | 2 | 3 | 4 |
| Rope pull | kg | 2722 | 2192 | 1803 | 1542 |
| Rope length on the drum | m | 4,1 | 9 | 15 | 24 |

DWM 3500 HD

Voltage: 12 V
Motor: 1,3 HP
Pulling rate: 3 500 lb/ 1 588 kg
Reduction: 170:1
Brake: Selfbrake
Length of the wire rope: 15 m
Length of the synthetic rope: 15 m
Overall size: 340 mm x 105 mm x 112 mm
Weight: 10,5 kg
Spacing of mounting screws: 124 mm x 76 mm

Rope winding speed and power consumption (the first rope layer on the drum)

| | | | | |
|-------------------|--------|-----|-----|------|
| Rope load | kg | 0 | 907 | 1588 |
| Rope speed | m/m in | 4,7 | 3,5 | 1,8 |
| Power consumption | amp | 30 | 130 | 190 |

Pulling force depending on rope layer

| | | | | | | |
|-------------------------|----|------|------|------|-----|-----|
| Rope layer | | 1 | 2 | 3 | 4 | 5 |
| Rope pull | kg | 1588 | 1265 | 1052 | 900 | 786 |
| Rope length on the drum | m | 1,9 | 4,2 | 6,8 | 9,7 | 15 |

DWM 3000 HD

Voltage: 12 V
Motor: 1,1 HP
Pulling rate: 3 000 lb/ 1 326 kg
Reduction: 153:1
Brake: Selfbrake
Length of the wire rope: 15 m
Length of the synthetic rope: 15 m
Overall size: 325 mm x 105 mm x 112 mm
Weight: 10 kg
Spacing of mounting screws: 124 mm x 76 mm

Rope winding speed and power consumption (the first rope layer on the drum)

| | | | | |
|-------------------|--------|-----|-----|------|
| Rope load | kg | 0 | 907 | 1326 |
| Rope speed | m/m in | 4,7 | 3,5 | 1,6 |
| Power consumption | amp | 20 | 107 | 169 |

Pulling force depending on rope layer

| | | | | | | |
|-------------------------|----|------|------|-----|-----|-----|
| Rope layer | | 1 | 2 | 3 | 4 | 5 |
| Rope pull | kg | 1326 | 1079 | 909 | 785 | 691 |
| Rope length on the drum | m | 1,9 | 4,2 | 6,8 | 9,7 | 15 |

DWM 2500 HD

Voltage: 12 V
Motor: 1,1 HP
Pulling rate: 2 500 lb/ 1 133 kg
Reduction: 153:1
Brake: Selfbrake
Length of the wire rope: 15 m
Length of the synthetic rope: 15 m
Overall size: 325 mm x 105 mm x 112 mm
Weight: 9,5 kg
Spacing of mounting screws: 124 mm x 76 mm

Rope winding speed and power consumption (the first rope layer on the drum)

| | | | | |
|-------------------|--------|-----|-----|------|
| Rope load | kg | 0 | 680 | 1133 |
| Rope speed | m/m in | 4,7 | 3,6 | 1,9 |
| Power consumption | amp | 20 | 100 | 150 |

Pulling force depending on rope layer

| | | | | | | |
|-------------------------|----|------|-----|-----|------|-----|
| Rope layer | | 1 | 2 | 3 | 4 | 5 |
| Rope pull | kg | 1133 | 922 | 777 | 671 | 591 |
| Rope length on the drum | m | 2,2 | 4,7 | 7,5 | 10,5 | 15 |

WINCH PARAMETERS



DRAGON WINCH MAVERICK series

DWM 2500 ST

Voltage: 12 V
Motor: 0,9 HP
Pulling rate: 2 500 lb/ 1 333 kg
Reduction: 153:1
Brake: Selfbrake
Length of the wire rope: 10 m
Overall size: 290 mm x 105 mm x 105 mm
Weight: 6 kg

Rope winding speed and power consumption (the first rope layer on the drum)

| | | | | |
|-------------------|-------|-----|-----|------|
| Rope load | kg | | 454 | 1133 |
| Rope speed | m/min | 3,2 | 2,6 | 0,8 |
| Power consumption | amp | 20 | 55 | 110 |

Pulling force depending on rope layer

| | | | | | |
|-------------------------|----|------|-----|-----|-----|
| Rope layer | | 1 | 2 | 3 | 4 |
| Rope pull | kg | 1133 | 590 | 495 | 430 |
| Rope length on the drum | m | 2 | 4,3 | 7,2 | 10 |

DWM 2000 ST

Voltage: 12 V
Motor: 0,9 HP
Pulling rate: 2 000 lb/ 907 kg
Reduction: 153:1
Brake: Selfbrake
Length of the wire rope: 10 m
Overall size: 290 mm x 105 mm x 105 mm
Weight: 5,8 kg

Rope winding speed and power consumption (the first rope layer on the drum)

| | | | | |
|-------------------|-------|-----|-----|-----|
| Rope load | kg | 0 | 454 | 907 |
| Rope speed | m/min | 3,2 | 2,6 | 1 |
| Power consumption | amp | 20 | 55 | 95 |

Pulling force depending on rope layer

| | | | | | |
|-------------------------|----|-----|-----|-----|-----|
| Rope layer | | 1 | 2 | 3 | 4 |
| Rope pull | kg | 907 | 740 | 620 | 540 |
| Rope length on the drum | m | 2 | 4,3 | 7,2 | 10 |

DRAGON WINCH HIGHLANDER series

DWH 18000 HD

Voltage: 24 V
Motor: 9 HP
Pulling rate: 18 000 lb/ 8 165 kg
Gear: 3 stage planetary
Reduction: 345:1
Brake: dynamic
Length of the wire rope: 28 m
Overall size: 610 mm x 216 mm x 240 mm
Weight: 69 kg
Spacing of mounting screws: 254 mm x 114 mm/ 254 mm x 165 mm

Rope winding speed and power consumption (the first rope layer on the drum)

| | | | | | |
|-------------------|-------|-----|------|------|------|
| Rope load | kg | 0 | 4532 | 5443 | 8165 |
| Rope speed | m/min | 6,5 | 3,0 | 2,5 | 1,9 |
| Power consumption | amp | 70 | 220 | 290 | 440 |

Pulling force depending on rope layer

| | | | | | |
|-------------------------|----|------|------|------|------|
| Rope layer | | 1 | 2 | 3 | 4 |
| Rope pull | kg | 8165 | 6597 | 5534 | 4245 |
| Rope length on the drum | m | 5 | 11,5 | 19 | 28 |

DWH 15000 HD

Voltage: 12 V
Motor: 9 HP
Pulling rate: 15 000 lb/ 6 803 kg
Gear: 3 stage planetary
Reduction: 261:1
Brake: dynamic
Length of the wire rope: 28 m
Overall size: 585 mm x 170 mm x 215 mm
Weight: 53 kg
Spacing of mounting screws: 254 mm x 114 mm

Rope winding speed and power consumption (the first rope layer on the drum)

| | | | | | |
|-------------------|-------|-----|------|------|------|
| Rope load | kg | 0 | 4532 | 5443 | 6803 |
| Rope speed | m/min | 7,5 | 4,1 | 3,5 | 2,8 |
| Power consumption | amp | 70 | 310 | 450 | 585 |

Pulling force depending on rope layer

| | | | | | |
|-------------------------|----|------|------|------|------|
| Rope layer | | 1 | 2 | 3 | 4 |
| Rope pull | kg | 6803 | 6157 | 5165 | 4449 |
| Rope length on the drum | m | 5 | 11,5 | 19 | 28 |

DWH 12000 HDV

Voltage: 12 V
Motor: 9 HP
Pulling rate: 12 000 lb/ 5 443 kg
Gear: 3 stage planetary
Reduction:
 262:1 (slow gear)
 29:1 (fast gear)
Brake: dynamic
Length of the wire rope: 28 m
Length of the synthetic rope: 26 m
Overall size: 640 mm x 166 mm x 270 mm
Weight: 46 kg
Spacing of mounting screws: 254 mm x 114 mm

Rope winding speed and power consumption (the first rope layer on the drum)

| | | | | | |
|-------------------|-------|----|-----|------|------|
| slow gear | | | | | |
| Rope load | kg | 0 | 910 | 4532 | 5443 |
| Rope speed | m/min | 8 | 5 | 2,5 | 2 |
| Power consumption | amp | 80 | 130 | 320 | 450 |

fast gear

| | | | | | |
|-------------------|---------|------|-----|-----|-----|
| Rope load | kg | brak | 252 | 441 | 756 |
| Rope speed | m/min | 36 | 18 | 14 | 9 |
| Power consumption | amperey | 80 | 130 | 320 | 450 |

Pulling force depending on rope layer

| | | | | | |
|-------------------------|----|------|------|------|------|
| Rope layer | | 1 | 2 | 3 | 4 |
| Rope pull | kg | 5443 | 4383 | 3605 | 3084 |
| Rope length on the drum | m | 4,8 | 12 | 21 | 28 |

WINCH PARAMETERS



DRAGON WINCH HIGHLANDER series

DWH 12000 HD

Voltage: 12 V
Motor: 7.2 HP
Pulling rate: 12 000 lb/ 5 443 kg
Gear: 3 stage planetary
Reduction: 273: 1
Brake: dynamic
Length of the wire rope: 28 m
Length of the synthetic rope: 26 m.
Overall size: 575 mm x 166 mm x 270 mm
Weight: 46 kg
Spacing of mounting screws: 254 mm x 114 mm

Rope winding speed and power consumption (the first rope layer on the drum)

| | | | | | |
|-------------------|-------|----|-----|------|------|
| Rope load | kg | 0 | 910 | 4532 | 5443 |
| Rope speed | m/min | 8 | 5 | 2,5 | 2 |
| Power consumption | amp | 65 | 130 | 280 | 350 |

Pulling force depending on rope layer

| | | | | | |
|-------------------------|----|------|------|------|------|
| Rope layer | | 1 | 2 | 3 | 4 |
| Rope pull | kg | 5443 | 4383 | 3605 | 3084 |
| Rope length on the drum | m | 4,8 | 12 | 21 | 28 |

DWH 10000 HD

Voltage: 12 V/ 24 V
Motor: 7.2 HP
Pulling rate: 10 000 lb/ 4 536 kg
Gear: 3 stage planetary
Reduction: 216:1
Brake: dynamic
Length of the wire rope: 28 m
Length of the synthetic rope: 26 m
Wymiary (LxWxH): 575 mm x 166 mm x 270 mm
Weight: 44 kg
Spacing of mounting screws: 254 mm x 114 mm

Rope winding speed and power consumption (the first rope layer on the drum)

| | | | | | |
|-------------------|-------|----|------|------|------|
| Rope load | kg | 0 | 2722 | 3629 | 4536 |
| Rope speed | m/min | 11 | 5 | 4,5 | 3 |
| Power consumption | amp | 70 | 170 | 280 | 350 |

Pulling force depending on rope layer

| | | | | | |
|-------------------------|----|------|------|------|------|
| Rope layer | | 1 | 2 | 3 | 4 |
| Rope pull | kg | 4536 | 3653 | 3004 | 2570 |
| Rope length on the drum | m | 4,8 | 12 | 21 | 28 |

DWH 9000 HD

Voltage: 12 V
Motor: 9 HP
Pulling rate: 9 000 lb/ 4 082 kg
Gear: 3 stage planetary
Reduction: 136:1
Brake: dynamic
Length of the wire rope: 28 m
Length of the synthetic rope: 26 m.
Overall size: 590 mm x 166 mm x 270 mm
Weight: 40 kg
Spacing of mounting screws: 254 mm x 114 mm

Rope winding speed and power consumption (the first rope layer on the drum)

| | | | | | |
|-------------------|-------|----|------|------|------|
| Rope load | kg | 0 | 1812 | 2718 | 4082 |
| Rope speed | m/min | 20 | 9 | 7 | 4,5 |
| Power consumption | amp | 58 | 220 | 280 | 360 |

Pulling force depending on rope layer

| | | | | | |
|-------------------------|----|------|------|------|------|
| Rope layer | | 1 | 2 | 3 | 4 |
| Rope pull | kg | 4082 | 3287 | 2704 | 2313 |
| Rope length on the drum | m | 6 | 13 | 22 | 28 |

DWH 4500 HDL

Voltage: 12 V
Motor: 1,9 HP
Pulling rate: 4 500 lb/ 2 041 kg
Gear: 3 stage planetary
Reduction: 159:1
Brake: automatic
Length of the wire rope: 15 m
Length of the synthetic rope: 15 m
Overall size: 375 mm x 114 mm x 120 mm
Weight: 12,7 kg
Spacing of mounting screws: 170 mm x 765 mm

Rope winding speed and power consumption (the first rope layer on the drum)

| | | | | |
|-------------------|-------|-----|-----|------|
| Rope load | kg | | 907 | 2041 |
| Rope speed | m/min | 7,5 | 4 | 2,1 |
| Power consumption | amp | 25 | 90 | 160 |

Pulling force depending on rope layer

| | | | | | | |
|-------------------------|----|------|------|------|------|------|
| Rope layer | | 1 | 2 | 3 | 4 | 5 |
| Rope pull | kg | 2041 | 1588 | 1412 | 1278 | 1072 |
| Rope length on the drum | m | 4 | 7 | 10,5 | 14,5 | 20 |

DWH 4500 HD

Voltage: 12 V
Motor: 1,9 HP
Pulling rate: 4 500 lb/ 2 041 kg
Gear: 3 stage planetary
Reduction: 159:1
Brake: automatic
Length of the wire rope: 15 m
Length of the synthetic rope: 15 m.
Overall size: 340 mm x 114 mm x 120 mm
Weight: 11,4 kg
Spacing of mounting screws: 125 mm x 80 mm

Rope winding speed and power consumption (the first rope layer on the drum)

| | | | | |
|-------------------|--------|------|-----|------|
| Rope load | kg | brak | 907 | 2041 |
| Rope speed | m/min | 7,5 | 4 | 2,1 |
| Power consumption | ampery | 25 | 90 | 160 |

Pulling force depending on rope layer

| | | | | | | |
|-------------------------|----|------|------|------|------|------|
| Rope layer | | 1 | 2 | 3 | 4 | 5 |
| Rope pull | kg | 2041 | 1588 | 1412 | 1278 | 1072 |
| Rope length on the drum | m | 3 | 5,9 | 7,8 | 12,5 | 15 |

WINCH PARAMETERS



DRAGON WINCH HIGHLANDER series

DWH 3500 HD

Voltage: 12 V
Motor: 1,6 HP
Pulling rate: 3 500 lb/ 1 588 kg
Gear: 3 stage planetary
Reduction: 136:1
Brake: automatic
Length of the wire rope: 15 m
Length of the synthetic rope: 15 m
Overall size: 360 mm x 114 mm x 120 mm
Weight: 11 kg
Spacing of mounting screws: 124 mm x 76 mm

Rope winding speed and power consumption (the first rope layer on the drum)

| | | | | |
|-------------------|--------|-----|-----|------|
| Rope load | kg | 0 | 907 | 1588 |
| Rope speed | m/m in | 8,3 | 5,5 | 3 |
| Power consumption | amp | 25 | 107 | 150 |

Pulling force depending on rope layer

| | | | | | | |
|-------------------------|----|------|------|------|-----|-----|
| Rope layer | | 1 | 2 | 3 | 4 | 5 |
| Rope pull | kg | 1588 | 1300 | 1100 | 950 | 840 |
| Rope length on the drum | m | 1,9 | 4,2 | 6,8 | 9,7 | 15 |

DWH 2500 HD

Voltage: 12 V
Motor: 1,6 HP
Pulling rate: 2 500 lb/ 1 133 kg
Gear: trójstopniowa przekładnia planetarna
Reduction: 136:1
Brake: automatic
Length of the wire rope: 15 m
Length of the synthetic rope: 15 m
Overall size: 360 mm x 114 mm x 120 mm
Weight: 11 kg
Spacing of mounting screws: 124 mm x 76 mm

Rope winding speed and power consumption (the first rope layer on the drum)

| | | | | |
|-------------------|--------|------|-----|------|
| Rope load | kg | brak | 907 | 1133 |
| Rope speed | m/min | 8,3 | 5,5 | 3,5 |
| Power consumption | ampery | 25 | 107 | 120 |

Pulling force depending on rope layer

| | | | | | | |
|-------------------------|----|------|-----|-----|-----|-----|
| Rope layer | | 1 | 2 | 3 | 4 | 5 |
| Rope pull | kg | 1133 | 910 | 770 | 665 | 585 |
| Rope length on the drum | m | 1,9 | 4,2 | 6,8 | 9,7 | 15 |

DRAGON WINCH TRUCK series

DWT 20000 HD

Voltage: 24 V
Motor: 9 HP
Pulling rate: 20 000 lb/ 9 072 kg
Gear: 3 stage planetary
Reduction: 450:1
Brake: dynamic
Length of the wire rope: 28 m.
Overall size: 615 mm x 215 mm x 275 mm
Weight: 74 kg
Spacing of mounting screws: 254 mm x 114 mm/ 254 mm x 165 mm

Rope winding speed and power consumption (the first rope layer on the drum)

| | | | | | |
|-------------------|--------|------|------|------|------|
| Rope load | kg | brak | 4532 | 5443 | 9072 |
| Rope speed | m/min | 6,5 | 3 | 2,5 | 1,9 |
| Power consumption | ampery | 60 | 170 | 190 | 280 |

Pulling force depending on rope layer

| | | | | | |
|-------------------------|----|------|------|------|------|
| Rope layer | | 1 | 2 | 3 | 4 |
| Rope pull | kg | 9072 | 7330 | 6149 | 5296 |
| Rope length on the drum | m | 5 | 11,5 | 19 | 28 |

DWT 18000 HD

Voltage: 24 V
Motor: 7,8 HP
Pulling rate: 18 000 lb/ 8 165 kg
Gear: planetary
Reduction: 420:1
Brake: dynamic
Length of the wire rope: 28 m
Overall size: 580 mm x 210 mm x 260 mm
Weight: 69 kg
Spacing of mounting screws: 254 mm x 114 mm

Rope winding speed and power consumption (the first rope layer on the drum)

| | | | | | |
|-------------------|--------|------|------|------|------|
| Rope load | kg | brak | 4532 | 5443 | 8165 |
| Rope speed | m/min | 6,5 | 2,1 | 1,8 | 1,5 |
| Power consumption | ampery | 55 | 240 | 300 | 450 |

Pulling force depending on rope layer

| | | | | | |
|-------------------------|----|------|------|------|------|
| Rope layer | | 1 | 2 | 3 | 4 |
| Rope pull | kg | 8165 | 6597 | 5534 | 4245 |
| Rope length on the drum | m | 5 | 11,5 | 19 | 28 |

DWT 16800 HD

Voltage: 12 V/ 24 V
Motor: 7,8 HP
Pulling rate: 16 800 lb/ 7 620 kg
Gear: 3 stage planetary
Reduction: 358:1
Brake: dynamic
Length of the wire rope: 26 m.
Overall size: 560 mm x 195 mm x 250 mm
Weight: 53 kg
Spacing of mounting screws: 254 mm x 250 mm

Rope winding speed and power consumption (the first rope layer on the drum)

| | | | | | |
|-------------------|-------|-----|------|------|------|
| Rope load | kg | 0 | 4532 | 5443 | 7620 |
| Rope speed | m/min | 5,5 | 2,9 | 2,3 | 1,6 |
| Power consumption | amp | 70 | 280 | 360 | 420 |

Pulling force depending on rope layer

| | | | | | |
|-------------------------|----|------|------|------|------|
| Rope layer | | 1 | 2 | 3 | 4 |
| Rope pull | kg | 7620 | 6157 | 5165 | 4449 |
| Rope length on the drum | m | 5 | 11,5 | 19 | 26 |

WINCH PARAMETERS

DRAGON WINCH TRUCK series

DWT 15000 HD

Voltage: 12 V / 24 V
Motor: 7,8 HP
Pulling rate: 15 000 lb/ 6 803 kg
Gear: 3 stage planetary
Reduction: 318:1
Brake: dynamic
Length of the wire rope: 26 m.
Overall size: 560 mm x 195 mm x 250 mm
Weight: 51 kg
Spacing of mounting screws: 254 mm x 114 mm

Rope winding speed and power consumption (the first rope layer on the drum)

| | | | | | |
|-------------------|-------|-----|------|------|------|
| Rope load | kg | 0 | 5432 | 5443 | 6803 |
| Rope speed | m/min | 7,5 | 4,3 | 3,5 | 2,9 |
| Power consumption | amp | 70 | 280 | 360 | 420 |

Pulling force depending on rope layer

| | | | | | |
|-------------------------|----|------|------|------|------|
| Rope layer | | 1 | 2 | 3 | 4 |
| Rope pull | kg | 6803 | 6157 | 5165 | 4449 |
| Rope length on the drum | m | 5 | 11,5 | 19 | 26 |

DWT 15000 HDL

Voltage: 24 V
Motor: 9 HP
Pulling rate: 14 000 lb/ 6 803 kg
Gear: 1 stage planetary and 2 stage cycloidal
Reduction: 420:1
Brake: dynamic
Length of the wire rope: 60 m
Overall size: 815 mm x 210 mm x 260 mm
Weight: 80 kg
Spacing of mounting screws: 454 mm x 114 mm

Rope winding speed and power consumption (the first rope layer on the drum)

| | | | | | |
|-------------------|-------|-----|------|------|------|
| Rope load | kg | 0 | 3626 | 4535 | 6803 |
| Rope speed | m/min | 4,8 | 1,7 | 1,4 | 1 |
| Power consumption | amp | 70 | 310 | 190 | 260 |

Pulling force depending on rope layer

| | | | | | |
|-------------------------|----|------|------|------|------|
| Rope layer | | 1 | 2 | 3 | 4 |
| Rope pull | kg | 6803 | 5113 | 4581 | 3955 |
| Rope length on the drum | m | 12 | 26 | 42 | 60 |

DWT 14000 HD

Voltage: 12 V / 24 V
Motor: 7,2 HP
Pulling rate: 14 000 lb/ 6 350 kg
Gear: 3 stage planetary
Reduction: 261:1
Brake: dynamic
Length of the wire rope: 28 m
Overall size: 535 mm x 160 mm x 235 mm
Weight: 46 kg
Spacing of mounting screws: 254 mm x 114 mm

Rope winding speed and power consumption (the first rope layer on the drum)

| | | | | | |
|-------------------|-------|-----|------|------|------|
| Rope load | kg | 0 | 4532 | 5440 | 6350 |
| Rope speed | m/min | 7,5 | 4,1 | 3,5 | 2,8 |
| Power consumption | amp | 130 | 290 | 450 | 585 |

Pulling force depending on rope layer

| | | | | | |
|-------------------------|----|------|------|------|------|
| Rope layer | | 1 | 2 | 3 | 4 |
| Rope pull | kg | 6350 | 5114 | 4206 | 3598 |
| Rope length on the drum | m | 4,9 | 11,1 | 18,3 | 28 |

WINCH PARAMETERS

DRAGON WINCH portable

DWP 5000

Voltage: 12 V
Horse Power: 2,9 HP
Single line rated pull: 5 000 lb/ 2 265 kg
Brake: Selfbrake
Winding/unwinding rope: Coil of the electric wire
Length of the wire rope: 9 m
Overall size: 270 mm x 280 mm x 235 mm
Weight: 24 kg

DWP 3500

Voltage: 12 V
Horse Power: 1,3 HP
Single line rated pull: 3 500 lb/ 1 588 kg
Brake: Selfbrake
Winding/unwinding rope: Coil of the electric wire
Length of the wire rope: 9 m
Overall size: 270 mm x 240 mm x 210 mm
Weight: 14 kg

DWP 2000

Voltage: 12 V
Horse Power: 0,9 HP
Single line rated pull: 2 000 lb/ 907 kg
Brake: Selfbrake
Winding/unwinding rope: Coil of the electric wire
Length of the wire rope: 9 m
Overall size: 270 mm x 240 mm x 190 mm
Weight: 10 kg

Thank you for purchasing DRAGON WINCH. In case of technical problems, please contact our service. ABILUS, the exclusive distributor of the brand DRAGON WINCH, hereinafter the Guarantor, guarantees the efficient operation of the winch.

WARRANTY CONDITIONS

1. Warranty covers winches with a valid warranty card. The warranty card is valid with proof of purchase.
2. The warranty is granted for the period of 24 months, from the winch delivery date. The delivery date is indicated on the warranty.
3. The guarantor undertakes to repair the factory defects of the winch found during the warranty period.
4. The warranty does not cover the winch defects occurring as a result of: repairs performed otherwise than by the Guarantor, failure to comply with the principles of proper installation and operation described in the operation manual, storing the winch in improper conditions, neglect, lack of supervision, misuse, failure to follow winch handling principles, overloading the winch, random phenomena, such as: fire, electric discharge, flooding, operation of chemicals and force majeure circumstances and events.
5. The warranty does not cover mechanical operation defects such as: enclosure damage, motor, gear and drum damage, caused by overloading the winch. The parameters which, if exceeded, shall constitute winch overloading are specified in detail in the operation manual for the specific winch type.
6. The warranty does not cover enclosure elements and accessories which are subject to normal wear and tear during operation, such as: scratching, persistent dirt, wearing the inscriptions, etc.
7. The winch rope, both steel and synthetic one, is not covered by the warranty. Check the rope before first use.
8. The warranty does not cover winches which the non-operational due to failure to assure proper maintenance (see "Lubrication and Maintenance of the winch").
9. The basis for considering the warranty claim is supplying: properly secured winch, valid warranty card, proof of purchase and complaint form, which should describe the defect and the circumstances in which it occurred as well as the type of vehicle in which the winch was installed and customer contact details (address, phone number).
10. Contact the Guarantor concerning the winch delivery at the specified address of the service. The guarantor shall cover the cost of transportation, as long as the winch is shipped through the courier indicated by the Guarantor.
11. A defect reported during the warranty period shall be repaired by the Guarantor at the Guarantor's cost within 14 working days. The period shall commence on the first working day after the date of delivery to the service.
12. If the repair requires spare parts to be imported from abroad, the repair period may be extended to 30 days, to which the customer consents by using the service.
13. The customer is entitled to replacement of the winch into the new one if the Guarantor finds the repair to be impossible. The winch shall be replaced with a new one, defect-free within not more than 30 days. If, in special cases (e.g. no such product on offer), the winch may not be replaced with the same type, the Guarantor, on agreement with the customer, shall replace the winch into the winch of another type, with possibly the closest technical parameters. Such procedure shall be considered fulfilling the guarantor's obligations.
14. If the complaint turns out to be unfounded, the Guarantor shall charge the customer with the costs of the warranty procedures and transport costs.
15. The Guarantor is not liable for the damages resulting from incorrect winch operation. The Guarantor shall not be responsible for additional costs incurred by the customer, resulting from damaging the winch.

16. The warranty rights do not incorporate the customer's claims for reimbursement of profits lost in connection with the winch defect.
17. If the customer does not accept the warranty conditions, they are entitled to return the winch on the seller's expense within 10 working days from the date of purchase. In this case, the winch may not show any signs of use. The seller covers the expense of transport, provided that the dispatch will be send by the courier company determined by the seller.
18. In disputable matters, not regulated by this warranty, applicable regulations of the Civil Code shall apply.



WICHTIG

Für die eigene Sicherheit und die Sicherheit anderer Benutzer die die u.a. Sicherheitsbestimmungen zu beachten. Eine unsachgemäße Nutzung der Winde kann sowohl für Sie, als auch für Dritte höchstgefährlich sein und ernsthafte Schäden zur Folge haben. Diese Bedienungsanleitung ist vor dem Einsatz der Winde sorgfältig zu lesen und folgende Sicherheitshinweise sind zu beachten.

INHALT

| | |
|--|----|
| Sicherheitsbestimmungen | 66 |
| Bedienung der Winde..... | 67 |
| Montage der Winde..... | 70 |
| Warten und Schmieren der Winde | 70 |
| Anschließen und Installieren der Elektrischen Winde..... | 71 |
| Bedienung der Winden | 82 |
| Service der Seilwinde..... | 83 |
| Leistung der Seilwinde..... | 84 |
| Konformitätserklärung..... | 86 |
| Parameter der Seilwinde..... | 88 |
| Gewährleistung..... | 95 |

SICHERHEITSBESTIMMUNGEN

Kleidung

Keine losen Kleidungsstücke und Schmuck tragen, die von rotierenden oder beweglichen Teilen der Winde erfasst werden können.

Tragen Sie immer Lederhandschuhe, wenn Sie das Windenseil halten.

Halten Sie das Windenseil nicht mit bloßen Händen, weil sogar kleine Seilknicke zu Verletzungen führen können.

Es wird empfohlen rutschfeste Arbeitsschuhe zu tragen.

Tragen Sie eine Kopfbedeckung und binden Sie langes Haar zusammen.



Denken Sie an den sicheren Abstand

Stellen Sie sicher, dass andere Personen einen sicheren Abstand von der zu bedienenden Winde und von dem Windenseil halten. Empfohlen wird der 1,5-fache Abstand der Seillänge.

DENKEN SIE DARAN, DASS EIN BRECHENDES SEIL ZUR SCHWEREN KÖRPERVERLETZUNG ODER SOGAR ZUM TOD, DER PERSONEN, DIE SICH IM GEFAHRENBEREICH BEFINDEN, FÜHREN KANN.



Stellen Sie sich nicht über das angezogene Windenseil, und vor allem stehen Sie nicht direkt am Seil.



Belasten Sie die Winde nicht über ihre maximale Zugkraft

Die in der Bedienungsanleitung angegebenen Leistungsparameter sind max. Parameter der Winde, und nicht Arbeitswerte. Beachten Sie, dass die Zugkraftstärke der Winde für die Anwendungen unter idealen Bedingungen gedacht ist, wo keine Geländeerhebungen und Hindernisse u. ä. berücksichtigt wurden. Daher achten Sie darauf, dass die Winde Ihren Bedürfnissen angepasst ist. Entsprechende Details dazu finden Sie in dieser Anleitung.

Sollte der Motor zu warm werden, dann schalten Sie die Winde aus und lassen Sie den Motor einige Minuten abkühlen.

Sollte der Motor nicht mehr laufen, schalten Sie die Stromversorgung ab und finden Sie die Ursache.



Vermeiden Sie zufälliges Einschalten der Winde

Die nicht betriebene Winde muss mechanisch stromlos geschaltet werden auf Plus (+).

Kontrolle des technischen Zustands

Vor jedem Einsatz der Winde prüfen Sie die Winde auf evtl. Beschädigungen. Lassen Sie defekte oder beschädigte Teile des Gerätes vor dem Einsatz reparieren oder mit neuen Teilen ersetzen.

SICHERHEITSBESTIMMUNGEN

Reparatur der Seilwinde

Verwenden Sie immer Original-Ersatzteile. Sollten die Teile schwer zugänglich sein, verwenden Sie nur Teile mit entsprechenden Attesten und Qualitätszertifikaten.

Die Reparatur eines beschädigten Seils besteht in dessen Kürzung über der Beschädigungsstelle.



Die Reparatur eines beschädigten Seils besteht in dessen Kürzung über der Beschädigungsstelle.

Aufwickeln des Seils

Verwende immer Handschuhe.

Achten Sie darauf das das Seil in der richtigen Richtung aufgewickelt wird. Das Seil muss von unten auf die Trommel der Winde gewickelt werden (zwischen der Montageplatte und der Trommel). Wenn man das Seil in Falscher Richtung Aufwickelt, kann dieses zu schweren Schäden an der Winden führen.

Das Seil muss gleichmäßig – Windung bei Windung _ auf der Windentrommel so aufgewickelt werden, dass keine Auflagerung von Seilwindungen an einer Stelle entsteht und das Seil zwischen den unten gelegenen Seillagen (Seilwindungen) nicht festgequetscht wird. Ein unordentliches Aufwickeln des Seils vermindert erheblich die Leistungsfähigkeit der Winde und kann auch zu Schäden an der Winde führen.

Nach Betriebsende ist das Seil ohne Last aufzuwickeln (auf der Seiltrommel auszulegen). Halten Sie in einer Hand das gespannte Seil und in der anderen die Fernbedienung der Winde. Für die eigene Sicherheit bleiben Sie beim Aufwickeln des Seils min. 1,5m von der Winde entfernt.



Das Seil muss gleichmäßig aufgewickelt werden – Windung bei Windung.

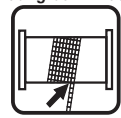

HANDHABUNG DER WINDE



WICHTIG

Eine sachgemäße Bedienung, wartung und Lagerung der Winde haben einen wesentlichen Einfluss auf die Funktionsfähigkeit und Leistungskraft Ihrer Winde. Für Ihre eigene Sicherheit und die Sicherheit der anderen lesen Sie die Bedienungsanleitungen sorgfältig und beachten Sie die hier enthaltenen Hinweise. Eine unsachgemäße Nutzung der Winde kann zu einem Unfall oder ernsthaften Schäden führen.

Empfehlungen

Die einzuholende Ladung ist in gerader Linie einzuziehen. Ist eine Bergung (Einziehen) unter einem Winkel nötig, verwenden Sie eine Einzugsperre.

Beim Einziehen der Last ist darauf zu achten, dass das Seil auf die Seiltrommel ordentlich aufgewickelt wird. Es ist wichtig, dass sich das Seil nicht an einer Stelle aufwickelt und dass sich die äußeren Seillagen in die inneren nicht drücken. Sollte es der Fall sein, so ist das Windenseil abzuwickeln und erneut auf die Trommel aufzuwickeln.

HANDHABUNG DER WINDE

Die Fernbedienung der Winde ist im Wagen aufzubewahren und vor jedem Einsatz auf den technischen Zustand zu kontrollieren.

Die Winde ist mit manueller Einschaltung und Auflösung des Getriebes ausgerüstet. Beginnen Sie mit dem Einziehen der Ladung bei eingeschaltetem Getriebe und schalten Sie das Getriebe während des Motorbetriebes nicht ab.

Um die Beschädigung des Windenseils zu vermeiden, sind keine Haken direkt an dem Seil zu befestigen. In dem Fall ist die Verwendung von einer Kausche (öse) oder von einem Seilkolben/ Schäkel mit beweglichem Rad erforderlich.

Während des Betriebs ist die Winden beim Einhalten eines maximal möglichen Sicherheitsabstands stets zu überwachen. Es wird empfohlen, das Einziehen nach jedem Meter zu kontrollieren, um zu prüfen, ob das Seil richtig aufgewickelt wird.

Es wird nicht empfohlen, das Seil an die Anhängerkupplung des einzuholenden Fahrzeugs zu befestigen. Das Seil soll an den Fahrzeugrahmen angebracht werden.

Die Verwendung von einem Seilkloben lässt die Zugkraft der Winde erheblich erhöhen. Das Einziehen der Ladung mit doppeltem Seil (dank dem Seilkloben) steigert die Zugkraft fast doppelt, halbiert dagegen die Seilweite und die Zuggeschwindigkeit. Es ist darauf zu achten, dass sich das Fahrzeug möglichst zentral gegenüber der Winde befindet, wodurch die Last gleichmäßig auf zwei Seilabschnitte verlegt wird.

Schlingen Sie auf keinen Fall das Seil direkt um den Baum! In dem Fall sind entsprechende synthetische Sicherheitsgurte oder Abdeckungen zu verwenden.

Um das Windenseil mit der Kette oder einem anderen Seil zu verbinden, wird empfohlen spezielle omega-förmige Metallklammern (Schäkel) anzuwenden.

Stellen Sie sicher, dass beim Abspulen des Seils mindestens 3 Seilumwicklungen (empfohlen 5) auf der Seiltrommel bleiben. Wird das Seil komplett aus der Verankerung der Trommel herausgezogen und die Winde unter Last in Betrieb gesetzt, so kann es zum Ausreißen der Befestigungsvorrichtung aus der Seiltrommel, zu Schäden an dem Gerät sowie zu schweren Verletzungen der im Arbeitsbereich stehenden Personen führen.

Es wird empfohlen, an dem Seil der im Betrieb stehenden Winde eine Decke oder eine Autofussmatte aufzuhängen. Wenn das Seil reißt, wird es in die Bodenrichtung ausschlagen. Daher wird zusätzlich empfohlen, die Motorhaube des Wagens zu öffnen, was die Frontscheibe gegen Zerschlagen schützt.

Das Windenseil soll während des Betriebs stets gespannt sein. Dies lässt „Knicken“ und Verknoten des Seils verhindern. Beginnt das Seil zu knicken oder verknoten, ist das Seil teilweise von der Seiltrommel zu ziehen (abzuwickeln) und es ist erneut mit dem Aufwickeln anzufangen. Funktioniert es nicht mit der Lösung, so ist das Seil zu lösen und manuell auszurichten.

Für die Stabilisierung des Wagens während des Betriebs der Winde (beim Anziehen der Last) wird empfohlen, Unterlegkeile unter die Reifen zu verwenden.

VORSICHT

Die Verwendung von einem Seilkloben lässt die Zugkraft der Winde erheblich erhöhen. Das Einziehen der Ladung mit doppeltem Seil (dank dem Seilkloben) steigert die Zugkraft fast doppelt, halbiert dagegen die Seilweite und die Zuggeschwindigkeit. Es ist darauf zu achten, dass sich das Fahrzeug möglichst zentral gegenüber der Winde befindet, wodurch die Last gleichmäßig auf zwei Seilabschnitte verlegt wird.



Funk Fernbedienung



Baumgurt



Schäkel



HANDHABUNG DER WINDE

Batterie

Die Batterie muss funktionsfähig, aufgeladen sein und entsprechende Ah-Ladekapazität haben.

Tragen Sie Gummihandschuhe und Schutzbrille, bei der Batterie handhabung.

Lassen Sie während des Betriebs der Winde den Motor laufen.

Windenseil

Das Stahlseil, das Bestandteil des Windenzubehörs ist, hat eine an die Leistung und jeweils an die Bestimmung der Winde angepasste Zugfestigkeit.

Durchmesser und Länge des Seils im Rahmen des gleichen Windentyps können unterschiedlich sein, während die Parameter der Zugfestigkeit und Sicherheit unverändert bleiben.

Vergewissern Sie sich vor dem Einsatz der Winde, dass das Seil nicht defekt ist.

Benutzen Sie die Winde nicht, wenn das Seil beschädigt ist.

Reparieren Sie das Seil nicht! Das defekte Seil ist mit einem neuen zu ersetzen oder entsprechend zu kürzen und mit einer Kausche abzuschließen. Davon hängt Ihre Sicherheit ab.

Verwenden Sie das Windenseil nicht als Abschleppseil.

Beim Anziehen der Last benutzen Sie ausschliesslich die Winde, ohne diese mit dem Fahrzeugantrieb zu „unterstützen“

Die Lebensdauer des Windenseils hängt direkt von der Art und Weise der Handhabung und Lagerung der Winde. Eine Überbelastung der Winde kann eine Beschädigung des Seils zur Folge haben.

Sicherheit

Versuchen sie nicht, die winde über ihre max. zulässigen parameter zu belasten.

Beachten sie, dass die max. zugkraft die leistungsfähigkeit der winde unter normalen, nicht extremen bedingungen und nur für die erste seiltrommelwicklung definiert.

Jedes hindernis (abhäng, schlamm, wasser, sumpfiger boden u.ä.) verringert erheblich die zugkraft ihrer winde.

Ruckartige Bewegungen beim Anziehen der Last können sehr gefährlich sein und zum Seilbruch, Schäden an der Winde sowie zu ernsthaften Verletzungen führen.

Obwohl bei angabe der technischen daten der winde die bezeichnung „vertikale zugkraft“ verwendet wird, bedeutet dass auf keinen fall nicht, dass die winde für vertikales heben von lasten benutzt werden kann. Sowohl die winde als auch das seil sind dafür nicht geeignet und mit der bezeichnung “vertikale zugkraft” werden ausschliesslich die leistungsfähigkeit und die technischen parameter der winde definiert.

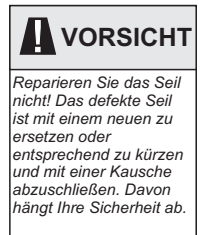

ANSCHLUSS DER WINDE

Achten Sie darauf, dass Sie die Winde während der Installation nicht anfassen.

Die Winde ist an einem dafür geeigneten Arbeitsplatz zu montieren.

Die Leistung der Winde soll an das zu bergende Fahrzeug, Ort und das jeweilige Montagesystem angepasst sein.

Die Winde ist an einem stabilen Stahl-Montagerahmen anzubringen. Verwenden Sie dazu das 4-Punkte-Montagesystem. Die Winde muss horizontal montiert werden.

Es ist sehr wichtig, dass die Winde auf eine ebene Oberfläche montiert wird, die technologisch gesehen ausreichend fest ist, um die Belastung der Winde auszuhalten.

Es wird die Verwendung von einem speziellen Montageblech mit einer min. Stärke von 6 mm empfohlen. Bei der Verwendung einer dickeren Montagplatte müssen die Schrauben durch neue die die geeignete Länge und mindestens die gleiche Härte haben ersetzt werden.

Die Rollenführung/Umlenkrolle soll auf die Art und Weise montiert werden, die leichtes Auf- und Auspullen des Seils ermöglicht. Das Windenseil darf nicht direkt auf die Winde montiert werden. Rollenführung sollte auf der Montageplatte befestigt werden.

VORSICHT

Wenn es keinen Platz für die Montage der Seilwinde gibt, dann kann man das Getriebe mit Griff in einem beliebigen Winkel drehen.

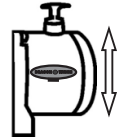

WICHTIG

Beim anschrauben der Stromkabel blockiere die Mutter mit einem zweiten Schlüssel.

SCHMIERUNG UND WARTUNG DER SEILWINDE

Die neue Winde ist werkseitig geschmiert und bedarf keiner zusätzlichen Wartungsarbeiten.

Die Winde ist zeitweise zu überprüfen und zu warten, abhängig von der Art und den Bedingungen, unter denen sie betrieben wurde.

Im Rahmen der periodisch auszuführenden Wartung sind folgende Arbeiten durchzuführen: Zerlegung, Reinigung der Winde, Schmierstoffwechsel, Austausch von abgenutzten Windenteilen.

Das Stahlseil ist periodisch mit einem Pentrieröl zu schmieren. Das Seil unterliegt nach dem ersten ausrollen nicht der Garantie. Prüfen Sie vor dem Gebrauch ob das Seil nicht beschädigt ist.

Alle Teile der Winde sind sauber zu halten.

Sollte die Winde oder der Steuerungskasten nass werden, so sind diese abzutrocknen, zu reinigen und entsprechend zu warten.

Wenn Sie die Winde unter schwierigen Bedingungen (Rallyes, Wasser, Schlamm) verwenden, überprüfen Sie den Zustand der Winde.



WICHTIG

Wurde die Winde an das einzuholende Fahrzeug richtig angepasst, so ist bestehendes Stromsystem für die Stromversorgung der Winde ausreichend. Stellen Sie vor der Inbetriebnahme der Winde sicher, dass die Batterie funktionsfähig und voll aufgeladen ist, und die Elektroanschlüsse richtig ausgeführt wurden. Lassen Sie den Motor während des Betriebs der Winde laufen, um die Batterie geladen zu halten. Beim Anschluss der Winde an ein Stromsystem folgen Sie den folgenden Anweisungen.

Anschluss der Winde an einen Motor mit zusätzlicher Stromversorgung des Ständers (vom Steuergerät sind 5 Kabel ausgeführt):

1. Kurzes rotes Kabel mit der roten Ummantelung (B') verbinden Sie mit der roten Klemme (B) des Motors.
2. Kurzes schwarzes Kabel (D') verbinden Sie mit der schwarzen Klemme (D) des Motors.
3. Kurzes schwarzes Kabel mit der gelben Ummantelung (C') verbinden Sie mit der gelben Klemme (C) des Motors.
4. Dünnes schwarzes Kabel (a') verbinden Sie mit der Bodenklemme(A) des Motors.
5. Langes rotes Pluskabel (+) verbinden Sie mit dem Plus-Pol (+) der Batterie durch den Hochstromschalter.
6. Langes schwarzes Kabel (1,8 m) verbinden Sie mit der Bodenklemme (A) des Motors, und das andere Kabelende schließen Sie an den Minus-Pol (-) der Batterie.

BETRIFFT FOLGENDE MODELLE: DWM 8000 HD, DWM 10000 HD, DWM 12000 HD, DWM 13000 ST, DWH 9000 HD, DWH 10000 HD, DWH 12000 HD, DWH 15000 HD, DWH 18000 HD

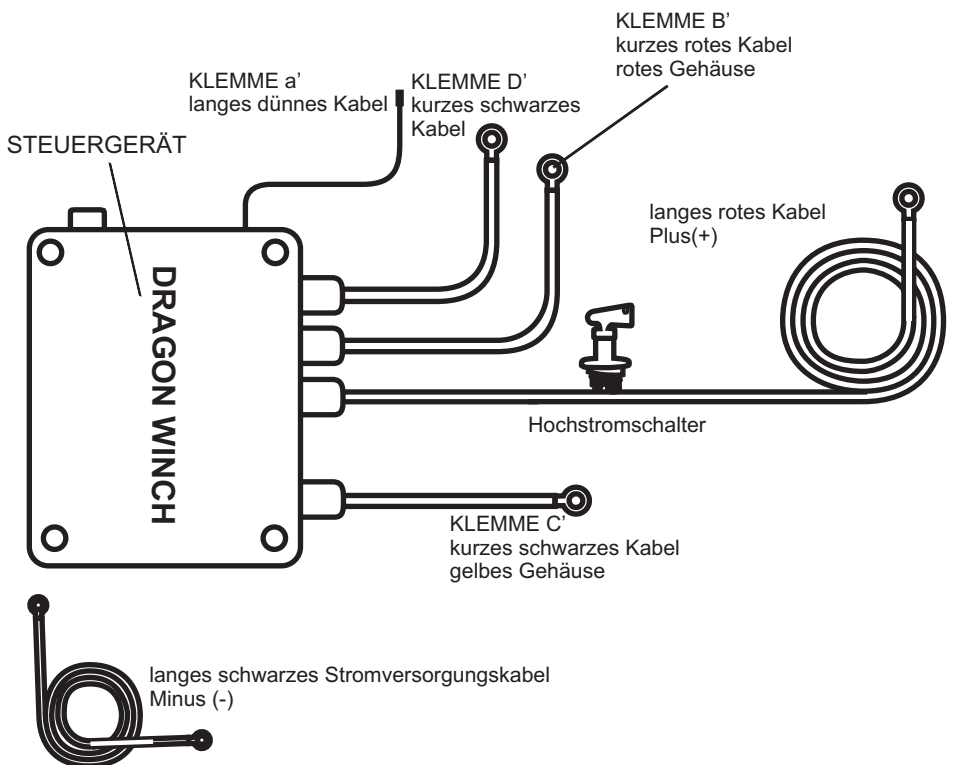
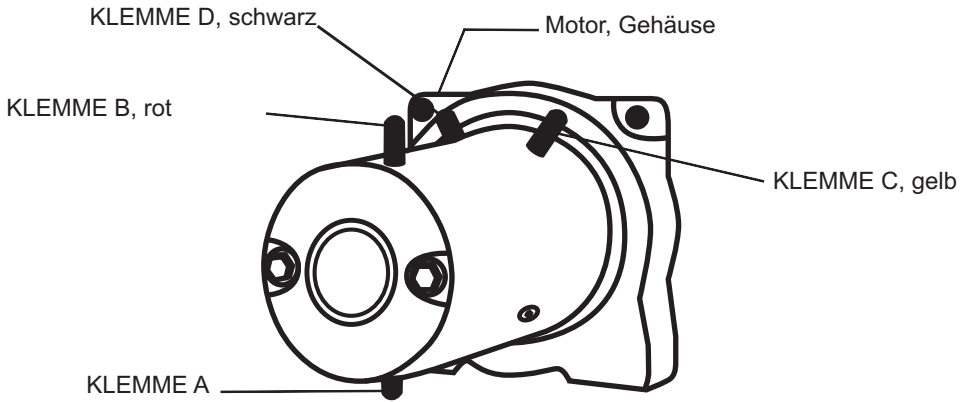

Anschluss der Winde an einen Motor ohne zusätzliche Stromversorgung des Ständers (vom Steuergerät sind 4 Kabel ausgeführt):

1. Kurzes schwarzes Kabel (A) verbinden Sie mit der schwarzen Klemme (A) des Motors.
2. Kurzes rotes Kabel (B) verbinden Sie mit der roten Klemme (B) des Motors.
3. Langes schwarzes Minuskabel (-) schließen Sie an die Minusklemme (-) der Batterie an.
4. Langes rotes Pluskabel (+) schließen Sie an die Positivklemme (+) der Batterie an durch den Hochstromschalter.

Betrifft Modell: DWM 6000

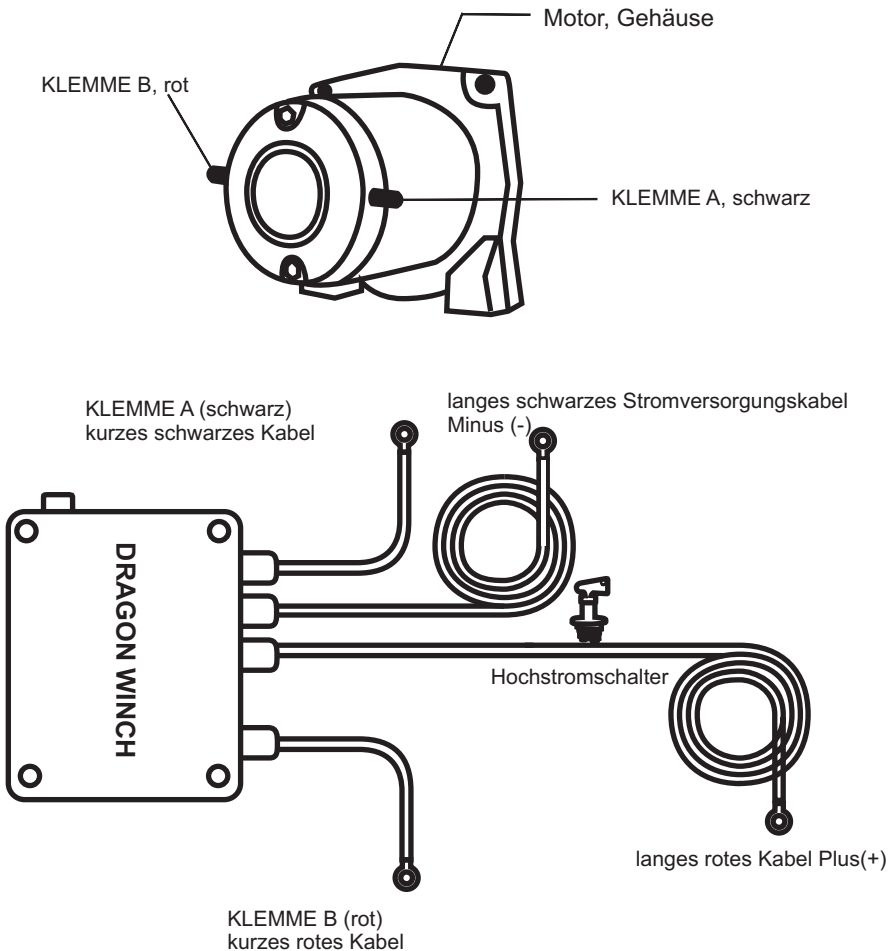

Anschluss der Winde mit einem Aluminium Relaiskasten:

1. Die Kabelfernbedienung und die Anlage der kabellosen Fernbedienung wurden bereits entsprechend angeschlossen und bedürfen keiner zusätzlichen Anschlussarbeiten.
2. Im Anbausatz befinden sich 2 Kabel (rot und schwarz) zum Anschluss der Winde an die Elektrik des Fahrzeuges.
3. Rotes Kabel (an einer Seite an den Relaiskasten dauerangeschlossen) schließen Sie an den Plus-Pol (+) der Batterie durch den Hochstromschalter.
4. Schwarzes Kabel (separat mitgeliefert, dem Anbausatz beigelegt) schließen Sie an einem Kabelende an die Bodenklemme des Windenmotors an, und an dem anderen an den Minus-Pol (-) der Batterie an.

Betrifft Modell : DWM 12 000 HDI

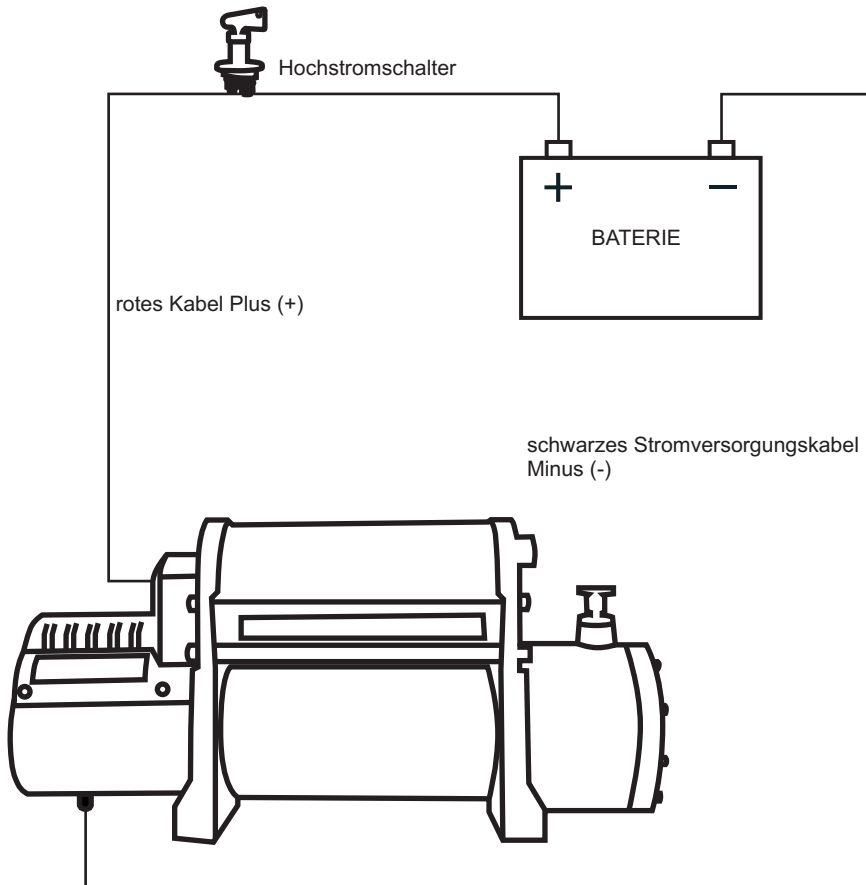

Anschluss der Winde mit einem Relaiskasten auf dem Motor:

1. Die Kabelfernbedienung und die Anlage der kabellosen Fernbedienung wurden bereits entsprechend angeschlossen und bedürfen keiner zusätzlichen Anschlussarbeiten.
2. Im Anbausatz befinden sich 2 Kabel (rot und schwarz) zum Anschluss der Winde an die Elektrik des Fahrzeuges.
3. Rotes Kabel (an einer Seite an den Relaiskasten dauerangeschlossen) schließen Sie an den Plus-Pol (+) der Batterie durch den Hochstromschalter.
4. Schwarzes Kabel (im Set mit der Seilwinde enthalten) schließen wir an einem Ende an die Klemme die sich im unteren Teil des Motors der Winde befindet, und den anderen Teil an den Minus-Pol (-) der Batterie.
5. Das schwarze dünne Kabel schließen wir an die Klemme die sich im unteren Teil der Winden Motors befindet.

Betrifft Modelle: DWM 13000 HD, DWT 14000 HD, DWT 15000 HD, DWT 16800 HD

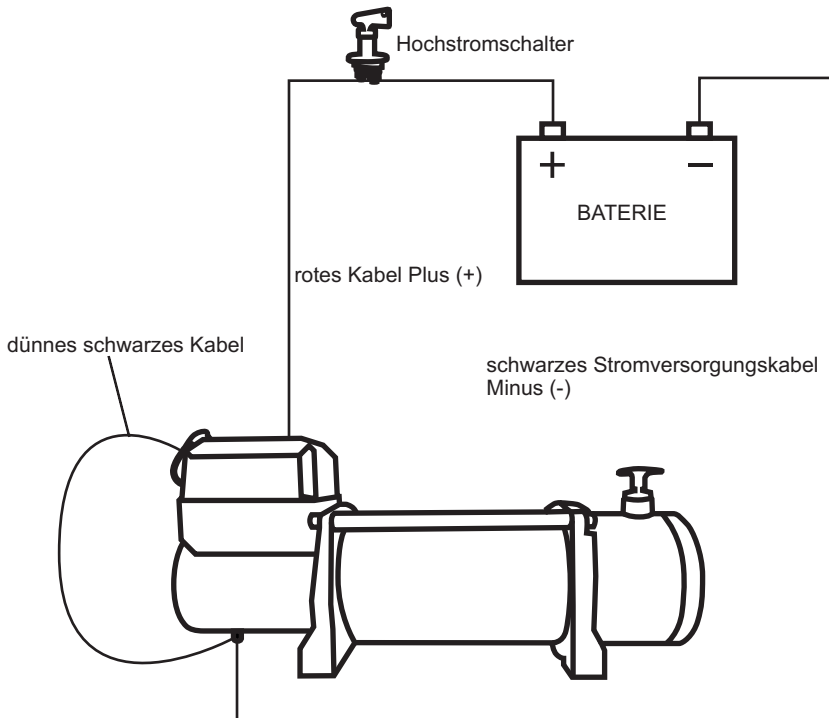

Anschluss der Winde mit einem Relaiskasten auf dem Motor:

1. Die Kabelfernbedienung und die Anlage der kabellosen Fernbedienung wurden bereits entsprechend angeschlossen und bedürfen keiner zusätzlichen Anschlussarbeiten.
2. Im Anbausatz befinden sich 2 Kabel (rot und schwarz) zum Anschluss der Winde an die Elektrik des Fahrzeuges.
3. Rotes Kabel (an einer Seite an den Relaiskasten dauerangeschlossen) schließen Sie an den Plus-Pol (+) der Batterie durch den Hochstromschalter.
4. schwarzes Kabel (im Set mit der Seilwinde enthalten) schließen wir an einem Ende an die Klemme die sich an der Seite des Motors der Winde befindet, und den anderen Teil an den Minus-Pol (-) der Batterie an.

Betrifft Modell: DWH 12000 HDV, DWT 18000 HD, DWT 20000HD

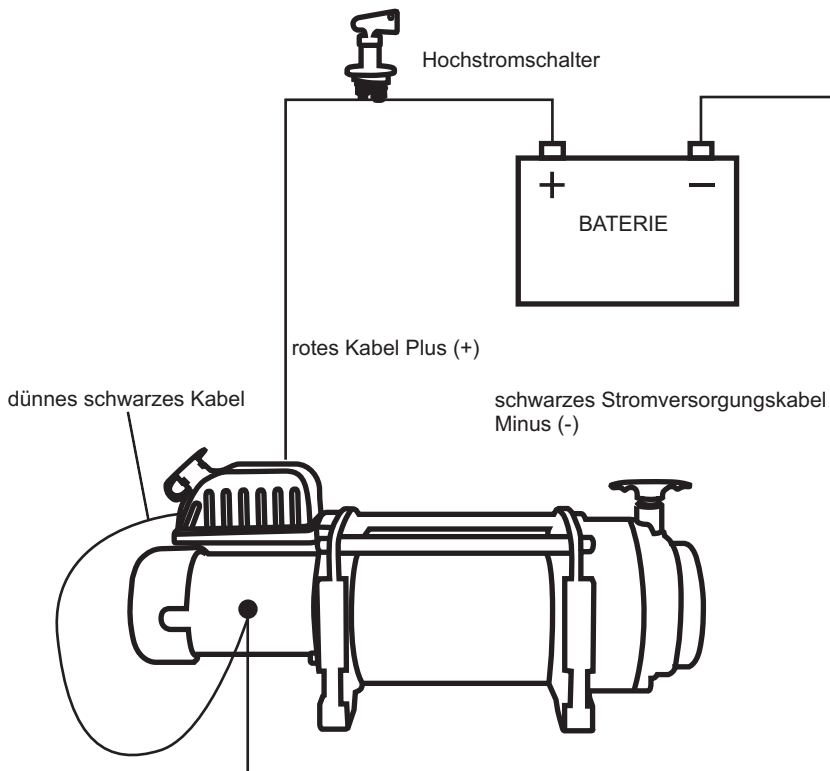

Das anschließen der Winde an ATV und UTV mit externen Relaiskasten Version A (siehe ABB.)

1. Die Kabelfernbedienung und die Anlage der kabellosen Fernbedienung wurden bereits entsprechend angeschlossen und bedürfen keiner zusätzlichen Anschlussarbeiten.
2. Im Anbausatz befinden sich 2 Kabel (rot und schwarz) zum Anschluss der Winde an die Elektrik des Fahrzeuges.
3. Mit Hilfe des ersten Kabelsets (rot + schwarz) verbinden wir den Relais mit der Batterie folgendermaßen:
 - a. das rote Plus (+) Kabel schrauben wir unter die Unterlegschraube der Schraube mit rot (A') gekennzeichnet, auf der anderen Seite durch den Hochstromschalter verbinden wir mit dem Pluspol der Batterie;
 - b. das schwarze Minus (B) Kabel schrauben wir unter die Unterlegschraube der Schraube mit schwarz (B') gekennzeichnet, auf der anderen Seite verbinden wir mit dem Minuspol der Batterie, das Blaue kurze Kabel das vom Relais aus läuft wurde schon in der Fabrik unter die Unterlegschraube der Schraube mit Schwarz (B') geschraubt.
4. Mit Hilfe des zweiten Kabelsets (rot + schwarz) verbinden wir das Getriebe mit dem Motor der Seilwinde folgendermaßen:
 - a. das schwarze Plus (D) Kabel schrauben wir unter die Unterlegschraube (D'), auf der anderen Seite mit der Plus (+) Klemme auf dem Motor der Seilwinde;
 - b. das schwarze Minus (C) Kabel schrauben wir unter die Unterlegschraube (C') und auf der anderen Seite mit der Minus (-) Klemme auf dem Windenmotor.
5. Die Funkfernbedienung verbinden wir mit dem Relaiskasten folgendermaßen: die Kabel der Funkfernbedienung verbinden wir mit den Steuerkabel des Relaiskastens (grün und schwarz) mit Hilfe der Stecker. Das rote Kabel schrauben wir unter die Unterlegschraube mit rot gekennzeichnet (A').

Betrifft Modell: DWM 2500 HD, DWM 3000 HD, DWM 3500 HD, DWH 2500 HD, DWH 3500 HD, DWH 4500 HD, DWH 4500 LHD



WICHTIG

Zu eigener Sicherheit, bei jedem Betrieb der Winde, denken Sie daran das immer nach dem Gebrauch der Hochstromschalter mechanisch getrennt werden sollte.

Der Hochstromschalter ermöglicht das Notabschalten der Winde und das Sichere ausschalten der Winden, wenn sie nicht in Gebrauch ist.



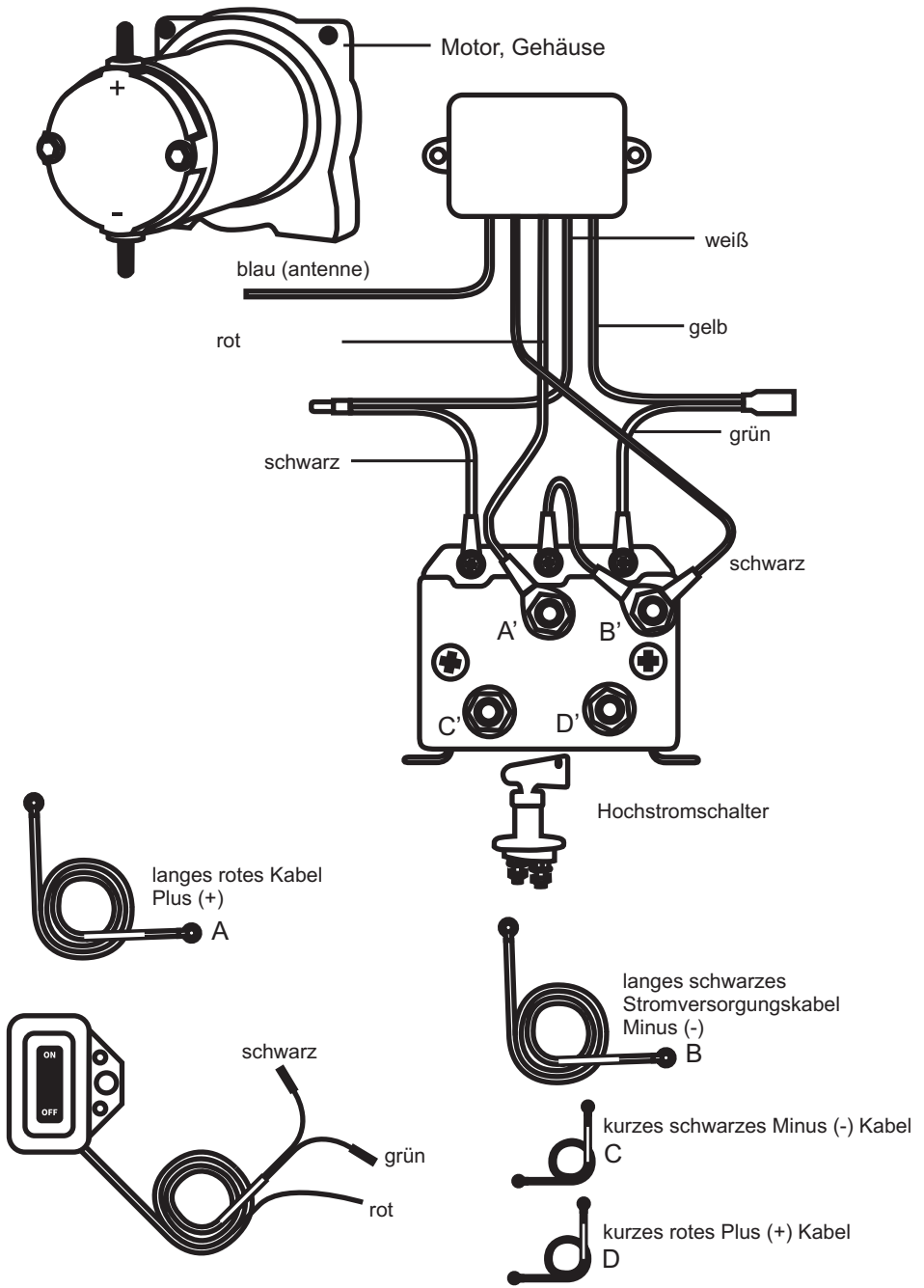

Das anschließen der Winde an ATV und UTV mit externen Relaiskasten Version B (siehe ABB.)

1. Die Kabelfernbedienung und die Anlage der kabellosen Fernbedienung wurden bereits entsprechend angeschlossen und bedürfen keiner zusätzlichen Anschlussarbeiten.
2. Im Anbausatz befinden sich 2 Paar Kabel (2x rot und 2x schwarz) zum Anschluss der Winde an die Elektrik des Fahrzeuges.
3. Mit Hilfe des ersten Paares (rot+schwarz) verbinden wir die Stromkabel des Relais mit der Batterie folgendermaßen:
 - a. Das rote Plus (A) Kabel auf der einen Seite schrauben wir an die Unterlegschraube der Schraube die mit der Farbe rot (B+) gekennzeichnet ist, auf der anderen Seite verbinden wir ihn mit dem Hochstromschalter der mit dem (+) Pol auf der Batterie versehen ist;
 - b. das schwarze Minus (B) Kabel schrauben wir an die Unterlegschraube der Schraube die mit schwarz (B-) gekennzeichnet ist, auf der anderen Seite verbinden wir ihn mit dem Minus Pol (-) der Batterie.
4. Mit Hilfe des zweiten Kabelsets (rot + schwarz) verbinden wir das Getriebe mit dem Motor der Seilwinde folgendermaßen:
 - a. das rote Plus (D) Kabel schrauben wir unter die Unterlegschraube des Relais mit Gelb (M+) gekennzeichnet, auf der anderen Seite mit der Klemme Plus (+) auf dem Motor der Seilwinde;
 - b. das schwarze Plus (C) Kabel schrauben wir unter die Unterlegschraube des Relais mit der Farbe Blau (M-) gekennzeichnet, auf der anderen Seite verbinden wir mit der Minus (-) Klemme auf dem Motor der Seilwinde.
5. Die Funkfernbedienung verbinden wir mit dem Relaiskasten folgendermaßen: die Kabel der Funkfernbedienung verbinden wir mit den Steuer Kabel des Relaiskastens (grün und schwarz) mit Hilfe der Stecker. Das rote Kabel schrauben wir unter die Unterlegschraube mit rot gekennzeichnet (B+).

**Betrifft Modell: DWM 2500 HD, DWM 3000 HD, DWM 3500 HD,
DWH 2500 HD, DWH 3500 HD, DWH 4500 HD, DWH 4500 LHD**

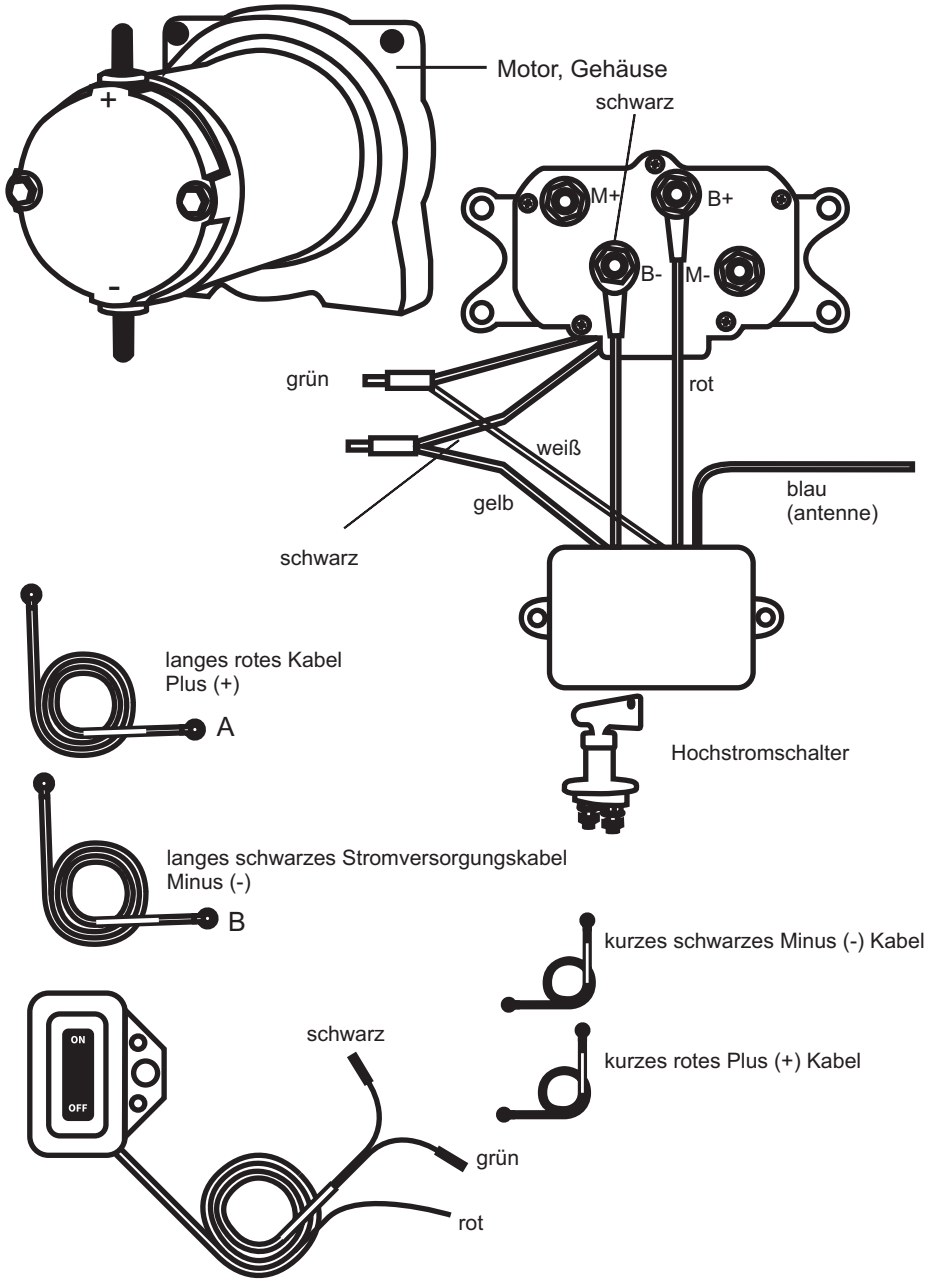

Das anschließen der Winde an ATV und UTV mit externen wasserdichten Relaisset:

1. Die kurzen Stromkabel (rot und schwarz) schrauben wir an die Unterlegschrauben des Motors der Winde (A zu A' und B zu B').
2. Die langen Stromkabel (rot und schwarz) schließen wir an die Batterie. Das lange rote Plus (+) Stromkabel verbinden wir mit der Plus (+) Klemme der Batterie durch den Hochstromschalter.
3. Die Kabelfernbedienung verbinden wir mit dem Relais mit Hilfe der zwei Relaiskabel. Das lange rote Kabel von der Fernbedienung schrauben wir an die Plus Pol (+) Klemme der Batterie.

Betrifft Modell : DWM 2000 ST, DWM 2500 ST, DWM 3000 ST

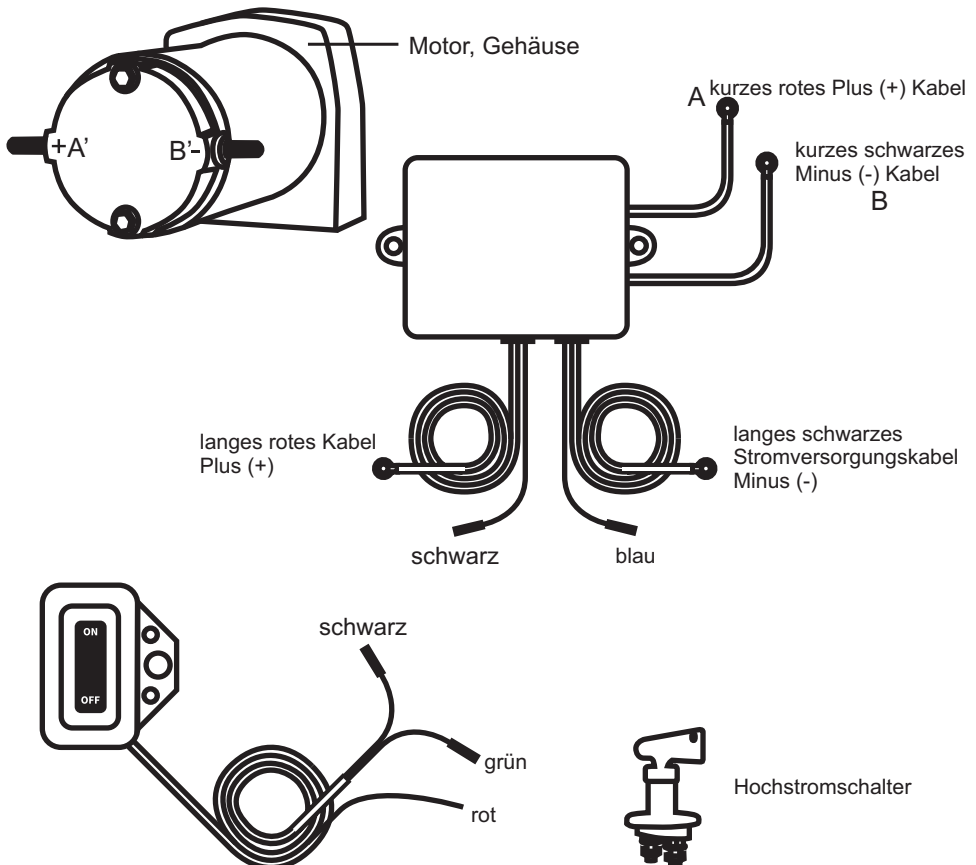

Denke daran

Die Batterie muss in guten Zustand sein.

Stellen Sie sicher, dass die Elektrischen Kabel nicht stramm über bewegliche Teile der Winde oder des Fahrzeugs gezogen werden.

Überprüfen Sie regelmäßig die Qualität des Anschlusses sowie die Kabel auf eventuelle Defekte.

Rostbildung oder Grünspanansetzungen an elektrischen Leitungen verringern die Funktionsfähigkeit des ganzen Systems.

Alle Verbindungen sind sauber zu halten, was sich positiv auf ihre Lebensdauer und Funktionsfähigkeit auswirkt.

BEDIENUNG DER WINDE

Hinweis

Es wird empfohlen, einen Funktionstest der Winde unter Belastung Durchzuführen, indem Sie das Windenseil mehrfach ab- und aufspulen. Es ist wichtig, dass Sie sich mit Ihrer Winde vertraut machen, um sowohl visuell als auch akustisch erkennen zu können, wie sich eine richtig funktionierende Winde verhält.

Bedienung

Ist ein Fahrzeug oder eine Ladung mit der Winde einzuholen, ziehen Sie die Handbremse Ihres Fahrzeugs an und legen Sie Unterlegkeile unter die Reifen.

Ziehen Sie das Seil auf die gewünschte Länge und verankern Sie es an einem dafür vorbereiteten Fixpunkt.

Der Getriebehebel am Getriebegehäuse funktioniert wie folgt:

1. Um das Getriebe zu lösen stellen Sie den Getriebehebel in die "OUT" bzw. "LEERLAUF"/"LUZ" Position, was ein ungestörtes Abwickeln des Seils ermöglicht. Bei dieser Position **DARF DER MOTOR NICHT ANGELASSEN WERDEN!**
2. Um mit dem Ziehen beginnen zu können, bewegen Sie den Hebel in die "IN" oder "BETRIEB" Position". Die Winde ist jetzt einsatzbereit. **DER MOTOR DARF NICHT GETÄTIGT WERDEN WENN DAS GETRIEBE SICHT.**

Überprüfen Sie nochmals alle Verbindungen, Kabel und das Seil bevor Sie mit dem Einsatz beginnen.

Schalten Sie die Fernbedienung mit der Winde ein. Für Ihre Sicherheit wird empfohlen, während des Betriebs der Winde den Fahrerplatz im Fahrzeug zu nehmen.

Während das Fahrzeug mit der Winde selbst eingeholt wird, lassen Sie den Motor des Fahrzeugs laufen, lösen Sie die Handbremse, legen Sie den Leerlauf ein oder neutral, "unterstützen" Sie nicht die Winde mit dem Fahrzeugantrieb.

Steuern Sie die Winde mittels der Tasten "IN" und "OUT" am Steuergerät. Kontrollieren Sie regelmäßig, ob sich das Seil sauber auf der Trommel aufwickelt.

Wenn Sie die Winde unter Last stehen lassen, legen Sie unter die Reifen des Fahrzeugs oder unter die Ladung Unterlegkeile. Stellen Sie sich nicht hinter dem Fahrzeug/der Ladung, während Sie die Keile unterlegen.

Sicherheit

Der Antrieb bei der Verwendung einer Autos, kann einen plötzlichen Ruck des Seils auslösen dieses Schäden an der Winden verursacht.

Benutzen Sie die Winde niemals bei eingelegtem Gang im einzubergenden Fahrzeug und bei Automatikgetrieben stellen Sie nicht auf „Parken“. Dies kann starke Schäden verursachen.

Wickeln Sie niemals das Seil um das Objekt/ den Fixpunkt, an dem Sie das Seil verankern. Dies kann Schäden an dem Objekt und an dem Seil zur Folge haben. Verwenden Sie immer eine originale Kausche (Öse) am Seil, Schäkkel oder Seilkloben.

Halten Sie Sicherheitsabstand bei der Bedienung der Winde und des Seils.

Lassen Sie keine Dritten während der Bedienung der Winde oder des Seils in der Nähe stehen. Sollte sich das Seil von der Last lösen oder brechen, so kann es lebensgefährlich sein.

Machen Sie die Winde stromlos, wenn sie nicht betrieben wird.

SERVICE DER SEILWINDE

Es wird empfohlen, die Winde mindestens 1x im Monat einzusetzen. Einfach das Seil ausspulen und mehrfach mittels des Windenmotors zurückspulen. Die hilft, alle Teile der Winde in Gutem Zustand zu halten. Sollten Probleme auftreten, so wenden Sie sich an eine Servicestelle DRAGON WINCH. Verwenden Sie nur originale oder genehmigte Ersatzteile.

Beim Einsatz der Winde im Gelände ist regelmäßige Wartung erforderlich (siehe Pkt. "Schmierung und Wartung").



WICHTIG

In der bedienungsanleitung und technischen daten werden die max. parameter der winde, und nicht arbeitswerte angegeben. Für ihre eigene sicherheit und die sicherheit der dritten balasten sie die winde max. zu 80%. Um die winde richtig an ihre bedürfnisse anzupassen, wenden sie sich an einen vertriebshändler von dragon winch.

Die zugkraftstärke der winde hängt auch vom geländegefälle ab. nachstehend finden sie die empfohlenen max. lasten für diverse erhebungen. Die werte sind in pfund und in kilogramm angegeben.

| Erhebung | 10% | | 20% | | 40% | | 60% | | 80% | | 100% | |
|-------------------------------|-------|-------|-------|-------|-------|-------|-------|-------|-------|-------|-------|-------|
| | Lbs | kg | Lbs | kg | Lbs | kg | Lbs | kg | Lbs | kg | Lbs | kg |
| Zugkraft/ Stärke Lbs/kg | | | | | | | | | | | | |
| 1500 | 7538 | 3392 | 5102 | 2296 | 3233 | 1455 | 2496 | 1123 | 2134 | 960 | 1928 | 868 |
| 2000 | 10050 | 4523 | 6803 | 3061 | 6347 | 2856 | 2816 | 1267 | 2407 | 1083 | 2175 | 979 |
| 2500 | 12563 | 5653 | 8503 | 3826 | 5388 | 2425 | 4160 | 1872 | 3556 | 1600 | 3213 | 1446 |
| 3500 | 17588 | 7915 | 11905 | 5357 | 7543 | 3394 | 5824 | 2621 | 4979 | 2241 | 4499 | 2025 |
| 6000 | 30151 | 13568 | 20408 | 9184 | 12931 | 5819 | 9983 | 4492 | 8535 | 3841 | 7712 | 3470 |
| 8000 | 40174 | 18078 | 27209 | 12244 | 17206 | 7743 | 13285 | 5978 | 11364 | 5114 | 10244 | 4610 |
| 9000 | 42714 | 19221 | 28912 | 13010 | 18319 | 8244 | 14167 | 6375 | 12093 | 5442 | 10925 | 4916 |
| 10000 | 47739 | 21483 | 32313 | 14541 | 20474 | 9213 | 15833 | 7125 | 13515 | 6082 | 12211 | 5495 |
| 12000 | 60240 | 27108 | 40800 | 18360 | 25800 | 11610 | 19920 | 8964 | 17040 | 7668 | 15360 | 6912 |
| 13500 | 67770 | 30497 | 45900 | 20655 | 29025 | 13061 | 22410 | 10085 | 19170 | 8627 | 17280 | 7776 |
| 15000 | 75300 | 33885 | 51000 | 22950 | 32250 | 14513 | 24900 | 11205 | 21300 | 9585 | 19200 | 8640 |
| 16500 | 82830 | 37274 | 56100 | 25245 | 35475 | 15964 | 27390 | 12326 | 23430 | 10544 | 21120 | 9504 |
| 18000 | 90368 | 40665 | 61205 | 27542 | 38703 | 17416 | 29882 | 13447 | 25562 | 11503 | 23042 | 10369 |



WICHTIG

Die o.a. werte definieren das gewicht eines sich ungestört bewegenden fahrzeugs, ohne zusätzliche geländehindernisse. diverse anwendungen erfordern ggfs. eine winde mit höherer zugkraft oder einem entsprechenden seilkloben.

Die o.a. werte definieren die max. zugkraft der winde an einem separaten seil beim aufwickeln der ersten seillage auf der seiltrommel.



WICHTIG

Die sicherheitsbestimmungen und die anwendung, die in der bedienungsanleitung dargestellt wurden berücksichtigen nicht alle möglichen bedingungen und situationen, die bei der handhabung der winde auftreten können. Daher sind hier der gesunde menschenverstand und maximale sicherheit unentbehrlich.



WICHTIG

Bei fragen wenden sie sich bitte an uns.

**Wir wünschen ihnen eine erfolgreiche handhabung von
D R A G O N W I N C H
- p r o d u k t e n**

KONFORMITÄTSERKLÄRUNG



Fa. ABILUS, Hauptvertriebshändler der DRAGON WINCH-Produkte erklärt hiermit mit voller Verantwortung, dass die nachfolgend bezeichneten Geräte aufgrund ihrer Konzipierung und der Bauart sowie in der in Verkehr gebrachten Ausführung den Anforderungen der EU-Richtlinien entsprechen. Gleichzeitig informieren wir, dass diese Erklärung bei einer mit der Fa. ABILUS nicht vorher abgestimmten Änderung eines mechanischen oder elektrischen Teils des Gerätes ihre Gültigkeit verliert. Wir teilen gleichzeitig mit, dass die nachstehend genannten Geräte als Bestandteile von anderen Anlagen/Maschinen genutzt werden können, die als neue Produkte nicht in Betrieb gesetzt werden, bis sie die Sicherheits- und Gesundheitsanforderungen der entsprechenden EU-Richtlinien erfüllen.

BEZEICHNUNG DER WERTE: ELEKTROWINDE DRAGON WINCH MIT GLEICHSPANNUNGSVERSORGUNG: 12V oder 24V UND NENNZUGKRAFT (LB): : 2000, 2500, 3000, 3500, 4000, 4500, 5000, 6000, 8000, 9000, 10000, 11000, 12000, 13000, 13500, 15000, 16800, 18000, 20000

Die o.a. Produkte sind konform und entsprechen den Anforderungen folgender Richtlinien und Normen:

Richtlinie RL89/336/CEE betr. die elektromagnetische Verträglichkeit, geändert durch die Richtlinie 92/31/CEE und die Richtlinie 2004/108/CE

Niederspannungsrichtlinie 73/23/CEE, geändert durch die 93/68/CEE vom 22. Juli 1993, geändert durch die Richtlinie 2006/95/WE

- EN 60204-1:1997 geändert durch die Richtlinie EN60204-1:2010
- EN60204-1:2010 geändert durch die Richtlinie EN 60335-1:2012/A1+A11+A12+A13
- EN 50144-1:1998 geändert durch die Richtlinie EN50580:2012
- EN 61029-1:2000 geändert durch die Richtlinie EN 61029-1:2009

DYREKTOR

FÜR DIE ÜBEREINSTIMMUNG BESCHEINIGT: DIREKTOR

KONFORMITÄTSERKLÄRUNG



Fa. ABILUS, Hauptvertriebshändler der DRAGON WINCH-Produkte erklärt hiermit mit voller Verantwortung, dass die nachfolgend bezeichneten Geräte aufgrund ihrer Konzipierung und der Bauart sowie in der in Verkehr gebrachten Ausführung den Anforderungen der EU-Richtlinien entsprechen. Gleichzeitig informieren wir, dass diese Erklärung bei einer mit der Fa. ABILUS nicht vorher abgestimmten Änderung eines mechanischen oder elektrischen Teils des Gerätes ihre Gültigkeit verliert. Wir teilen gleichzeitig mit, dass die nachstehend genannten Geräte als Bestandteile von anderen Anlagen/Maschinen genutzt werden können, die als neue Produkte nicht in Betrieb gesetzt werden, bis sie die Sicherheits- und Gesundheitsanforderungen der entsprechenden EU-Richtlinien erfüllen.

BEZEICHNUNG DER WERTE: ELEKTROWINDE DRAGON WINCH MIT
GLEICHSPANNUNGSVERSORGUNG : 12 V
UND NENNZUGKRAFT (LB): 12000, 13000.

Die o.a. Produkte sind konform und entsprechen den Anforderungen folgender Richtlinien und Normen:

-EC Maschinenrichtlinie des Europäischen Parlaments 2006/42/EC vom 17. Mai 2006, modifiziert durch die Richtlinie 95/16/EC

-EN 14492-1:2006+1:2009/AC:2010

-EN ISO 12100:2010

-Bericht Nummer SGS-CSTC:SHES 111200217001/02

FÜR DIE ÜBEREINSTIMMUNG BESCHEINIGT. DIREKTOR

TECHNISCHE DATEN DER WINDEN

DRAGON WINCH MAVERICK

DWM 13000 HD

Spannung: 12 V/24 V
Leistung: 6,8 PS
Zugkraft: 13 000 lb/ 5 897 kg
Getriebe: 3 Stufen Planetengetriebe
Reduktion: 265: 1
Bremsart: Dynamische Bremse
Stahlseillänge: 28 m
Maße (LxWxH): 535 mm x 160 mm x 235 mm
Gewicht: 42 kg
Abstand der Befestigungsschrauben: 254 mm x 114 mm

Spulgeschwindigkeit und Stromverbrauch (erste Schicht auf der Trommel)

| Seilbelastung | kg | keine | 910 | 2722 | 5897 |
|---------------------|-------|-------|-----|------|------|
| Seilgeschwindigkeit | m/Min | 6,5 | 3,5 | 2,2 | 0,8 |
| Stromverbrauch | A | 65 | 126 | 230 | 420 |

Zugkraft und Zugkapazität

| Seilumwicklung | | 1 | 2 | 3 | 4 |
|---------------------------|----|------|------|------|------|
| Seilzugennkraft | kg | 5897 | 4749 | 3906 | 3341 |
| Seillänge auf der Trommel | m | 4,8 | 12 | 21 | 28 |

DWM 13000 ST

Spannung: 12 V/24 V
Leistung: 6,8 PS
Zugkraft: 13 000 lb/ 5 897 kg
Getriebe: 3 Stufen Planetengetriebe
Reduktion: 265: 1
Bremsart: Dynamische Bremse
Stahlseillänge: 28 m
Maße (LxWxH): 535 mm x 160 mm x 245 mm
Gewicht: 42 kg
Abstand der Befestigungsschrauben: 254 mm x 114 mm

Spulgeschwindigkeit und Stromverbrauch (erste Schicht auf der Trommel)

| Seilbelastung | kg | keine | 910 | 2722 | 5897 |
|---------------------|-------|-------|-----|------|------|
| Seilgeschwindigkeit | m/Min | 6,5 | 3,5 | 2,2 | 0,8 |
| Stromverbrauch | A | 65 | 126 | 230 | 420 |

Zugkraft und Zugkapazität

| Seilumwicklung | | 1 | 2 | 3 | 4 |
|---------------------------|----|------|------|------|------|
| Seilzugennkraft | kg | 5897 | 4749 | 3906 | 3341 |
| Seillänge auf der Trommel | m | 4,8 | 12 | 21 | 28 |

DWM 12000 HDI

Spannung: 12 V
Leistung: 6,8 PS
Zugkraft: 12 000 lb/ 5 443 kg
Getriebe: 3 Stufen Planetengetriebe
Reduktion: 265: 1
Bremsart: Dynamische Bremse
Stahlseillänge: 28 m
Synthetikseillänge: 26 m
Maße (LxWxH): 535 mm x 160 mm x 255 mm
Gewicht: 43 kg
Abstand der Befestigungsschrauben: 254 mm x 114 mm

Spulgeschwindigkeit und Stromverbrauch (erste Schicht auf der Trommel)

| Seilbelastung | kg | keine | 910 | 1814 | 5443 |
|---------------------|-------|-------|-----|------|------|
| Seilgeschwindigkeit | m/Min | 6,5 | 3,5 | 2,8 | 1,3 |
| Stromverbrauch | A | 65 | 126 | 175 | 400 |

Zugkraft und Zugkapazität

| Seilumwicklung | | 1 | 2 | 3 | 4 |
|---------------------------|----|------|------|------|------|
| Seilzugennkraft | kg | 5443 | 4383 | 3605 | 3084 |
| Seillänge auf der Trommel | m | 4,8 | 12 | 21 | 28 |

DWM 12000 HD

Spannung: 12 V/ 24 V
Leistung: 6,8 PS
Zugkraft: 12 000 lb/ 5 443 kg
Getriebe: 3 Stufen Planetengetriebe
Reduktion: 265: 1
Bremsart: Dynamische Bremse
Stahlseillänge: 28 m
Synthetikseillänge: 26 m
Maße (LxWxH): 535 mm x 160 mm x 245 mm
Gewicht: 42 kg
Abstand der Befestigungsschrauben: 254 mm x 114 mm

Spulgeschwindigkeit und Stromverbrauch (erste Schicht auf der Trommel)

| Seilbelastung | kg | keine | 910 | 1814 | 5443 |
|---------------------|-------|-------|-----|------|------|
| Seilgeschwindigkeit | m/Min | 6,5 | 3,5 | 2,8 | 1,3 |
| Stromverbrauch | A | 65 | 126 | 175 | 400 |

Zugkraft und Zugkapazität

| Seilumwicklung | | 1 | 2 | 3 | 4 |
|---------------------------|----|------|------|------|------|
| Seilzugennkraft | kg | 5443 | 4383 | 3605 | 3084 |
| Seillänge auf der Trommel | m | 4,8 | 12 | 21 | 28 |

DWM 10000 HD

Spannung: 12 V/ 24 V
Leistung: 6,8 PS
Zugkraft: 10 000 lb/ 4 536 kg
Getriebe: 3 Stufen Planetengetriebe
Reduktion: 216:1
Bremsart: Dynamische Bremse
Stahlseillänge: 28 m
Synthetikseillänge: 26 m
Maße (LxWxH): 535 mm x 160 mm x 245 mm
Gewicht: 39 kg
Abstand der Befestigungsschrauben: 254 mm x 114 mm

Spulgeschwindigkeit und Stromverbrauch (erste Schicht auf der Trommel)

| Seilbelastung | kg | keine | 910 | 1814 | 4536 |
|---------------------|-------|-------|-----|------|------|
| Seilgeschwindigkeit | m/Min | 8 | 4,5 | 3,5 | 2,5 |
| Stromverbrauch | A | 70 | 150 | 217 | 435 |

Zugkraft und Zugkapazität

| Seilumwicklung | | 1 | 2 | 3 | 4 |
|---------------------------|----|------|------|------|------|
| Seilzugennkraft | kg | 4536 | 3653 | 3004 | 2570 |
| Seillänge auf der Trommel | m | 4,8 | 12 | 21 | 28 |

TECHNISCHE DATEN DER WINDEN



DRAGON WINCH MAVERICK

DWM 8000 HD

Spannung: 12 V
Leistung: 5,5 PS
Zugkraft: 8 000 lb/ 3 629 kg
Getriebe: 3 Stufen Planetengetriebe
Reduktion: 218:1
Bremsart: Dynamische Bremse
Stahlseillänge: 24 m
Maße (LxWxH): 450 mm x 160 mm x 245 mm
Gewicht: 32 kg
Abstand der Befestigungsschrauben: 166 mm x 114 mm

Spulgeschwindigkeit und Stromverbrauch (erste Schicht auf der Trommel)

| Seilbelastung | kg | keine | 907 | 1814 | 3629 |
|---------------------|-------|-------|-----|------|------|
| Seilgeschwindigkeit | m/Min | 8,6 | 4,7 | 3,5 | 2,3 |
| Stromverbrauch | A | 70 | 160 | 240 | 390 |

Zugkraft und Zugkapazität

| Seilumwicklung | | 1 | 2 | 3 | 4 |
|---------------------------|----|------|------|------|------|
| Seilzugennkraft | kg | 3629 | 2922 | 2404 | 2056 |
| Seillänge auf der Trommel | m | 4,1 | 9 | 15 | 24 |

DWM 6000

Spannung: 12 V
Leistung: 4 PS
Zugkraft: 6 000 lb/ 2 722 kg
Getriebe: 3 Stufen Planetengetriebe
Reduktion: 218:1
Bremsart: Automatische Bremse
Stahlseillänge: 24 m
Maße (LxWxH): 415 mm x 160 mm x 245 mm
Gewicht: 26 kg
Abstand der Befestigungsschrauben: 166 mm x 114 mm

Spulgeschwindigkeit und Stromverbrauch (erste Schicht auf der Trommel)

| Seilbelastung | kg | keine | 680 | 1360 | 2722 |
|---------------------|-------|-------|-----|------|------|
| Seilgeschwindigkeit | m/Min | 4 | 3,2 | 2,2 | 0,7 |
| Stromverbrauch | A | 80 | 120 | 150 | 280 |

Zugkraft und Zugkapazität

| Seilumwicklung | | 1 | 2 | 3 | 4 |
|---------------------------|----|------|------|------|------|
| Seilzugennkraft | kg | 2722 | 2192 | 1803 | 1542 |
| Seillänge auf der Trommel | m | 4,1 | 9 | 15 | 24 |

DWM 3500 HD

Spannung: 12 V
Leistung: 1,3 PS
Zugkraft: 3 500 lb/ 1 588 kg
Reduktion: 170:1
Bremsart: Selbstbremsend
Stahlseillänge: 15 m
Synthetikseillänge: 15 m
Maße (LxWxH): 340 mm x 105 mm x 112 mm
Gewicht: 10,5 kg
Abstand der Befestigungsschrauben: 124 mm x 76 mm

Spulgeschwindigkeit und Stromverbrauch (erste Schicht auf der Trommel)

| Seilbelastung | kg | keine | 907 | 1588 |
|---------------------|-------|-------|-----|------|
| Seilgeschwindigkeit | m/Min | 4,7 | 3,5 | 1,8 |
| Stromverbrauch | A | 30 | 130 | 190 |

Zugkraft und Zugkapazität

| Seilumwicklung | | 1 | 2 | 3 | 4 | 5 |
|---------------------------|----|------|------|------|-----|-----|
| Seilzugennkraft | kg | 1588 | 1265 | 1052 | 900 | 786 |
| Seillänge auf der Trommel | m | 1,9 | 4,2 | 6,8 | 9,7 | 15 |

DWM 3000 HD

Spannung: 12 V
Leistung: 1,1 PS
Zugkraft: 3 000 lb/ 1 326 kg
Reduktion: 153:1
Bremsart: Selbstbremsend
Stahlseillänge: 15 m
Synthetikseillänge: 15 m
Maße (LxWxH): 325 mm x 105 mm x 112 mm
Gewicht: 10 kg
Abstand der Befestigungsschrauben: 124 mm x 76 mm

Spulgeschwindigkeit und Stromverbrauch (erste Schicht auf der Trommel)

| Seilbelastung | kg | keine | 907 | 1326 |
|---------------------|-------|-------|-----|------|
| Seilgeschwindigkeit | m/Min | 4,7 | 3,5 | 1,6 |
| Stromverbrauch | A | 20 | 107 | 169 |

Zugkraft und Zugkapazität

| Seilumwicklung | | 1 | 2 | 3 | 4 | 5 |
|---------------------------|----|------|------|-----|-----|-----|
| Seilzugennkraft | kg | 1326 | 1079 | 909 | 785 | 691 |
| Seillänge auf der Trommel | m | 1,9 | 4,2 | 6,8 | 9,7 | 15 |

DWM 2500 HD

Spannung: 12 V
Leistung: 1,1 PS
Zugkraft: 2 500 lb/ 1 133 kg
Reduktion: 153:1
Bremsart: Selbstbremsend
Stahlseillänge: 15 m
Synthetikseillänge: 15 m
Maße (LxWxH): 325 mm x 105 mm x 112 mm
Gewicht: 9,5 kg
Abstand der Befestigungsschrauben: 124 mm x 76 mm

Spulgeschwindigkeit und Stromverbrauch (erste Schicht auf der Trommel)

| Seilbelastung | kg | keine | 680 | 1133 |
|---------------------|-------|-------|-----|------|
| Seilgeschwindigkeit | m/Min | 4,7 | 3,6 | 1,9 |
| Stromverbrauch | A | 20 | 100 | 150 |

Zugkraft und Zugkapazität

| Seilumwicklung | | 1 | 2 | 3 | 4 | 5 |
|---------------------------|----|------|-----|-----|------|-----|
| Seilzugennkraft | kg | 1133 | 922 | 777 | 671 | 591 |
| Seillänge auf der Trommel | m | 2,2 | 4,7 | 7,5 | 10,5 | 15 |

TECHNISCHE DATEN DER WINDEN



DRAGON WINCH MAVERICK

DWM 2500 ST

Spannung: 12 V
 Leistung: 0,9 PS
 Zugkraft: 2 500 lb/ 1 333 kg
 Reduktion: 153:1
 Bremsart: Selbstbremsend
 Stahseillänge: 10 m
 Maße (LxWxH): 290 mm x 105 mm x 105 mm
 Gewicht: 6 kg

Spulgeschwindigkeit und Stromverbrauch (erste Schicht auf der Trommel)

| Seilbelastung | kg | keine | 454 | 1133 |
|---------------------|-------|-------|-----|------|
| Seilgeschwindigkeit | m/Min | 3,2 | 2,6 | 0,8 |
| Stromverbrauch | A | 20 | 55 | 110 |

Zugkraft und Zugkapazität

| Seilumwicklung | | 1 | 2 | 3 | 4 |
|---------------------------|----|------|-----|-----|-----|
| Seilzugennkraft | kg | 1133 | 590 | 495 | 430 |
| Seillänge auf der Trommel | m | 2 | 4,3 | 7,2 | 10 |

DWM 2000 ST

Spannung: 12 V
 Leistung: 0,9 PS
 Zugkraft: 2 000 lb/ 907 kg
 Reduktion: 153:1
 Bremsart: Selbstbremsend
 Stahseillänge: 10 m
 Maße (LxWxH): 290 mm x 105 mm x 105 mm
 Gewicht: 5,8 kg

Spulgeschwindigkeit und Stromverbrauch (erste Schicht auf der Trommel)

| Seilbelastung | kg | keine | 454 | 907 |
|---------------------|-------|-------|-----|-----|
| Seilgeschwindigkeit | m/Min | 3,2 | 2,6 | 1 |
| Stromverbrauch | A | 20 | 55 | 95 |

Zugkraft und Zugkapazität

| Seilumwicklung | | 1 | 2 | 3 | 4 |
|---------------------------|----|-----|-----|-----|-----|
| Seilzugennkraft | kg | 907 | 740 | 620 | 540 |
| Seillänge auf der Trommel | m | 2 | 4,3 | 7,2 | 10 |

DRAGON WINCH HIGHLANDER

DWH 18000 HD

Spannung: 24 V
 Leistung: 9 PS
 Zugkraft: 18 000 lb/ 8 165 kg
 Getriebe: 3 Stufen Planetengetriebe
 Reduktion: 345:1
 Bremsart: Dynamische Bremse
 Stahseillänge: 28 m
 Maße (LxWxH): 610 mm x 216 mm x 240 mm
 Gewicht: 69 kg
 Abstand der Befestigungsschrauben:
 254 mm x 114 mm/ 254 mm x 165 mm

Spulgeschwindigkeit und Stromverbrauch (erste Schicht auf der Trommel)

| Seilbelastung | kg | keine | 4532 | 5443 | 8165 |
|---------------------|-------|-------|------|------|------|
| Seilgeschwindigkeit | m/Min | 6,5 | 3 | 2,5 | 1,9 |
| Stromverbrauch | A | 70 | 220 | 290 | 440 |

Zugkraft und Zugkapazität

| Seilumwicklung | | 1 | 2 | 3 | 4 |
|---------------------------|----|------|------|------|------|
| Seilzugennkraft | kg | 8165 | 6597 | 5534 | 4245 |
| Seillänge auf der Trommel | m | 5 | 11,5 | 19 | 28 |

DWH 15000 HD

Spannung: 12 V
 Leistung: 9 PS
 Zugkraft: 15 000 lb/ 6 803 kg
 Getriebe: 3 Stufen Planetengetriebe
 Reduktion: 261:1
 Bremsart: Dynamische Bremse
 Stahseillänge: 28 m
 Maße (LxWxH): 585 mm x 170 mm x 215 mm
 Gewicht: 53 kg
 Abstand der Befestigungsschrauben: 254 mm x 114 mm

Spulgeschwindigkeit und Stromverbrauch (erste Schicht auf der Trommel)

| Seilbelastung | kg | keine | 4532 | 5443 | 6803 |
|---------------------|-------|-------|------|------|------|
| Seilgeschwindigkeit | m/Min | 4,5 | 4,1 | 3,5 | 2,8 |
| Stromverbrauch | A | 70 | 310 | 450 | 585 |

Zugkraft und Zugkapazität

| Seilumwicklung | | 1 | 2 | 3 | 4 |
|---------------------------|----|------|------|------|------|
| Seilzugennkraft | kg | 6803 | 6157 | 5165 | 4449 |
| Seillänge auf der Trommel | m | 5 | 11,5 | 19 | 28 |

DWH 12000 HDV

Spannung: 12 V
 Leistung: 9 PS
 Zugkraft: 12 000 lb/ 5 443 kg
 Getriebe: 3 Stufen Planetengetriebe
 Reduktion:
 262:1 (niedriger Gang)
 29:1 (höheren Gang)
 Bremsart: Dynamische Bremse
 Stahseillänge: 28 m
 Synthetikseillänge: 26 m
 Maße (LxWxH): 640 mm x 166 mm x 270 mm
 Gewicht: 46 kg
 Abstand der Befestigungsschrauben: 254 mm x 114 mm

Spulgeschwindigkeit und Stromverbrauch (erste Schicht auf der Trommel)

| niedriger Gang | | | | | |
|---------------------|-------|-------|-----|------|------|
| Seilbelastung | kg | keine | 910 | 4532 | 5443 |
| Seilgeschwindigkeit | m/Min | 8 | 5 | 2,5 | 2 |
| Stromverbrauch | A | 80 | 130 | 320 | 450 |

niedriger Gang

| Seilbelastung | kg | keine | 252 | 441 | 756 |
|---------------------|-------|-------|-----|-----|-----|
| Seilgeschwindigkeit | m/Min | 36 | 18 | 14 | 9 |
| Stromverbrauch | A | 80 | 130 | 320 | 450 |

Zugkraft und Zugkapazität

| Seilumwicklung | | 1 | 2 | 3 | 4 |
|---------------------------|----|------|------|------|------|
| Seilzugennkraft | kg | 5443 | 4383 | 3605 | 3084 |
| Seillänge auf der Trommel | m | 4,8 | 12 | 21 | 28 |



TECHNISCHE DATEN DER WINDEN

DRAGON WINCH HIGHLANDER

DWH 12000 HD

Spannung: 12 V
 Leistung: 7,2 PS
 Zugkraft: 12 000 lb/ 5 443 kg
 Getriebe: 3 Stufen Planetengetriebe
 Reduktion: 273:1
 Bremsart: Dynamische Bremse
 Stahlseillänge: 28 m
 Synthetikseillänge: 26 m
 Maße (LxWxH): 575 mm x 166 mm x 270 mm
 Gewicht: 46 kg
 Abstand der Befestigungsschrauben: 254 mm x 114 mm

Spulgeschwindigkeit und Stromverbrauch (erste Schicht auf der Trommel)

| | | | | | |
|---------------------|-------|-------|-----|------|------|
| Seilbelastung | kg | keine | 910 | 4532 | 5443 |
| Seilgeschwindigkeit | m/Min | 8 | 5 | 2,5 | 2 |
| Stromverbrauch | A | 65 | 130 | 280 | 350 |

Zugkraft und Zugkapazität

| | | | | | |
|---------------------------|----|------|------|------|------|
| Seilumwicklung | | 1 | 2 | 3 | 4 |
| Seilzugennkraft | kg | 5443 | 4383 | 3605 | 3084 |
| Seillänge auf der Trommel | m | 4,8 | 12 | 21 | 28 |

DWH 10000 HD

Spannung: 12 V/ 24 V
 Leistung: 7,2 PS
 Zugkraft: 10 000 lb/ 4 536 kg
 Getriebe: 3 Stufen Planetengetriebe
 Reduktion: 216:1
 Bremsart: Dynamische Bremse
 Stahlseillänge: 28 m
 Synthetikseillänge: 26 m
 Maße (LxWxH): 575 mm x 166 mm x 270 mm
 Gewicht: 44 kg
 Abstand der Befestigungsschrauben: 254 mm x 114 mm

Spulgeschwindigkeit und Stromverbrauch (erste Schicht auf der Trommel)

| | | | | | |
|---------------------|-------|-------|------|------|------|
| Seilbelastung | kg | keine | 2722 | 3629 | 4536 |
| Seilgeschwindigkeit | m/Min | 11 | 5 | 4,5 | 3 |
| Stromverbrauch | A | 70 | 170 | 280 | 350 |

Zugkraft und Zugkapazität

| | | | | | |
|---------------------------|----|------|------|------|------|
| Seilumwicklung | | 1 | 2 | 3 | 4 |
| Seilzugennkraft | kg | 4536 | 3653 | 3004 | 2570 |
| Seillänge auf der Trommel | m | 4,8 | 12 | 21 | 28 |

DWH 9000 HD

Spannung: 12 V
 Leistung: 9 PS
 Zugkraft: 9 000 lb/ 4 082 kg
 Getriebe: 3 Stufen Planetengetriebe
 Reduktion: 136:1
 Bremsart: Dynamische Bremse
 Stahlseillänge: 28 m
 Synthetikseillänge: 26 m
 Maße (LxWxH): 590 mm x 166 mm x 270 mm
 Gewicht: 40 kg
 Abstand der Befestigungsschrauben: 254 mm x 114 mm

Spulgeschwindigkeit und Stromverbrauch (erste Schicht auf der Trommel)

| | | | | | |
|---------------------|-------|-------|------|------|------|
| Seilbelastung | kg | keine | 1812 | 2718 | 4082 |
| Seilgeschwindigkeit | m/Min | 20 | 9 | 7 | 4,5 |
| Stromverbrauch | A | 58 | 220 | 280 | 360 |

Zugkraft und Zugkapazität

| | | | | | |
|---------------------------|----|------|------|------|------|
| Seilumwicklung | | 1 | 2 | 3 | 4 |
| Seilzugennkraft | kg | 4082 | 3287 | 2704 | 2313 |
| Seillänge auf der Trommel | m | 6 | 13 | 22 | 28 |

DWH 4500 HDL

Spannung: 12 V
 Leistung: 1,9 PS
 Zugkraft: 4 500 lb/ 2 041 kg
 Getriebe: 3 Stufen Planetengetriebe
 Reduktion: 159:1
 Bremsart: Automatische Bremse
 Stahlseillänge: 15 m (max. Länge 20m)
 Synthetikseillänge: 15 m
 Maße (LxWxH): 375 mm x 114 mm x 120 mm
 Gewicht: 12,7 kg
 Abstand der Befestigungsschrauben: 170 mm x 765 mm

Spulgeschwindigkeit und Stromverbrauch (erste Schicht auf der Trommel)

| | | | | |
|---------------------|-------|-------|-----|------|
| Seilbelastung | kg | keine | 907 | 2041 |
| Seilgeschwindigkeit | m/Min | 7,5 | 4 | 2,1 |
| Stromverbrauch | A | 25 | 90 | 160 |

Zugkraft und Zugkapazität

| | | | | | | |
|---------------------------|----|------|------|------|------|------|
| Seilumwicklung | | 1 | 2 | 3 | 4 | 5 |
| Seilzugennkraft | kg | 2041 | 1588 | 1412 | 1278 | 1072 |
| Seillänge auf der Trommel | m | 4 | 7 | 10,5 | 14,5 | 20 |

DWH 4500 HD

Spannung: 12 V
 Leistung: 1,9 PS
 Zugkraft: 4 500 lb/ 2 041 kg
 Getriebe: 3 Stufen Planetengetriebe
 Reduktion: 159:1
 Bremsart: Automatische Bremse
 Stahlseillänge: 15 m
 Synthetikseillänge: 15 m
 Maße (LxWxH): 340 mm x 114 mm x 120 mm
 Gewicht: 11,4 kg
 Abstand der Befestigungsschrauben: 125 mm x 80 mm

Spulgeschwindigkeit und Stromverbrauch (erste Schicht auf der Trommel)

| | | | | |
|---------------------|-------|-------|-----|------|
| Seilbelastung | kg | keine | 907 | 2041 |
| Seilgeschwindigkeit | m/Min | 7,5 | 4 | 2,1 |
| Stromverbrauch | A | 25 | 90 | 160 |

Zugkraft und Zugkapazität

| | | | | | | |
|---------------------------|----|------|------|------|------|------|
| Seilumwicklung | | 1 | 2 | 3 | 4 | 5 |
| Seilzugennkraft | kg | 2041 | 1588 | 1412 | 1278 | 1072 |
| Seillänge auf der Trommel | m | 3 | 5,9 | 7,8 | 12,5 | 15 |



TECHNISCHE DATEN DER WINDEN

DRAGON WINCH HIGHLANDER

DWH 3500 HD

Spannung: 12 V
 Leistung: 1,6 PS
 Zugkraft: 3 500 lb/ 1 588 kg
 Getriebe: 3 Stufen Planetengetriebe
 Reduktion: 136:1
 Bremsart: Automatische Bremse
 Stahlseillänge: 15 m
 Synthetikseillänge: 15 m
 Maße (LxWxH): 360 mm x 114 mm x 120 mm
 Gewicht: 11 kg
 Abstand der Befestigungsschrauben: 124 mm x 76 mm

Spulgeschwindigkeit und Stromverbrauch (erste Schicht auf der Trommel)

| Seilbelastung | kg | keine | 907 | 1588 |
|---------------------|-------|-------|-----|------|
| Seilgeschwindigkeit | m/Min | 8,3 | 5,5 | 3 |
| Stromverbrauch | A | 25 | 107 | 150 |

Zugkraft und Zugkapazität

| Seilumwicklung | | 1 | 2 | 3 | 4 | 5 |
|---------------------------|----|------|------|------|-----|-----|
| Seilzugennkraft | kg | 1588 | 1300 | 1100 | 950 | 840 |
| Seillänge auf der Trommel | m | 1,9 | 4,2 | 6,8 | 9,7 | 15 |

DWH 2500 HD

Spannung: 12 V
 Leistung: 1,6 PS
 Zugkraft: 2 500 lb/ 1 133 kg
 Getriebe: 3 Stufen Planetengetriebe
 Reduktion: 136:1
 Bremsart: Automatische Bremse
 Stahlseillänge: 15 m
 Synthetikseillänge: 15 m
 Maße (LxWxH): 360 mm x 114 mm x 120 mm
 Gewicht: 11 kg
 Abstand der Befestigungsschrauben: 124 mm x 76 mm

Spulgeschwindigkeit und Stromverbrauch (erste Schicht auf der Trommel)

| Seilbelastung | kg | keine | 907 | 1133 |
|---------------------|-------|-------|-----|------|
| Seilgeschwindigkeit | m/Min | 8,3 | 5,5 | 3,5 |
| Stromverbrauch | A | 25 | 107 | 120 |

Zugkraft und Zugkapazität

| Seilumwicklung | | 1 | 2 | 3 | 4 | 5 |
|---------------------------|----|------|-----|-----|-----|-----|
| Seilzugennkraft | kg | 1133 | 910 | 770 | 665 | 585 |
| Seillänge auf der Trommel | m | 1,9 | 4,2 | 6,8 | 9,7 | 15 |

DRAGON WINCH TRUCK

DWT 20000 HD

Spannung: 24 V
 Leistung: 9 PS
 Zugkraft: 20 000 lb/ 9 072 kg
 Getriebe: 3 Stufen Planetengetriebe
 Reduktion: 450:1
 Bremsart: Dynamische Bremse
 Stahlseillänge: 28 m
 Maße (LxWxH): 615 mm x 215 mm x 275 mm
 Gewicht: 74 kg
 Abstand der Befestigungsschrauben: 254 mm x 114 mm/ 254 mm x 165 mm

Spulgeschwindigkeit und Stromverbrauch (erste Schicht auf der Trommel)

| Seilbelastung | kg | keine | 4532 | 5443 | 9072 |
|---------------------|-------|-------|------|------|------|
| Seilgeschwindigkeit | m/Min | 6,5 | 3 | 2,5 | 1,9 |
| Stromverbrauch | A | 60 | 170 | 190 | 280 |

Zugkraft und Zugkapazität

| Seilumwicklung | | 1 | 2 | 3 | 4 |
|---------------------------|----|------|------|------|------|
| Seilzugennkraft | kg | 9072 | 7330 | 6149 | 5296 |
| Seillänge auf der Trommel | m | 5 | 11,5 | 19 | 28 |

DWT 18000 HD

Spannung: 24 V
 Leistung: 7,8 PS
 Zugkraft: 18 000 lb/ 8 165 kg
 Getriebe: Planetengetriebe
 Reduktion: 420:1
 Bremsart: Dynamische Bremse
 Stahlseillänge: 28 m
 Maße (LxWxH): 580 mm x 210 mm x 260 mm
 Gewicht: 69 kg
 Abstand der Befestigungsschrauben: 254 mm x 114 mm

Spulgeschwindigkeit und Stromverbrauch (erste Schicht auf der Trommel)

| Seilbelastung | kg | keine | 4532 | 5443 | 8165 |
|---------------------|-------|-------|------|------|------|
| Seilgeschwindigkeit | m/Min | 6,5 | 2,1 | 1,8 | 1,5 |
| Stromverbrauch | A | 55 | 240 | 300 | 450 |

Zugkraft und Zugkapazität

| Seilumwicklung | | 1 | 2 | 3 | 4 |
|---------------------------|----|------|------|------|------|
| Seilzugennkraft | kg | 8165 | 6597 | 5534 | 4245 |
| Seillänge auf der Trommel | m | 5 | 11,5 | 19 | 28 |

DWT 16800 HD

Spannung: 12 V/ 24 V
 Leistung: 7,8 PS
 Zugkraft: 16 800 lb/ 7 620 kg
 Getriebe: 3 Stufen Planetengetriebe
 Reduktion: 358:1
 Bremsart: Dynamische Bremse
 Stahlseillänge: 26 m
 Maße (LxWxH): 560 mm x 195 mm x 250 mm
 Gewicht: 53 kg
 Abstand der Befestigungsschrauben: 254 mm x 250 mm

Spulgeschwindigkeit und Stromverbrauch (erste Schicht auf der Trommel)

| Seilbelastung | kg | keine | 4532 | 5443 | 7620 |
|---------------------|-------|-------|------|------|------|
| Seilgeschwindigkeit | m/Min | 5,5 | 2,9 | 2,3 | 1,6 |
| Stromverbrauch | A | 70 | 280 | 360 | 420 |

Zugkraft und Zugkapazität

| Seilumwicklung | | 1 | 2 | 3 | 4 |
|---------------------------|----|------|------|------|------|
| Seilzugennkraft | kg | 7620 | 6157 | 5165 | 4449 |
| Seillänge auf der Trommel | m | 5 | 11,5 | 19 | 26 |

TECHNISCHE DATEN DER WINDEN

DRAGON WINCH TRUCK

DWT 15000 HD

Spannung: 12 V/ 24 V
Leistung: 7,8 PS
Zugkraft: 15 000 lb/ 6 803 kg
Getriebe: 3 Stufen Planetengetriebe
Reduktion: 318:1
Bremsart: Dynamische Bremse
Stahlseillänge: 26 m
Maße (LxWxH): 560 mm x 195 mm x 250 mm
Gewicht: 51 kg
Abstand der Befestigungsschrauben: 254 mm x 114 mm

Spulgeschwindigkeit und Stromverbrauch (erste Schicht auf der Trommel)

| Seilbelastung | kg | keine | 5432 | 5443 | 6803 |
|---------------------|-------|-------|------|------|------|
| Seilgeschwindigkeit | m/Min | 7,5 | 4,3 | 3,5 | 2,9 |
| Stromverbrauch | A | 70 | 280 | 360 | 420 |

Zugkraft und Zugkapazität

| Seilumwicklung | | 1 | 2 | 3 | 4 |
|---------------------------|----|------|------|------|------|
| Seilzugnennkraft | kg | 6803 | 6157 | 5165 | 4449 |
| Seillänge auf der Trommel | m | 5 | 11,5 | 19 | 26 |

DWT 15000 HDL

Spannung: 24 V
Leistung: 9 PS
Zugkraft: 14 000 lb/ 6 803 kg
Getriebe: Planetengetriebe
Reduktion: 420:1
Bremsart: Dynamische Bremse
Stahlseillänge: 60 m
Maße (LxWxH): 815 mm x 210 mm x 260 mm
Gewicht: 80 kg
Abstand der Befestigungsschrauben: 454 mm x 114 mm

Spulgeschwindigkeit und Stromverbrauch (erste Schicht auf der Trommel)

| Seilbelastung | kg | keine | 3626 | 4535 | 6803 |
|---------------------|-------|-------|------|------|------|
| Seilgeschwindigkeit | m/Min | 7,8 | 1,7 | 1,4 | 1 |
| Stromverbrauch | A | 70 | 310 | 190 | 260 |

Zugkraft und Zugkapazität

| Seilumwicklung | | 1 | 2 | 3 | 4 |
|---------------------------|----|------|------|------|------|
| Seilzugnennkraft | kg | 6803 | 5113 | 4581 | 3955 |
| Seillänge auf der Trommel | m | 12 | 26 | 42 | 60 |

DWT 14000 HD

Spannung: 12 V/ 24 V
Leistung: 7,2 PS
Zugkraft: 14 000 lb/ 6 350 kg
Przekładnia: trójstopniowa przekładnia planetarna
Reduktion: 261:1
Bremsart: Dynamische Bremse
Stahlseillänge: 28 m
Maße (LxWxH): 535 mm x 160 mm x 235 mm
Gewicht: 46 kg
Abstand der Befestigungsschrauben: 254 mm x 114 mm

Spulgeschwindigkeit und Stromverbrauch (erste Schicht auf der Trommel)

| Seilbelastung | kg | keine | 4532 | 5440 | 6350 |
|---------------------|-------|-------|------|------|------|
| Seilgeschwindigkeit | m/Min | 7,5 | 4,1 | 3,5 | 2,8 |
| Stromverbrauch | A | 130 | 290 | 450 | 585 |

Zugkraft und Zugkapazität

| Seilumwicklung | | 1 | 2 | 3 | 4 |
|---------------------------|----|------|------|------|------|
| Seilzugnennkraft | kg | 6350 | 5114 | 4206 | 3598 |
| Seillänge auf der Trommel | m | 4,9 | 11,1 | 18,3 | 28 |

TECHNISCHE DATEN DER WINDEN

DRAGON WINCH Portable

DWP 5000

Spannung: 12 V

Leistung: 2,9 PS

Zugkraft: 5 000 lb/ 2 265 kg

Bremsart: Selbstbremsend

Stahlseillänge: 9 m.

Elektrisches Ein/ Ausrollen des Seils

Maße (LxWxH): 270 mm x 280 mm x 235 mm

Gewicht: 24 kg

DWP 3500

Spannung: 12 V

Leistung: 1,3 PS

Zugkraft: 3 500 lb/ 1 588 kg

Bremsart: Selbstbremsend

Stahlseillänge: 9 m

Elektrisches Ein/ Ausrollen des Seils

Maße (LxWxH): 270 mm x 240 mm x 210 mm

Gewicht: 14 kg

DWP 2000

Spannung: 12 V

Leistung: 0,9 PS

Zugkraft: 2 000 lb/ 907 kg

Bremsart: Selbstbremsend

Stahlseillänge: 9 m

Elektrisches Einrollen/ manuelles Ausrollen des Seils

Maße (LxWxH): 270 mm x 240 mm x 190 mm

Gewicht: 10 kg

Sehr geehrter Kunde,

Wir bedanken uns für den Kauf der DRAGON WINCH Winde. Bei technischen Problemen wenden Sie sich bitte an unseren Service. Fa. ABILUS, alleiniger Vertragshändler der DRAGON WINCH Produkte, nachstehend Garantiegeber genannt, gewährleistet eine problemlose Funktionsfähigkeit der Winde.

GARANTIEBEDINGUNGEN

1. Die Garantie bezieht sich auf die Winden, die eine gültige Garantiekarte haben. Die Garantiekarte gilt nur mit dem Kaufbeleg.
2. Für unsere Winden gewähren wir eine Garantiezeit von 24 Monaten ab Übergabe der Winde an den Abnehmer. Das Übergabedatum können Sie der Garantiekarte entnehmen.
3. Der Garantiegeber verpflichtet sich alle werksseitigen Mängel am Gerät, die während der Garantiedauer bekannt werden, kostenlos zu beseitigen.
4. Es besteht kein Garantieanspruch bei Mängel der Winde, die aufgrund eigenmächtigen Eingriffe in das Gerät (Fremdreparaturen), Nichtbeachtung der Montage-, Wartungs- und Gebrauchsanleitung, unsachgemäßer Lagerung, Vernachlässigung, fehlender Überwachung, unsachgemäßer Anwendung, Nichtbeachtung der Sicherheitsbestimmungen bei Handhabung der Winden, Überbelastung der Winde, unmittelbarer Einwirkung von Brand, elektrischer Entladung, Überschwemmung, chemischen Stoffen sowie von sonstigen Umständen und Ereignisse der höheren Gewalt.
5. Die Garantie bezieht sich nicht auf mechanische Betriebsschäden wie: Gehäuse-, Motor-, Getriebe oder Trommelschäden, die durch die Überbelastung der Winde entstanden sind. Entsprechende Parameter, deren Überschreitung eine Überbelastung der Winde zur Folge haben kann, wurden in der jeweiligen Bedienungsanleitung detailliert bestimmt.
6. Die Garantie erstreckt sich ferner nicht auf die natürliche Abnutzung der Gehäuseteile und des Zubehörs wie: Kratzer, schwer zu entfernende Verschmutzungen, abgenutzte Aufschriften/Schiller u. ä.
7. Der Garantie unterliegt nicht das Windenseil, sowohl Stahlseil als auch syntethisches Seil.
8. Es besteht keine Garantie für Winden, deren Funktionsunfähigkeit auf die unsachgemäße Wartung (s. den Pkt. "Schmierung und Wartung") zurückzuführen ist.
9. Voraussetzung für den Garantieanspruch ist die Vorlage der gültigen Garantiekarte samt dem Kaufbeleg sowie der Mängelanzeige, die eine Beschreibung von Mängeln und Umständen deren Entstehung sowie Angabe zur Art des Fahrzeugs, an dem die Winde angebaut wurde und Ihre Kontaktdaten (Adresse, Telefonnummer).
10. Nach Rücksprache mit dem Garantiegeber ist die Winde an die Benannte Servicestelle zu zustellen. Der Garantiegeber übernimmt hier die Transportkosten, soweit die Zustellung der Sendung über einen vom Garantiegeber genannten Kurierdienst erfolgte.
11. Die während der Garantiezeit gemeldeten Mängel sind vom Garantiegeber auf Kosten des Garantiegebers innerhalb von 14 Arbeitstagen zu beseitigen. Die Beseitigungsfrist beginnt mit dem ersten Arbeitstag nach Bereitsstellung der zu reparierenden Winde an die Servicestelle zu laufen.
12. Sollte für die Reparatur die Einfuhr/der Import von Ersatzteilen notwendig sein, so kann sich die Mängelbeseitigungsfrist auf 30 Tage verlängern, was der Käufer bei Inanspruchnahme der Servicedienste akzeptiert.
13. Dem Käufer steht das Recht zu, die defekte Winde gegen eine neue, mangelfreie auszutauschen, sobald es vom Garantiegeber bestätigt wird, dass die Mängelbeseitigung unmöglich ist. Die Austauschfrist soll nicht länger als 30 Tage sein. Sollte der Austausch der Winde gegen den gleichen Typ in den Sonderfällen unmöglich sein (zB. das Produkt ist nicht mehr verfügbar), wird der Garantiegeber nach Rücksprache mit dem Käufer die Winde gegen einen anderen Windentyp austauschen, dessen technische Parameter dem defektem Typ möglichst nahe stehen. Solche Abwicklungsweise wird für die Erfüllung der Garantiepflichten gehalten.
14. Sollte der Garantieanspruch nicht zu Recht bestehen, so wird der Garantiegeber dem Käufer die Garantieleistungs- und Transportkosten in Rechnung stellen.
15. Der Garantiegeber haftet nicht für Schäden, die durch unsachgemäße Handhabung der Winde entstanden sind. Der Gwarant Garantiegeber haftet auch nicht für die vom Käufer getragenen Nebenkosten, die aus dem Beschädigung der Winde resultieren.

16. Die Garantieansprüche umfassen nicht die Schadenersatzansprüche des Käufers wegen dem aufgetretenen Windenmangel.
17. Akzeptiert der Käufer nicht die vorliegenden Garantiebedingungen, so steht ihm das Recht zu, die Winde an den Verkäufer innerhalb von 5 Arbeitstagen nach dem Kauf auf eigene Kosten zurückzugeben. Die Winde darf in dem Fall keine Gebrauchsspuren haben.
18. In durch diese Garantiebedingungen nicht geregelten Fragen finden entsprechende Vorschriften des [poln.] Zivilgesetzbuchs Anwendung.



IMPORTANT

Il faut respecter les prescriptions suivantes pour votre propre sécurité et pour la sécurité des autres personnes. Une utilisation impropre du treuil peut être particulièrement dangereuse pour vous et pour les tiers et provoquer des destructions sérieuses. Avant d'utiliser votre treuil lisez attentivement le présent mode d'emploi et conformez-vous à ses instructions.

TABLE DES MATIÈRES

| | |
|---|-----|
| Conditions de sécurité..... | 98 |
| Règles d'exploitation d treuil..... | 99 |
| Installation du treuil..... | 102 |
| Lubrification et entretien du treuil..... | 102 |
| Branchement et installation du treuil électrique..... | 103 |
| Branchement et installation du treuil électrique..... | 114 |
| Assistance technique du treuil..... | 115 |
| Puissance du treuil..... | 116 |
| Déclarations de conformité..... | 118 |
| Paramètres des treuils..... | 120 |
| Conditions de garantie..... | 127 |

CONDITIONS DE SÉCURITÉ

Vêtements

Ne portez pas de vêtements flottants et de bijoux qui peuvent être entraînés dans les organes en marche.

Portez toujours des gants en cuir lorsque vous tenez le câble du treuil.

Ne tenez pas le câble en acier à mains nues parce que même de petites fentes du câble peuvent vous blesser.

Il est recommandé d'utiliser des chaussures antidérapantes.

Utilisez des coiffures et liez les cheveux longs.



Gardez une distance de sécurité

Assurez-vous que les personnes qui ne sont pas engagées dans les opérations, se trouvent à une distance appropriée du treuil en marche et de son câble. Il est recommandé de garder une distance de 1,5 m x la longueur du câble.

N'OUBLIEZ PAS QUE LE CÂBLE QUI SE CASSE, PEUT PROVOQUER DES LÉSIONS GRAVES OU MÊME LA MORT DES PERSONNES SE TROUVANT À PROXIMITÉ.

N'enjambez pas le câble tendu, d'autant moins ne restez pas debout au-dessus du câble.



Ne surchargez pas votre treuil

Les données concernant la puissance du treuil indiquées dans le mode d'emploi sont les paramètres maximaux et non paramètres de travail. N'oubliez pas que les valeurs du poids tractable du treuil sont précisées pour les conditions idéales qui ne prennent pas en considération élévations du terrain, obstacles de terrain etc. Pour cette raison également, n'oubliez pas de choisir un treuil adapté à vos besoins. Vous trouverez ci-après les détails concernant le choix du treuil.

Si le moteur est surchauffé, il faut interrompre le travail pour quelques minutes jusqu'à ce qu'il soit refroidi.

Si le moteur s'arrête, vous devez le mettre hors tension et en identifier la cause.



Évitez une mise en marche accidentelle du treuil

Le treuil non utilisé doit être mis hors tension de façon mécanique au moyen d'un interrupteur à courant élevé sur le câble (+).

Contrôle des conditions techniques

Avant chaque mise en marche vérifiez si le treuil n'est pas endommagé. Les pièces défectueuses ou endommagées doivent être réparées ou remplacées avec des pièces nouvelles.

CONDITIONS DE SÉCURITÉ

Réparation du treuil

N'utilisez que de pièces de rechange originales. Si elles ne sont pas disponibles, utilisez les pièces ayant des attestations nécessaires et des certificats de sécurité.

La réparation du câble endommagé consiste dans son raccourcissement au-dessus du point de détérioration.



La réparation du câble endommagé consiste dans son raccourcissement au-dessus du point de détérioration.

Enroulement du câble

Utilisez toujours des gants.

Il faut prêter attention à ce que le câble soit enroulé dans une direction correcte. Le câble doit être enroulé sur le tambour de la partie inférieure du treuil (entre la plaque de fixation et le tambour). La direction incorrecte de l'enroulement du câble peut provoquer un endommagement grave du treuil.

Le câble doit être enroulé uniformément et étroitement sur le tambour du treuil de façon à ce que le câble ne se superpose pas dans un point ou il ne se coince pas entre les couches inférieures. Un enroulement incorrect du câble diminue de façon évidente l'efficacité du treuil et peut provoquer aussi la destruction du dispositif.

Le travail terminé, le câble doit être escamoté (disposé sur le tambour) sans charge. Dans une main il faut tenir le câble tendu, dans l'autre la télécommande du treuil. Pour votre propre sécurité, pendant l'enroulement du câble vous devez garder une distance minimum de 1,5 m du treuil.

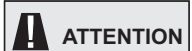

Le câble doit être enroulé uniformément et étroitement.

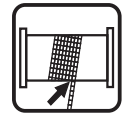

MODE D'EMPLOI DU TREUIL



IMPORTANT

Un emploi, un entretien et une conservation corrects du treuil influencent considérablement l'efficacité et la durée de vie de votre treuil. Pour votre propre sécurité et pour la sécurité des autres personnes vous devez lire attentivement ce mode d'emploi et respecter ses prescriptions. Une utilisation incorrecte du treuil peut provoquer des accidents et des lésions graves.

Recommandation

La charge doit être tirée dans une ligne droite. S'il faut tirer la charge sous un angle, il faut utiliser une poulie multiple appropriée.

En tirant la charge, il faut faire attention à ce que le câble soit correctement enroulé sur le tambour. Il est important que le câble ne soit pas enroulé dans un seul lieu et qu'il ne se coince pas entre les brins précédents. Dans ces cas, il faut dérouler le câble et ensuite l'enrouler encore une fois.

MODE D'EMPLOI DU TREUIL

La télécommande du treuil doit être conservée à l'intérieur de la voiture. Avant chaque branchement il faut contrôler son état technique.

Le treuil est équipé d'un enclenchement et un désenclenchement manuels de la transmission. Il faut commencer de tirer la charge avec la transmission enclenchée. Ne désenclenchez pas la transmission avec le moteur en marche.

Pour éviter l'endommagement du câble, ne fixez pas les crochets directement sur le câble. Il est nécessaire d'utiliser une cosse (un anneau) nouveau ou une poulie multiple avec la roue mobile.

Il faut observer attentivement le treuil pendant le travail en gardant une distance maximum possible. Il est recommandé d'arrêter le procédé de tirage tout le mètre pour vérifier si l'enroulement du câble est correct.

Il est déconseillé d'accrocher le câble au crochet d'attelage du véhicule qu'on tire. Le câble doit être accroché au châssis du véhicule.

L'utilisation de la poulie multiple permet d'augmenter considérablement le poids tractable du treuil. Le tirage de la charge sur un câble double (grâce à la poulie multiple) augmente presque deux fois la force du treuil mais diminue de moitié la portée du câble et la vitesse de tirage. N'oubliez pas que le véhicule doit se trouver dans une position centrale et que la charge soit disposée de façon uniforme sur les deux sections du câble.

Il est interdit d'accrocher le câble directement autour d'un arbre. Il faut utiliser des ceintures synthétiques ou des protections appropriées.

Pour lier le câble du treuil et la chaîne ou un autre câble, il est recommandé d'utiliser les axes d'attelage de type oméga.

En déroulant le câble du treuil n'oubliez pas de laisser sur le tambour au minimum 3 brins - il est recommandé d'en laisser 5. Le déroulement complet du câble et la mise en marche du treuil chargé peut provoquer l'arrachement du câble du tambour, la destruction des dispositifs et des graves lésions des personnes se trouvant à proximité.

Il est recommandé d'accrocher au câble du treuil en marche une couverture ou un tapis auto. En cas de rupture du câble, ils poussent le câble vers le sol. Il est également recommandé d'ouvrir le capot de votre voiture ce qui dans ce cas protégera le vitre contre la rupture.

Le câble du treuil pendant le travail doit être tout le temps tendu afin d'éviter la rupture et l'entortillement du câble. Lorsque le câble commence à s'entortiller ou à rompre, il faut le dérouler partiellement et recommencer à l'enrouler. Si cette solution ne réussit pas, il faut desserrer le câble et le redresser manuellement.

Pour stabiliser la voiture pendant le tirage de la charge, il est recommandé d'utiliser les cales de blocage sous les roues.

UWAGA

L'utilisation de la poulie multiple permet d'augmenter considérablement le poids tractable du treuil. Le tirage de la charge sur un câble double (grâce à la poulie multiple) augmente presque deux fois la force du treuil mais diminue de moitié la portée du câble et la vitesse de tirage. N'oubliez pas que le véhicule doit se trouver dans une position centrale et que la charge soit disposée de façon uniforme sur les deux sections du câble.



Télécommande sans fil



Ceinture pour bois

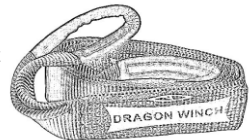

Axe d'attelage



MODE D'EMPLOI DU TREUIL

Accumulateur

L'accumulateur doit être efficace, chargé et avoir une capacité Ah appropriée.

Si vous manipulez l'accumulateur, utilisez des gants en caoutchouc et des lunettes de protection.

Lorsque le treuil est en marche, le moteur de la voiture doit être branché.

Câble du treuil

Le câble en acier fourni avec le treuil a une résistance compatible avec la puissance et la destination du treuil donné.

Le diamètre et la longueur du câble pour le même modèle de treuil peuvent varier avec les paramètres de résistance et de sécurité inchangés.

Avant d'utiliser le treuil assurez-vous que le câble n'est pas endommagé.

N'utilisez pas le treuil si le câble est endommagé.

Ne réparez pas le câble. Le câble défectueux doit être remplacé avec un câble nouveau ou raccourci de façon adéquate et à son extrémité il faut placer une cosse. Votre sécurité en dépend.

N'utilisez pas le câble du treuil dans la fonction de câble de remorque.

En tirant la charge n'utilisez que le treuil et ne venez pas en secours à votre treuil avec la propulsion de la voiture.

La durée de vie du câble dépend directement de son mode d'emploi et de sa conservation. La surcharge du treuil peut provoquer l'endommagement du câble.

Sécurité

Ne tentez pas de charger le treuil au-delà des limites autorisées.

N'oubliez pas que l'effort tractable maximum détermine les possibilités du treuil dans les conditions sans obstacles et charges supplémentaires et sur le premier brin du câble sur le tambour.

Chaque obstacle (pente, boue, terrain bourbeux etc.) réduit fortement les possibilités de tractage de votre treuil.

Toutes les saccades pendant le tractage sont très dangereuses et peuvent provoquer la rupture du câble, l'endommagement du treuil ou des lésions graves.

Bien que dans la description de la puissance du treuil soit utilisé le terme "l'effort tractable vertical", il est absolument interdit d'utiliser le treuil pour le levage des charges en vertical. le treuil et le câble ne sont pas conçus pour ce type d'opération. le terme "effort tractable vertical" a pour but de définir la puissance et les paramètres techniques du treuil.

ATTENTION

Avant d'utiliser le treuil assurez-vous que le câble n'est pas endommagé.



ATTENTION

*Ne réparez pas le câble. Le câble défectueux doit être remplacé avec un câble nouveau ou raccourci de façon adéquate et à son extrémité il faut placer une cosse. **Votre sécurité en dépend.***

ATTENTION

Le treuil ne peut pas être utilisé pour le levage des charges en vertical.



INSTALLATION DU TREUIL

Il faut prêter une attention particulière à ce que le treuil ne soit pas anglé pendant l'installation pour éviter son endommagement permanent.

Le treuil doit être installé dans un lieu adapté à son usage.

La puissance du treuil doit être compatible avec la voiture, le lieu et le type d'installation.

Le treuil doit être installé sur un châssis en acier avec un système d'installation à 4 points ou à 8 points. Le treuil doit être installé en position verticale.

Il est très important que le treuil soit installé sur une surface plane et prédisposée du point de vue technologique à supporter le treuil.

Il est recommandé d'utiliser une plaque de fixation spécifique ayant une épaisseur minimale de 6 mm. Les vis originales sont adaptées à la plaque de fixation ayant une épaisseur de 6 mm. En cas d'utilisation d'une plaque plus épaisse, il faut remplacer ces vis par les nouvelles vis d'une épaisseur appropriée et d'une dureté au moins égale.

La glissière à rouleaux du câble doit être installée de façon à faciliter le déroulement et l'enroulement du câble. Le câble ne peut pas être installé directement dans le treuil. La glissière à rouleaux doit être fixée à la plaque de fixation.

ATTENTION

En cas de manque d'espace pendant l'installation du treuil il est possible de tourner la transmission avec manche d'un angle quelconque.



IMPORTANT

Pendant le serrage des câbles d'alimentation vous devez toujours bloquer le contre-écrou au moyen de la deuxième clé.

LUBRIFICATION ET ENTRETIEN DU TREUIL

Chaque treuil nouveau a été soumis à l'entretien du producteur et il ne nécessite pas d'opérations d'entretien supplémentaires.

Le treuil nécessite un entretien et des révisions périodiques en fonction des modalités et conditions de son exploitation.

Un entretien périodique consiste dans le démontage, le nettoyage, le remplacement des lubrifiants et le remplacement des éléments usés du treuil.

Le câble en acier nécessite une lubrification périodique avec une huile pénétrante. Après le premier déroulement le câble n'est pas couvert par la garantie. Avant d'utiliser le treuil assurez-vous que le câble n'est pas endommagé.

Il faut également veiller sur la propreté des tous les éléments du treuil.

Il faut sécher, nettoyer et conserver le treuil mouillé et la boîte de contrôleur.

Dans le cas où le treuil est utilisé dans les conditions difficiles (les rally, l'eau, la boue), il faut contrôler l'état technique du treuil.



IMPORTANT

Si le treuil a été choisi selon le type de voiture, l'installation électrique sera suffisante pour son alimentation. Avant de mettre en marche le treuil, il faut s'assurer que l'accumulateur est efficace et complètement chargé et que les connections électriques ont été correctement effectuées. Lorsque le treuil est en marche, le moteur de la voiture doit être branché pour garantir un chargement continu de l'accumulateur. En branchant le treuil au réseau, il faut respecter les instructions du présent mode d'emploi.

Le branchement du treuil doté du moteur avec une alimentation supplémentaire du stator (cinq câbles sortent du contrôleur):

1. Connectez le câble rouge court (B') à la borne rouge (B) du moteur.
2. Connectez le câble noir court (D') à la borne noire (D) du moteur.
3. Connectez le câble jaune court (C') à la borne jaune (C) du moteur.
4. Connectez le câble noir fin (a') à la borne inférieure (A) sur le fond du moteur.
5. Connectez le câble rouge long d'alimentation (+) à la borne (+) de l'accumulateur au moyen d'un interrupteur à courant.
6. Connectez le câble noir long (1,8 m) à la borne inférieure (A) du moteur et l'autre extrémité du câble à la borne (-) de l'accumulateur.

Pour les modèles: DWM 8000 HD, DWM 10000 HD, DWM 12000 HD, DWM 13000 ST, DWH 9000 HD, DWH 10000 HD, DWH 12000 HD, DWH 15000 HD, DWH 18000 HD

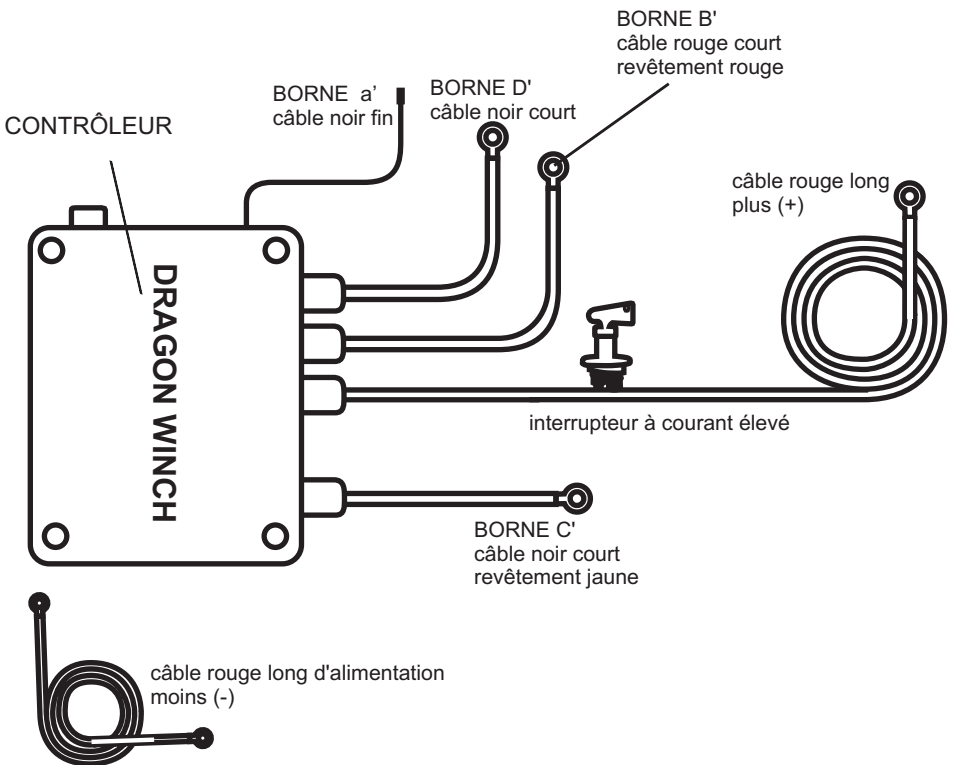
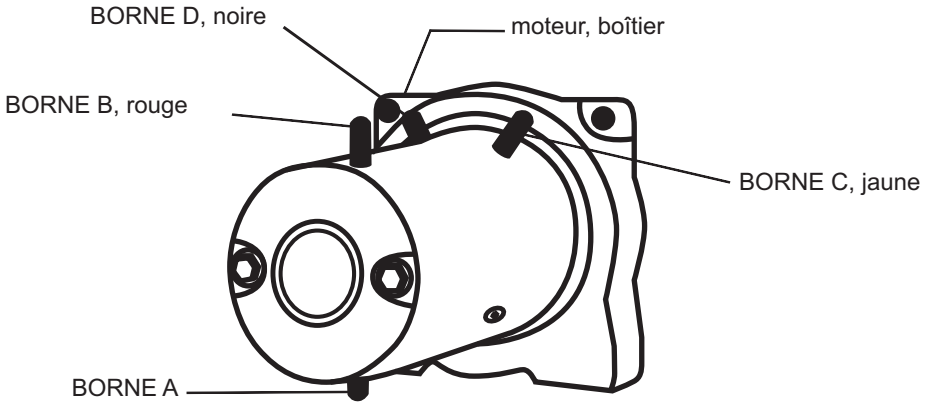

Le branchement du treuil doté du moteur sans alimentation supplémentaire du stator (quatre câbles sortent du contrôleur):

1. Connectez le câble noir court (A) à la borne noire (A) du moteur.
2. Connectez le câble rouge court (B) à la borne rouge (B) du moteur.
3. Connectez le câble noir long (-) à la borne (-) de l'accumulateur au moyen d'un interrupteur à courant.
4. Connectez le câble rouge long d'alimentation (+) à la borne (+) de l'accumulateur.

Pour les modèles: DWM 6000

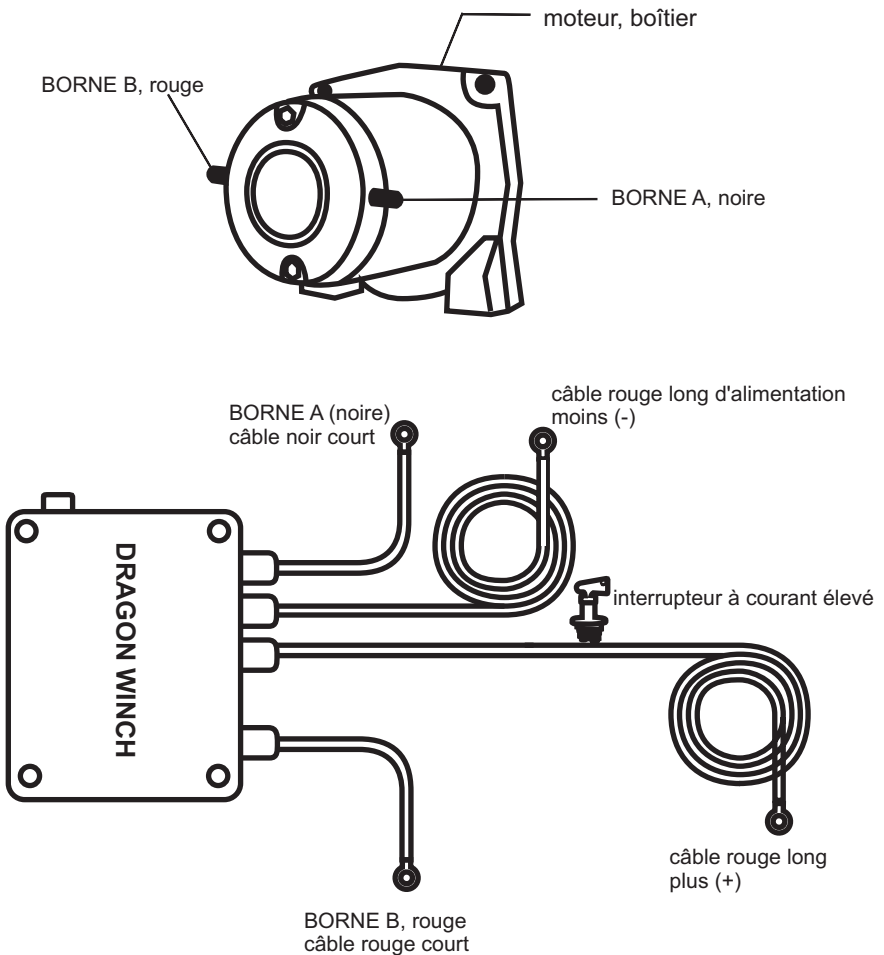

Le branchement du treuil à la boîte à relais en aluminium:

1. La télécommande et l'installation de la télécommande sont correctement connectées et ne nécessitent pas d'intervention de l'utilisateur.
2. L'ensemble comprend 2 câbles électriques (un rouge et un noir) pour brancher le treuil à l'installation électrique de la voiture.
3. Connectez le câbler rouge (dont une extrémité est branchée de façon permanente à la boîte à relais) à la borne (+) de l'accumulateur au moyen d'un interrupteur à courant élevée.
4. Connectez une extrémité du câble noir (fourni avec le treuil) à la borne dans la partie inférieure du moteur du treuil et l'autre extrémité à la borne (-) de l'accumulateur.

Pour les modèles: DWM 12 000 HDI

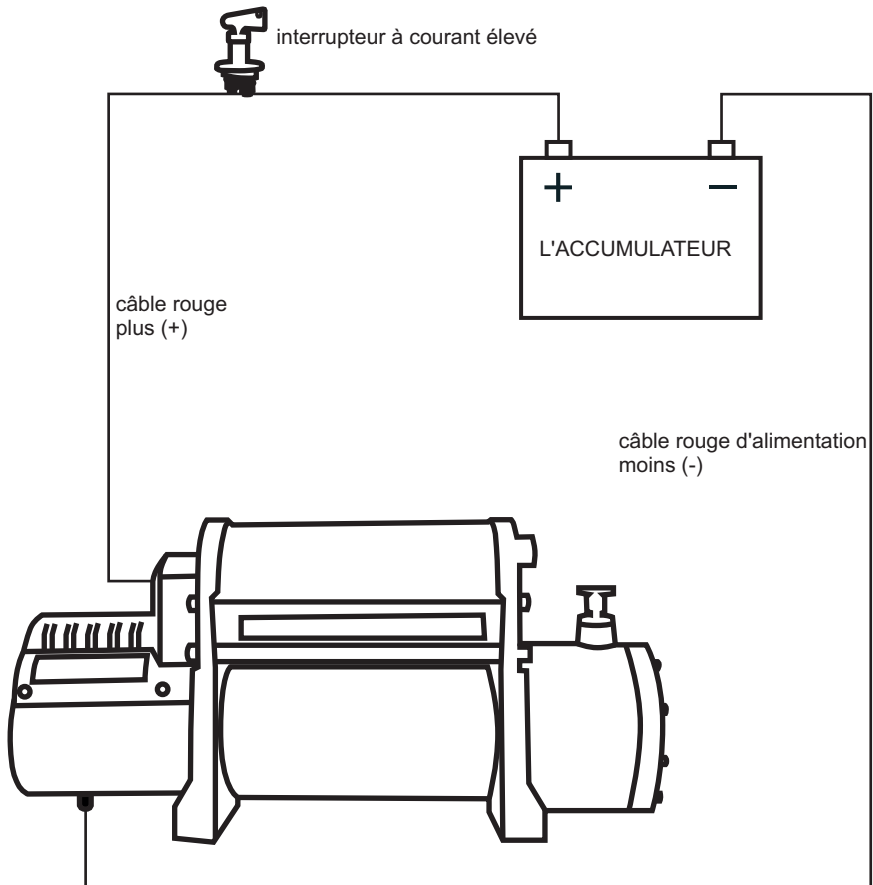

Le branchement du treuil à la boîte à relais sur le moteur:

1. La télécommande et l'installation de la télécommande sont correctement connectées et ne nécessitent pas d'intervention de l'utilisateur.
2. L'ensemble comprend 2 câbles électriques (un rouge et un noir) pour brancher le treuil à l'installation électrique de la voiture.
3. Connectez le câble rouge (dont une extrémité est branchée de façon permanente à la boîte à relais) à la borne (+) de l'accumulateur au moyen d'un interrupteur à courant élevée.
4. Connectez une extrémité du câble noir (fourni avec le treuil) à la borne dans la partie inférieure du moteur du treuil et l'autre extrémité à la borne (-) de l'accumulateur.
5. Connectez le câble noir fin à la borne située dans la partie inférieure du moteur du treuil.

Pour les modèles: DWM 13000 HD, DWT 14000 HD, DWT 15000 HD, DWT 16800 HD

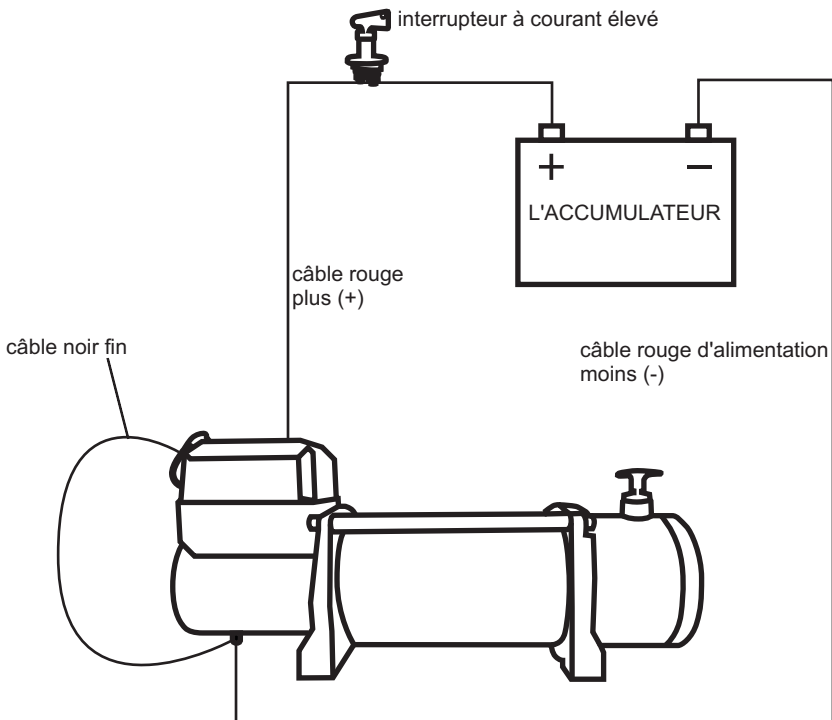

Le branchement du treuil à la boîte à relais sur le moteur:

1. La télécommande et l'installation de la télécommande sont correctement connectées et ne nécessitent pas d'intervention de l'utilisateur.
2. L'ensemble comprend 2 câbles électriques (un rouge et un noir) pour brancher le treuil à l'installation électrique du véhicule.
3. Connectez le câble rouge (dont une extrémité est branchée de façon permanente à la boîte à relais) à la borne (+) de l'accumulateur au moyen d'un interrupteur à courant élevée.
4. Connectez une extrémité du câble noir (fourni avec le treuil) à la borne dans la partie latérale du moteur du treuil et l'autre extrémité à la borne (-) de l'accumulateur.

Pour les modèles: DWH 12000 HDV, DWT 18000 HD, DWT 20000HD

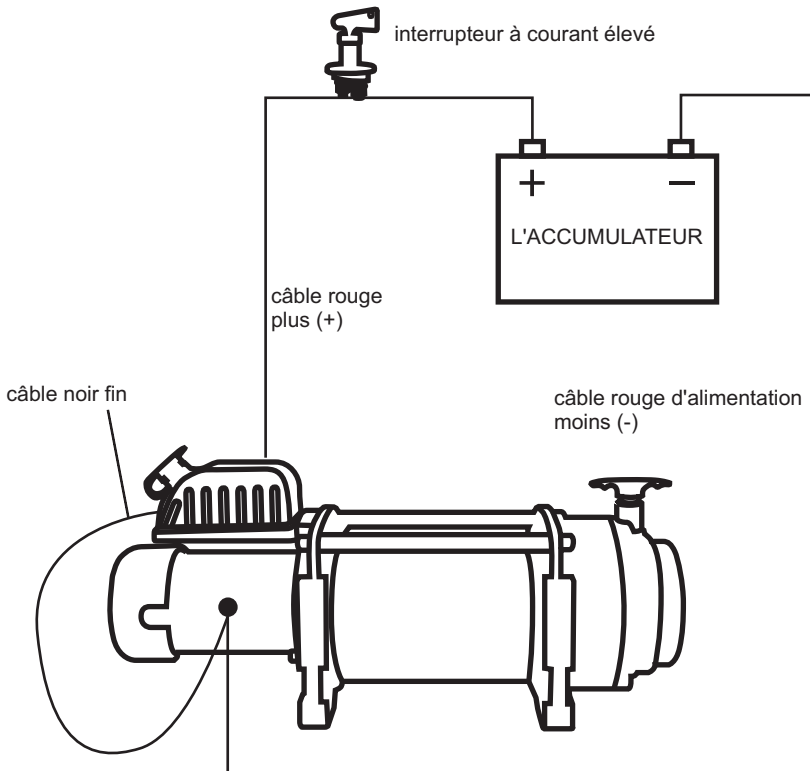

Le branchement du treuil à ATV et UTV avec la boîte à relais extérieure:
version A (voir le schéma):

1. La télécommande est correctement connectée et ne nécessite pas d'intervention de l'utilisateur.
2. L'ensemble comprend 2 paires de câbles électriques (2 rouges et 2 noirs) pour brancher le treuil à l'installation électrique du véhicule.
3. Avec la première paire de câbles d'alimentation (un rouge et un noir) connectez le relais à l'accumulateur de façon suivante:
 - a. Vissez une extrémité du câble rouge (+) (A) au boulon électrique identifiée avec la couleur rouge (A') et l'autre extrémité au moyen d'un interrupteur à courant élevée à la borne (+) de l'accumulateur;
 - b. vissez une extrémité du câble noir (-) (B) au boulon électrique identifiée avec la couleur noire (B) et l'autre extrémité à la borne (+) de l'accumulateur. Le câble bleu court sortant du relais est connecté par le fabricant au boulon électrique identifiée avec la couleur noire (B).
4. Avec la deuxième paire de câbles (un rouge et un noir) connectez le relais au moteur du treuil de façon suivante:
 - a. vissez une extrémité du câble rouge (+) (D) au boulon électrique (D') et l'autre extrémité à la borne (+) du moteur du treuil;
 - b. vissez une extrémité du câble noir (-)(C) au boulon électrique. (C') et l'autre extrémité à la borne (-) du moteur du treuil.
5. Connectez la télécommande avec fil au relais en branchant les câbles de contrôle de la télécommande aux câbles de contrôle du relais (un vert et un noir) au moyen des connecteurs. Vissez le câble rouge au boulon électrique du relais identifiée avec la couleur.

Pour les modèles: DWM 2500 HD, DWM 3000 HD, DWM 3500 HD, DWH 2500 HD, DWH 3500 HD, DWH 4500 HD, DWH 4500 LHD



IMPORTANT

Pour votre propre sécurité, pendant l'exploitation de chaque treuil n'oubliez pas de débrancher l'interrupteur à courant élevé mécanique après avoir terminé le travail.

Interrupteur à courant élevé permet de débrancher en urgence le treuil et de le mettre hors service lorsqu'il n'est pas utilisé.



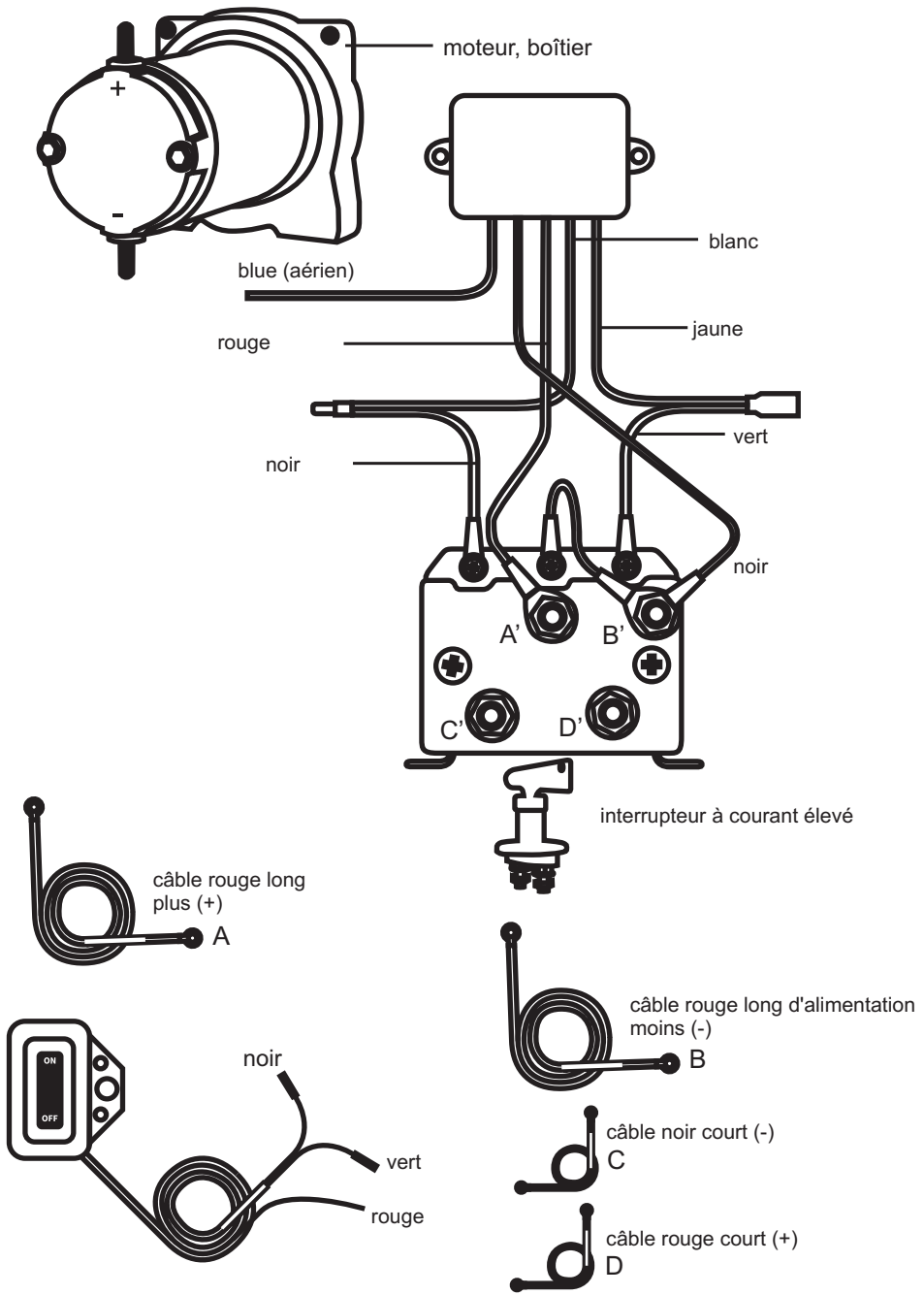

Le branchement du treuil à ATV et UTV avec la boîte à relais extérieure:
version B (voir le schéma):

1. La télécommande est correctement connectée et ne nécessite pas d'intervention de l'utilisateur.
2. L'ensemble comprend 2 paires de câbles électriques (2 rouges et 2 noirs) pour brancher le treuil à l'installation électrique du véhicule.
3. Avec la première paire de câbles d'alimentation (un rouge et un noir) connectez le relais à l'accumulateur de façon suivante:
 - a. Vissez une extrémité du câble rouge (+) (A) au boulon électrique identifiée avec la couleur rouge (B+) et l'autre extrémité au moyen d'un interrupteur à courant élevée, par ex.: à la borne (+) de l'accumulateur;
 - b. Vissez une extrémité du câble noir (-) (B) au boulon électrique identifiée avec la couleur noire (B-) et l'autre extrémité à la borne (-) de l'accumulateur au moyen d'un interrupteur à courant élevée.
4. Avec la deuxième paire de câbles (un rouge et un noir) connectez le relais au moteur du treuil de façon suivante:
 - a. vissez une extrémité du câble rouge (+) (D) au boulon électrique du relais identifiée avec la couleur jaune (M+) et l'autre extrémité à la borne (+) du moteur du treuil;
 - b. vissez une extrémité du câble noir (+) (C) au boulon électrique du relais identifiée avec la couleur bleue (M-) et l'autre extrémité à la borne (-) du moteur du treuil.
5. Connectez la télécommande avec fil au relais en branchant les câbles de contrôle de la télécommande aux câbles de contrôle du relais (un vert et un noir) au moyen des connecteurs. Vissez le câble rouge de la télécommande au boulon électrique du relais identifiée avec la couleur rouge (B+).

**Pour les modèles: DWM 2500 HD, DWM 3000 HD, DWM 3500 HD,
DWH 2500 HD, DWH 3500 HD, DWH 4500 HD, DWH 4500 LHD**

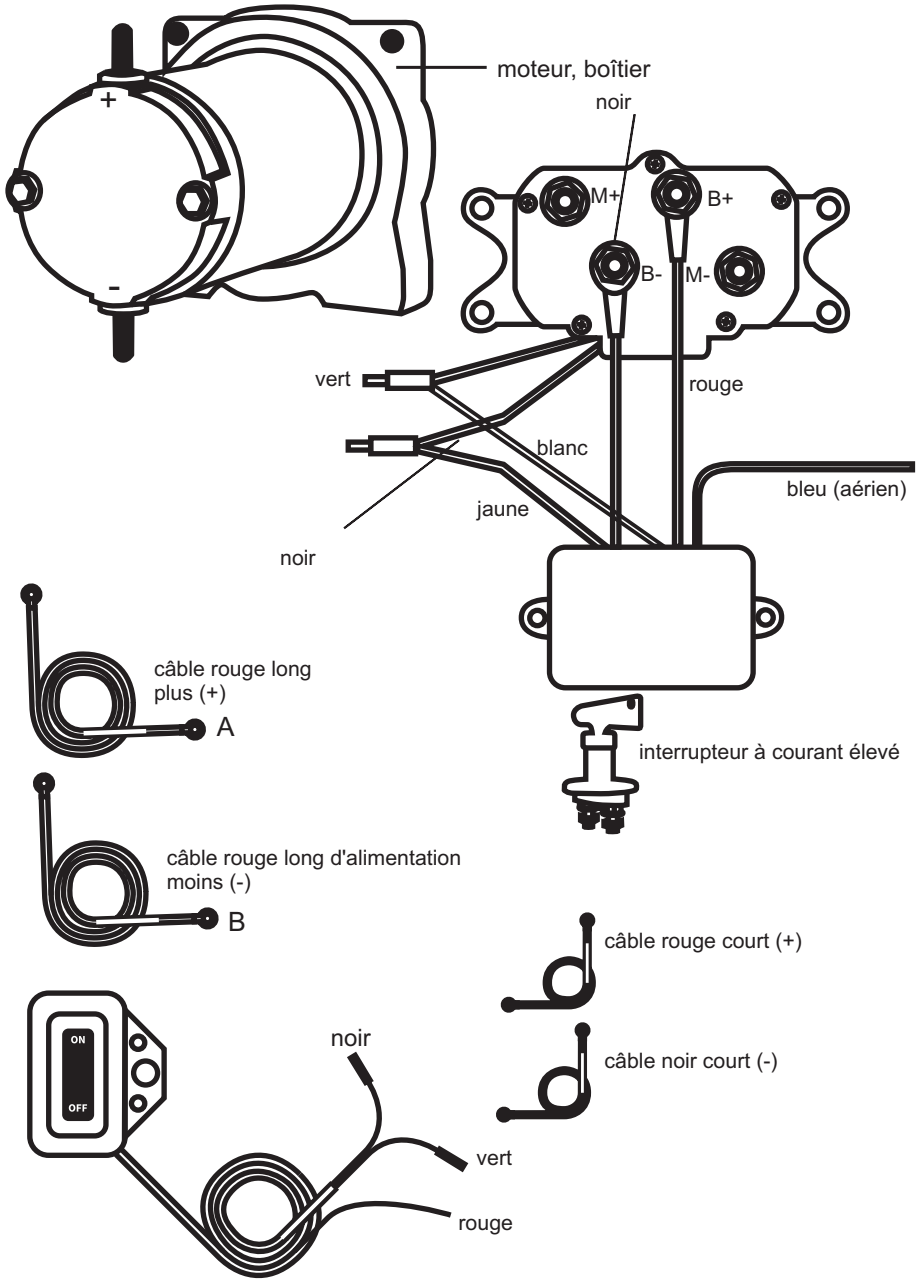

Le branchement du treuil à ATV et UTV avec la boîte hermétique à relais extérieur:

1. Connectez les câbles électriques courts (un rouge et un noir) aux boulons électriques du moteur du treuil (A à A' et B à B').
2. Connectez les câbles électriques longs (un rouge et un noir) à l'accumulateur. Connectez le câble d'alimentation rouge long (+) à la borne (+) de l'accumulateur au moyen d'un interrupteur à courant élevé.
3. Connectez la télécommande avec fil au contrôleur au moyen des deux câbles de contrôle. Le câble rouge long de la télécommande est fixé à la borne (+) de l'accumulateur.

Pour les modèles: DWM 2000 ST, DWM 2500 ST, DWM 3000 ST

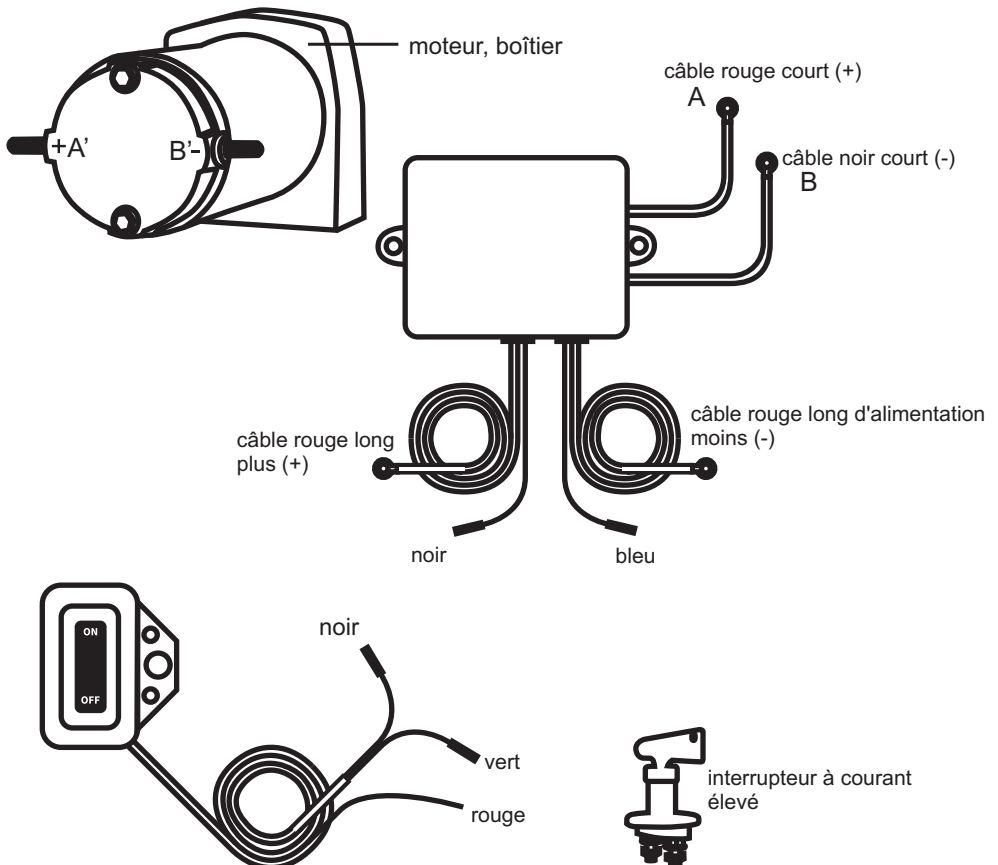

N'oubliez pas que

L'accumulateur doit être en bon état.

Assurez-vous que les câbles électriques ne restent pas accrochés aux organes mobiles du treuil ou du véhicule.

Vérifiez régulièrement la qualité de la connexion et l'intégrité des câbles.

La rouille et la patine des câbles réduit l'efficacité de tout le système.

Toutes les connexions doivent être propres parce que la propreté a une influence positive sur leur durée de vie et sur leur efficacité.

UTILISATION DU TREUIL

Recommandation

Avant d'utiliser le treuil avec une charge, il est recommandé de faire un test de son fonctionnement consistant dans la réalisation plusieurs fois de l'opération de déroulement et d'enroulement du câble. Il est important de connaître le fonctionnement correct du treuil soit du point de vue visuel que celui acoustique.

Mode d'emploi

Lorsque le treuil vous sert à tirer un autre véhicule ou une charge, enclenchez dans la voiture le frein à main et mettez les cales de blocage sous les roues.

Déroulez le câble sur une longueur appropriée et l'ancrez au lieu prédisposé.

Le levier de la transmission situé sur la boîte de transmission fonctionne de façon suivante:

1. Pour désenclencher la transmission, portez le levier de la transmission dans la position "OUT" ou "JEU" ce qui vous permettra de dérouler librement le câble. **DANS CETTE POSITION, IL EST INTERDIT DE METTRE EN MARCHE LE MOTEUR!**
2. Pour commencer le tractage portez le levier dans la position "IN" ou "MARCHE". Le treuil est prêt à travailler. **IL EST INTERDIT DE METTRE EN MARCHE LE MOTEUR AVANT L'ENGRENAGE DE LA TRANSMISSION.**

Avant de commencer, vérifiez encore une fois toutes les connexions, le câble et le câblage.

Connectez la télécommande au treuil. Pour les raisons de sécurité, il est recommandé de prendre place de chauffeur pendant le tractage.

Pendant le tractage autonome du véhicule doté d'un treuil, branchez le moteur de la voiture, désenclenchez le frein à main, enclenchez marche à vide ou neutre et n'aidez pas le treuil avec la propulsion de la voiture.

Commandez le treuil au moyen des boutons-poussoirs "IN" et "OUT" du contrôleur. Vérifiez régulièrement si l'enroulement du câble sur le tambour s'effectue correctement.

Si vous arrêtez le treuil chargé, disposez sous les roues de la voitures ou sous la charge les cales de blocage. En disposant les cales de blocage évitez d'être derrière le véhicule/la charge.

Sécurité

L'asservissement du treuil consistant dans l'utilisation de la propulsion de la voiture, peut provoquer de brusques saccades du câble ce qui entraîne un endommagement permanent du treuil.

Dans le véhicule tracté n'enclenchez pas de vitesses et ne mettez pas la boîte de vitesses automatique dans la position "park". Sinon, des endommagements graves peuvent se manifester.

N'enroulez pas le câble autour des points d'ancrage. Cela pourrait provoquer la destruction de ces éléments et l'endommagement du câble. Il faut utiliser une cosse (un anneau) originale sur le câble, un axe d'attelage ou une poulie multiple.

Gardez une distance de sécurité du treuil en marche et du câble.

Ne permettez pas que les tiers soient présents à proximité du treuil en marche ou du câble. Le câble qui se rompt ou qui glisse, crée des risques sérieux pour la vie et pour la santé.

Débranchez le treuil s'il n'est pas utilisé.

SERVICE D'ASSISTANCE TECHNIQUE DU TREUIL

Il est recommandé de mettre en marche le treuil au moins une fois par mois. Déroulez et enroulez plusieurs fois le câble en utilisant le moteur du treuil. Cela permettra de maintenir les éléments de votre treuil en bon état. En cas de problèmes, contactez le service d'assistance technique de DRAGON WINCH. N'utilisez que de pièces de rechange originales.

Lorsque le treuil est utilisé dans les conditions de tout terrain, l'entretien régulier est nécessaire (voir "Lubrification et entretien").



IMPORTANT

Le mode d'emploi et les descriptions indiquent les paramètres maximaux et non les paramètres de travail. Pour votre propre sécurité et pour la sécurité des autres personnes, chargez votre treuil en 80% au maximum. Pour choisir correctement un treuil adapté à vos besoins, contactez le distributeur DRAGON WINCH.

L'effort tractable du treuil dépend également de l'inclinaison du terrain. Ci-après vous trouverez les valeurs maximales de la charge autorisée sur le treuil en fonction de l'inclinaison du terrain. Les valeurs sont indiquées en livres et en kilogrammes.

| Angle d'inclinaison du terrain | 10% | | 20% | | 40% | | 60% | | 80% | | 100% | |
|-------------------------------------|-------|-------|-------|-------|-------|-------|-------|-------|-------|-------|-------|-------|
| | Lbs | kg | Lbs | kg | Lbs | kg | Lbs | kg | Lbs | kg | Lbs | kg |
| Valeur de la force du treuil Lbs/kg | | | | | | | | | | | | |
| 1500 | 7538 | 3392 | 5102 | 2296 | 3233 | 1455 | 2496 | 1123 | 2134 | 960 | 1928 | 868 |
| 2000 | 10050 | 4523 | 6803 | 3061 | 6347 | 2856 | 2816 | 1267 | 2407 | 1083 | 2175 | 979 |
| 2500 | 12563 | 5653 | 8503 | 3826 | 5388 | 2425 | 4160 | 1872 | 3556 | 1600 | 3213 | 1446 |
| 3500 | 17588 | 7915 | 11905 | 5357 | 7543 | 3394 | 5824 | 2621 | 4979 | 2241 | 4499 | 2025 |
| 6000 | 30151 | 13568 | 20408 | 9184 | 12931 | 5819 | 9983 | 4492 | 8535 | 3841 | 7712 | 3470 |
| 8000 | 40174 | 18078 | 27209 | 12244 | 17206 | 7743 | 13285 | 5978 | 11364 | 5114 | 10244 | 4610 |
| 9000 | 42714 | 19221 | 28912 | 13010 | 18319 | 8244 | 14167 | 6375 | 12093 | 5442 | 10925 | 4916 |
| 10000 | 47739 | 21483 | 32313 | 14541 | 20474 | 9213 | 15833 | 7125 | 13515 | 6082 | 12211 | 5495 |
| 12000 | 60240 | 27108 | 40800 | 18360 | 25800 | 11610 | 19920 | 8964 | 17040 | 7668 | 15360 | 6912 |
| 13500 | 67770 | 30497 | 45900 | 20655 | 29025 | 13061 | 22410 | 10085 | 19170 | 8627 | 17280 | 7776 |
| 15000 | 75300 | 33885 | 51000 | 22950 | 32250 | 14513 | 24900 | 11205 | 21300 | 9585 | 19200 | 8640 |
| 16500 | 82830 | 37274 | 56100 | 25245 | 35475 | 15964 | 27390 | 12326 | 23430 | 10544 | 21120 | 9504 |
| 18000 | 90368 | 40665 | 61205 | 27542 | 38703 | 17416 | 29882 | 13447 | 25562 | 11503 | 23042 | 10369 |



IMPORTANT

Les valeurs ci-dessus indiquent le poids à vide du véhicule en marche, sans ultérieurs obstacles de terrain. Dans certains cas, l'usage d'un treuil plus grand ou d'une poulie multiple spécifique peut être obligatoire.

Les valeurs ci-dessus indiquent le poids tractable maximum du treuil avec un seul câble pendant l'enroulement du premier brin du câble sur le tambour du treuil.



IMPORTANT

Les conditions de sécurité et les procédures décrites dans ce mode d'emploi ne peuvent pas prévoir toutes les conditions et les situations possibles auxquelles vous pourriez faire face. Il est très important d'utiliser le bon sens et de prendre des précautions.



IMPORTANT

En cas de doutes en relation à un des points de ce notice d'emploi, veuillez nous contacter.

**Nous vous souhaitons une bonne utilisation
des produits DRAGON WINCH**

DÉCLARATION DE CONFORMITÉ



La société ABILUS Group Sp. z o.o., le distributeur général de la marque DRAGON WINCH, déclare sous son entière responsabilité que les dispositifs indiqués ci-après, quant à leur projet et à leur construction et sous forme lancée sur le marché, sont conformes aux directives européennes. En même temps, nous informons que le présent document devient invalide en cas d'interventions non autorisées de l'acquéreur sur la partie mécanique ou électrique du dispositif, sans avoir préalablement consulté la société ABILUS Group Sp. z o.o.. Nous informons également que le dispositif indiqué ci-après peut faire partie d'autres installations/machines qui, en tant qu'un produit nouveau, peuvent être mis en service seulement s'ils sont conformes aux exigences relatives à la protection de la santé et de la sécurité déterminées dans les directives européennes spécifiques.

DESCRIPTION DU DISPOSITIF: TREUILS DE MARQUE DRAGON WINCH POUR LES VÉHICULES ALIMENTATION À COURANT CONTINUE DE TENSION: 12V OU 24V

EFFORT TRACTABLE NOMINAL (LB): 2000, 2500, 3000, 3500, 4000, 4500, 5000, 6000, 8000, 9000, 10000, 11000, 12000, 13000, 13500, 15000, 16800, 18000, 20000

Les produits décrits ci-dessus sont conformes à:

- Directive 89/336/CEE concernant la compatibilité électromagnétique modifiée par la Directive 92/31/CEE et modifiée par la Directive 2004/108/CE
- Directive Basse Tension 73/23/CEE modifiée par la Directive 93/68/CEE du 22 juillet 1993 et modifiée par la Directive 2006/95/WE
- EN 60204-1:1997 modifiée par la Directive EN60204-1:2010
- EN 60335-1:1994/A1+A11+A12+A13 modifiée par la Directive EN 60335- 1:2012/A1+A11+A12+A13
- EN 50144-1:1998 modifiée par la Directive EN50580:2012
- EN 61029-1:2000 modifiée par la Directive EN 61029-1:2009
DYREKTOR

POUR COPIE CONFORME ATTESTE PAR: LE DIRECTEUR

DÉCLARATION DE CONFORMITÉ



La société ABILUS Group Sp. z o.o., le distributeur général de la marque DRAGON WINCH, déclare sous son entière responsabilité que les dispositifs indiqués ci-après, quant à leur projet et à leur construction et sous forme lancée sur le marché, sont conformes aux directives européennes. En même temps, nous informons que le présent document devient invalide en cas d'interventions non autorisées de l'acquéreur sur la partie mécanique ou électrique du dispositif, sans avoir préalablement consulté la société ABILUS Group Sp. z o.o.. Nous informons également que le dispositif indiqué ci-après peut faire partie d'autres installations/machines qui, en tant qu'un produit nouveau, peuvent être mis en service seulement s'ils sont conformes aux exigences relatives à la protection de la santé et de la sécurité déterminées dans les directives européennes spécifiques.

DESCRIPTION DU DISPOSITIF: TREUILS DE MARQUE DRAGON WINCH
POUR LES VÉHICULES ALIMENTATION À COURANT CONTINUE DE
TENSION: 12V
EFFORT TRACTABLE NOMINAL (LB): 12000, 13000

Les produits décrits ci-dessus sont conformes à:

- Directive 2006/42/CE relative aux machines
- Directive 2006/42/CE du Parlement Européen et du Conseil du 17 mai 2006 relative aux machines et modifiant la Directive 95/16/CE
- EN 14492-1:2006+1:2009/AC:2010
- EN ISO 12100:2010

Numéro d'identification du rapport des essais SGS-CSTC:
SHES 111200217001/02

POUR CONFORMITÉ ATTESTÉ PAR:

DYREKTOR
LE DIRECTEUR

Paramètres des treuils DRAGON WINCH

DRAGON WINCH MAVERICK

DWM 13000 HD

Tension: 12 V/24 V
 Puissance: 6,8 KM
 Effort tractable: 13 000 lb/ 5 897 kg
 Transmission: à 3 marches, planétaire
 Réduction: 265: 1
 Type de frein: dynamique
 Longueur du câble en acier: 28 m
 Dimensions: 535 mm x 160 mm x 235 mm
 Poids de l'ensemble brut: 42 kg
 Ecartement des boulons de montage: 254 mm x 114 mm

Vitesse d'enroulement du câble et consommation d'énergie (premier brin du câble sur le tambour)

| | | | | | |
|------------------------|---------|-----|-----|------|------|
| charge du câble | kg | 0 | 910 | 2722 | 5897 |
| vitesse du câble | m/min | 6,5 | 3,5 | 2,2 | 0,8 |
| consommation d'énergie | ampères | 65 | 126 | 230 | 420 |

Effort tractable en fonction du brin du câble

| | | | | | |
|----------------------------------|----|------|------|------|------|
| brin du câble | | 1 | 2 | 3 | 4 |
| effort tractable du câble | kg | 5897 | 4749 | 3906 | 3341 |
| quantité du câble sur le tambour | m | 4,8 | 12 | 21 | 28 |

DWM 13000 ST

Tension: 12 V/24 V
 Puissance: 6,8 KM
 Effort tractable: 12 000 lb/ 5 897 kg
 Transmission: à 3 marches, planétaire
 Réduction: 265: 1
 Type de frein: dynamique
 Longueur du câble en acier: 28 m
 Dimensions: 535 mm x 160 mm x 245 mm
 Poids de l'ensemble brut: 42 kg
 Ecartement des boulons de montage: 254 mm x 114 mm

Vitesse d'enroulement du câble et consommation d'énergie (premier brin du câble sur le tambour)

| | | | | | |
|------------------------|---------|-----|-----|------|------|
| charge du câble | kg | 0 | 910 | 2722 | 5897 |
| vitesse du câble | m/min | 6,5 | 3,5 | 2,2 | 0,8 |
| consommation d'énergie | ampères | 65 | 126 | 230 | 420 |

Effort tractable en fonction du brin du câble

| | | | | | |
|----------------------------------|----|------|------|------|------|
| brin du câble | | 1 | 2 | 3 | 4 |
| effort tractable du câble | kg | 5897 | 4749 | 3906 | 3341 |
| quantité du câble sur le tambour | m | 4,8 | 12 | 21 | 28 |

DWM 12000 HDI

Tension: 12 V
 Puissance: 6,8 KM
 Effort tractable: 12 000 lb/ 5 443 kg
 Transmission: à 3 marches, planétaire
 Réduction: 265: 1
 Type de frein: dynamique
 Longueur du câble en acier: 28 m
 Longueur du câble synthétique: 26 m
 Dimensions: 535 mm x 160 mm x 255 mm
 Poids de l'ensemble brut: 43 kg
 Ecartement des boulons de montage: 254 mm x 114 mm

Vitesse d'enroulement du câble et consommation d'énergie (premier brin du câble sur le tambour)

| | | | | | |
|------------------------|---------|-----|-----|------|------|
| charge du câble | kg | 0 | 910 | 1814 | 5443 |
| vitesse du câble | m/min | 6,5 | 3,5 | 2,8 | 1,3 |
| consommation d'énergie | ampères | 65 | 126 | 175 | 400 |

Effort tractable en fonction du brin du câble

| | | | | | |
|----------------------------------|----|------|------|------|------|
| brin du câble | | 1 | 2 | 3 | 4 |
| effort tractable du câble | kg | 5443 | 4383 | 3605 | 3084 |
| quantité du câble sur le tambour | m | 4,8 | 12 | 21 | 28 |

DWM 12000 HD

Tension: 12 V/ 24 V
 Puissance: 6,8 KM
 Effort tractable: 12 000 lb/ 5 443 kg
 Transmission: à 3 marches, planétaire
 Réduction: 265: 1
 Type de frein: dynamique
 Longueur du câble en acier: 28 m
 Longueur du câble synthétique: 26 m
 Dimensions: 535 mm x 160 mm x 245 mm
 Poids de l'ensemble brut: 42 kg
 Ecartement des boulons de montage: 254 mm x 114 mm

Vitesse d'enroulement du câble et consommation d'énergie (premier brin du câble sur le tambour)

| | | | | | |
|------------------------|---------|-----|-----|------|------|
| charge du câble | kg | 0 | 910 | 1814 | 5443 |
| vitesse du câble | m/min | 6,5 | 3,5 | 2,8 | 1,3 |
| consommation d'énergie | ampères | 65 | 126 | 175 | 400 |

Effort tractable en fonction du brin du câble

| | | | | | |
|----------------------------------|----|------|------|------|------|
| brin du câble | | 1 | 2 | 3 | 4 |
| effort tractable du câble | kg | 5443 | 4383 | 3605 | 3084 |
| quantité du câble sur le tambour | m | 4,8 | 12 | 21 | 28 |

DWM 10000 HD

Tension: 12 V/ 24 V
 Puissance: 6,8 KM
 Effort tractable: 10 000 lb/ 4 536 kg
 Transmission: à 3 marches, planétaire
 Réduction: 216:1
 Type de frein: dynamique
 Longueur du câble en acier: 28 m
 Longueur du câble synthétique: 26 m
 Dimensions: 535 mm x 160 mm x 245 mm
 Poids de l'ensemble brut: 39 kg
 Ecartement des boulons de montage: 254 mm x 114 mm

Vitesse d'enroulement du câble et consommation d'énergie (premier brin du câble sur le tambour)

| | | | | | |
|------------------------|---------|----|-----|------|------|
| charge du câble | kg | 0 | 910 | 1814 | 4536 |
| vitesse du câble | m/min | 8 | 4,5 | 3,5 | 2,5 |
| consommation d'énergie | ampères | 70 | 150 | 217 | 435 |

Effort tractable en fonction du brin du câble

| | | | | | |
|----------------------------------|----|------|------|------|------|
| brin du câble | | 1 | 2 | 3 | 4 |
| effort tractable du câble | kg | 4536 | 3653 | 3004 | 2570 |
| quantité du câble sur le tambour | m | 4,8 | 12 | 21 | 28 |

Paramètres des treuils DRAGON WINCH

DRAGON WINCH MAVERICK

DWM 8000 HD

Tension: 12 V
 Moc: 5,5 KM
 Effort tractable: 8 000 lb/ 3 629 kg
 Transmission: à 3 marches, planétaire
 Réduction: 218:1
 Type de frein: dynamique
 Longueur du câble en acier: 24 m
 Dimensions: 450 mm x 160 mm x 245 mm
 Poids de l'ensemble brut: 32 kg
 Ecartement des boulons de montage: 166 mm x 114 mm

Vitesse d'enroulement du câble et consommation d'énergie (premier brin du câble sur le tambour)

| | | | | | |
|------------------------|---------|-----|-----|------|------|
| charge du câble | kg | 0 | 907 | 1814 | 3629 |
| vitesse du câble | m/min | 8,6 | 4,7 | 3,5 | 2,3 |
| consommation d'énergie | ampères | 70 | 160 | 240 | 390 |

Effort tractable en fonction du brin du câble

| | | | | | |
|----------------------------------|----|------|------|------|------|
| brin du câble | | 1 | 2 | 3 | 4 |
| effort tractable du câble | kg | 3629 | 2922 | 2404 | 2056 |
| quantité du câble sur le tambour | m | 4,1 | 9 | 15 | 24 |

DWM 6000

Tension: 12 V
 Puissance: 4 KM
 Effort tractable: 6 000 lb/ 2 722 kg
 Transmission: à 3 marches, planétaire
 Réduction: 218:1
 Type de frein: automatique
 Longueur du câble en acier: 24 m
 Dimensions: 415 mm x 160 mm x 245 mm
 Poids de l'ensemble brut: 26 kg
 Ecartement des boulons de montage: 166 mm x 114 mm

Vitesse d'enroulement du câble et consommation d'énergie (premier brin du câble sur le tambour)

| | | | | | |
|------------------------|---------|----|-----|------|------|
| charge du câble | kg | 0 | 680 | 1360 | 2722 |
| vitesse du câble | m/min | 4 | 3,2 | 2,2 | 0,7 |
| consommation d'énergie | ampères | 80 | 120 | 150 | 280 |

Effort tractable en fonction du brin du câble

| | | | | | |
|----------------------------------|----|------|------|------|------|
| brin du câble | | 1 | 2 | 3 | 4 |
| effort tractable du câble | kg | 2722 | 2192 | 1803 | 1542 |
| quantité du câble sur le tambour | m | 4,1 | 9 | 15 | 24 |

DWM 3500 HD

Tension: 12 V
 Puissance: 1,3 KM
 Effort tractable: 3 500 lb/ 1 588 kg
 Réduction: 170:1
 Type de frein: autofreinant
 Longueur du câble en acier: 15 m
 Longueur du câble synthétique: 15 m
 Dimensions: 340 mm x 105 mm x 112 mm
 Poids de l'ensemble brut: 10,5 kg
 Ecartement des boulons de montage: 124 mm x 76 mm

Vitesse d'enroulement du câble et consommation d'énergie (premier brin du câble sur le tambour)

| | | | | |
|------------------------|---------|-----|-----|------|
| charge du câble | kg | 0 | 907 | 1588 |
| vitesse du câble | m/min | 4,7 | 3,5 | 1,8 |
| consommation d'énergie | ampères | 30 | 130 | 190 |

Effort tractable en fonction du brin du câble

| | | | | | | |
|----------------------------------|----|------|------|------|-----|-----|
| brin du câble | | 1 | 2 | 3 | 4 | 5 |
| effort tractable du câble | kg | 1588 | 1265 | 1052 | 900 | 786 |
| quantité du câble sur le tambour | m | 1,9 | 4,2 | 6,8 | 9,7 | 15 |

DWM 3000 HD

Tension: 12 V
 Puissance: 1,1 KM
 Effort tractable: 3 000 lb/ 1 326 kg
 Réduction: 153:1
 Type de frein: autofreinant
 Longueur du câble en acier: 15 m
 Longueur du câble synthétique: 15 m
 Dimensions: 325 mm x 105 mm x 112 mm
 Poids de l'ensemble brut: 10 kg
 Ecartement des boulons de montage: 124 mm x 76 mm

Vitesse d'enroulement du câble et consommation d'énergie (premier brin du câble sur le tambour)

| | | | | |
|------------------------|---------|-----|-----|------|
| charge du câble | kg | 0 | 907 | 1326 |
| vitesse du câble | m/min | 4,7 | 3,5 | 1,6 |
| consommation d'énergie | ampères | 20 | 107 | 169 |

Effort tractable en fonction du brin du câble

| | | | | | | |
|----------------------------------|----|------|------|-----|-----|-----|
| brin du câble | | 1 | 2 | 3 | 4 | 5 |
| effort tractable du câble | kg | 1326 | 1079 | 909 | 785 | 691 |
| quantité du câble sur le tambour | m | 1,9 | 4,2 | 6,8 | 9,7 | 15 |

DWM 2500 HD

Tension: 12 V
 Puissance: 1,1 KM
 Effort tractable: 2 500 lb/ 1 133 kg
 Réduction: 153:1
 Type de frein: autofreinant
 Longueur du câble en acier: 15 m
 Longueur du câble synthétique: 15 m
 Dimensions: 325 mm x 105 mm x 112 mm
 Poids de l'ensemble brut: 9,5 kg
 Ecartement des boulons de montage: 124 mm x 76 mm

Vitesse d'enroulement du câble et consommation d'énergie (premier brin du câble sur le tambour)

| | | | | |
|------------------------|---------|-----|-----|------|
| charge du câble | kg | 0 | 680 | 1133 |
| vitesse du câble | m/min | 4,7 | 3,6 | 1,9 |
| consommation d'énergie | ampères | 20 | 100 | 150 |

Effort tractable en fonction du brin du câble

| | | | | | | |
|----------------------------------|----|------|-----|-----|------|-----|
| brin du câble | | 1 | 2 | 3 | 4 | 5 |
| effort tractable du câble | kg | 1133 | 922 | 777 | 671 | 591 |
| quantité du câble sur le tambour | m | 2,2 | 4,7 | 7,5 | 10,5 | 15 |

Paramètres des treuils DRAGON WINCH



DRAGON WINCH MAVERICK

DWM 2500 ST

Tension: 12 V
 Puissance: 0,9 KM
 Effort tractable: 2 500 lb/ 1 333 kg
 Réduction: 153:1
 Type de frein: autofreinant
 Longueur du câble en acier: 10 m
 Dimensions: 290 mm x 105 mm x 105 mm
 Poids de l'ensemble brut: 6 kg

Vitesse d'enroulement du câble et consommation d'énergie (premier brin du câble sur le tambour)

| | | | | |
|------------------------|---------|-----|-----|------|
| charge du câble | kg | 0 | 454 | 1133 |
| vitesse du câble | m/min | 3,2 | 2,6 | 0,8 |
| consommation d'énergie | ampères | 20 | 55 | 110 |

Effort tractable en fonction du brin du câble

| | | | | | |
|----------------------------------|----|------|-----|-----|-----|
| brin du câble | | 1 | 2 | 3 | 4 |
| effort tractable du câble | kg | 1133 | 590 | 495 | 430 |
| quantité du câble sur le tambour | m | 2 | 4,3 | 7,2 | 10 |

DWM 2000 ST

Tension: 12 V
 Puissance: 0,9 KM
 Effort tractable: 2 000 lb/ 907 kg
 Réduction: 153:1
 Type de frein: autofreinant
 Longueur du câble en acier: 10 m
 Dimensions: 290 mm x 105 mm x 105 mm
 Poids de l'ensemble brut: 5,8 kg

Vitesse d'enroulement du câble et consommation d'énergie (premier brin du câble sur le tambour)

| | | | | |
|------------------------|---------|-----|-----|-----|
| charge du câble | kg | 0 | 454 | 907 |
| vitesse du câble | m/min | 3,2 | 2,6 | 1 |
| consommation d'énergie | ampères | 20 | 55 | 95 |

Effort tractable en fonction du brin du câble

| | | | | | |
|----------------------------------|----|-----|-----|-----|-----|
| brin du câble | | 1 | 2 | 3 | 4 |
| effort tractable du câble | kg | 907 | 740 | 620 | 540 |
| quantité du câble sur le tambour | m | 2 | 4,3 | 7,2 | 10 |

DRAGON WINCH HIGHLANDER

DWH 18000 HD

Tension: 24 V
 Puissance: 9 KM
 Effort tractable: 18 000 lb/ 8 165 kg
 Transmission: à 3 marches, planétaire
 Réduction: 345:1
 Type de frein: dynamique
 Longueur du câble en acier: 28 m
 Dimensions: 610 mm x 216 mm x 240 mm
 Poids de l'ensemble brut: 69 kg
 Écartement des boulons de montage: 254 mm x 114 mm/ 254 mm x 165 mm

Vitesse d'enroulement du câble et consommation d'énergie (premier brin du câble sur le tambour)

| | | | | | |
|------------------------|---------|------|------|------|------|
| charge du câble | kg | brak | 4532 | 5443 | 8165 |
| vitesse du câble | m/min | 6,5 | 3,0 | 2,5 | 1,9 |
| consommation d'énergie | ampères | 70 | 220 | 290 | 440 |

Effort tractable en fonction du brin du câble

| | | | | | |
|----------------------------------|----|------|------|------|------|
| brin du câble | | 1 | 2 | 3 | 4 |
| effort tractable du câble | kg | 8165 | 6597 | 5534 | 4245 |
| quantité du câble sur le tambour | m | 5 | 11,5 | 19 | 28 |

DWH 15000 HD

Tension: 12 V
 Puissance: 9 KM
 Effort tractable: 15 000 lb/ 6 803 kg
 Transmission: à 3 marches, planétaire
 Réduction: 261:1
 Type de frein: dynamique
 Longueur du câble en acier: 28 m
 Dimensions: 585 mm x 170 mm x 215 mm
 Poids de l'ensemble brut: 53 kg
 Écartement des boulons de montage: 254 mm x 114 mm

Vitesse d'enroulement du câble et consommation d'énergie (premier brin du câble sur le tambour)

| | | | | | |
|------------------------|---------|-----|------|------|------|
| charge du câble | kg | 0 | 4532 | 5443 | 6803 |
| vitesse du câble | m/min | 7,5 | 4,1 | 3,5 | 2,8 |
| consommation d'énergie | ampères | 70 | 310 | 450 | 585 |

Effort tractable en fonction du brin du câble

| | | | | | |
|----------------------------------|----|------|------|------|------|
| brin du câble | | 1 | 2 | 3 | 4 |
| effort tractable du câble | kg | 6803 | 6157 | 5165 | 4449 |
| quantité du câble sur le tambour | m | 5 | 11,5 | 19 | 28 |

DWH 12000 HDV

Tension: 12 V
 Puissance: 9 KM
 Effort tractable: 12 000 lb/ 5 443 kg
 Transmission: à 3 marches, planétaire
 Réduction: 262:1 (basse vitesse)
 29:1 (haute vitesse)
 Type de frein: dynamique
 Longueur du câble en acier: 28 m
 Longueur du câble synthétique: 26 m
 Dimensions: 640 mm x 166 mm x 270 mm
 Poids de l'ensemble brut: 46 kg
 Écartement des boulons de montage: 254 mm x 114 mm

Vitesse d'enroulement du câble et consommation d'énergie (premier brin du câble sur le tambour)

| | | | | | |
|------------------------|---------|----|-----|------|------|
| basse vitesse | | | | | |
| charge du câble | kg | 0 | 910 | 4532 | 5443 |
| vitesse du câble | m/min | 8 | 5 | 2,5 | 2 |
| consommation d'énergie | ampères | 80 | 130 | 320 | 450 |

haute vitesse

| | | | | | |
|------------------------|---------|----|-----|-----|-----|
| charge du câble | kg | 0 | 252 | 441 | 756 |
| vitesse du câble | m/min | 36 | 18 | 14 | 9 |
| consommation d'énergie | ampères | 80 | 130 | 320 | 450 |

Effort tractable en fonction du brin du câble

| | | | | | |
|----------------------------------|----|------|------|------|------|
| brin du câble | | 1 | 2 | 3 | 4 |
| effort tractable du câble | kg | 5443 | 4383 | 3605 | 3084 |
| quantité du câble sur le tambour | m | 4,8 | 12 | 21 | 28 |

Paramètres des treuils DRAGON WINCH



DRAGON WINCH HIGHLANDER

DWH 12000 HD

Tension: 12 V
 Puissance: 7,2 KM
 Effort tractable: 12 000 lb/ 5 443 kg
 Transmission: à 3 marches, planétaire
 Réduction: 273:1
 Type de frein: dynamique
 Longueur du câble en acier: 28 m
 Longueur du câble synthétique: 26 m
 Dimensions: 575 mm x 166 mm x 270 mm
 Poids de l'ensemble brut: 46 kg
 Ecartement des boulons de montage: 254 mm x 114 mm

Vitesse d'enroulement du câble et consommation d'énergie (premier brin du câble sur le tambour)

| | | | | | |
|------------------------|---------|----|-----|------|------|
| charge du câble | kg | 0 | 910 | 4532 | 5443 |
| vitesse du câble | m/min | 8 | 5 | 2,5 | 2 |
| consommation d'énergie | ampères | 65 | 130 | 280 | 350 |

Effort tractable en fonction du brin du câble

| | | | | | |
|----------------------------------|----|------|------|------|------|
| brin du câble | | 1 | 2 | 3 | 4 |
| effort tractable du câble | kg | 5443 | 4383 | 3605 | 3084 |
| quantité du câble sur le tambour | m | 4,8 | 12 | 21 | 28 |

DWH 10000 HD

Tension: 12 V/ 24 V
 Puissance: 7,2 KM
 Effort tractable: 10 000 lb/ 4 536 kg
 Transmission: t à 3 marches, planétaire
 Réduction: 216:1
 Type de frein: dynamique
 Longueur du câble en acier: 28 m
 Longueur du câble synthétique: 26 m
 Dimensions: 575 mm x 166 mm x 270 mm
 Poids de l'ensemble brut: 44 kg
 Ecartement des boulons de montage: 254 mm x 114 mm

Vitesse d'enroulement du câble et consommation d'énergie (premier brin du câble sur le tambour)

| | | | | | |
|------------------------|---------|----|------|------|------|
| charge du câble | kg | 0 | 2722 | 3629 | 4536 |
| vitesse du câble | m/min | 11 | 5 | 4,5 | 3 |
| consommation d'énergie | ampères | 70 | 170 | 280 | 350 |

Effort tractable en fonction du brin du câble

| | | | | | |
|----------------------------------|----|------|------|------|------|
| brin du câble | | 1 | 2 | 3 | 4 |
| effort tractable du câble | kg | 4536 | 3653 | 3004 | 2570 |
| quantité du câble sur le tambour | m | 4,8 | 12 | 21 | 28 |

DWH 9000 HD

Tension: 12 V
 Puissance: 9 KM
 Effort tractable: 9 000 lb/ 4 082 kg
 Transmission: à 3 marches, planétaire
 Réduction: 136:1
 Type de frein: dynamique
 Longueur du câble en acier: 28 m
 Longueur du câble synthétique: 26 m
 Dimensions: 590 mm x 166 mm x 270 mm
 Poids de l'ensemble brut: 40 kg
 Ecartement des boulons de montage: 254 mm x 114 mm

Vitesse d'enroulement du câble et consommation d'énergie (premier brin du câble sur le tambour)

| | | | | | |
|------------------------|---------|----|------|------|------|
| charge du câble | kg | 0 | 1812 | 2718 | 4082 |
| vitesse du câble | m/min | 20 | 9 | 7 | 4,5 |
| consommation d'énergie | ampères | 58 | 220 | 280 | 360 |

Effort tractable en fonction du brin du câble

| | | | | | |
|----------------------------------|----|------|------|------|------|
| brin du câble | | 1 | 2 | 3 | 4 |
| effort tractable du câble | kg | 4082 | 3287 | 2704 | 2313 |
| quantité du câble sur le tambour | m | 6 | 13 | 22 | 28 |

DWH 4500 HDL

Tension: 12 V
 Puissance: 1,9 KM
 Effort tractable: 4 500 lb/ 2 041 kg
 Transmission: à 3 marches, planétaire
 Réduction: 159:1
 Type de frein: automatique
 Longueur du câble en acier: 15 m
 Longueur du câble synthétique: 15 m
 Dimensions: 375 mm x 114 mm x 120 mm
 Poids de l'ensemble brut: 12,7 kg
 Ecartement des boulons de montage: 170 mm x 765 mm

Vitesse d'enroulement du câble et consommation d'énergie (premier brin du câble sur le tambour)

| | | | | |
|------------------------|---------|-----|-----|------|
| charge du câble | kg | 0 | 907 | 2041 |
| vitesse du câble | m/min | 7,5 | 4 | 2,1 |
| consommation d'énergie | ampères | 25 | 90 | 160 |

Effort tractable en fonction du brin du câble

| | | | | | | |
|----------------------------------|----|------|------|------|------|------|
| brin du câble | | 1 | 2 | 3 | 4 | 5 |
| effort tractable du câble | kg | 2041 | 1588 | 1412 | 1278 | 1072 |
| quantité du câble sur le tambour | m | 4 | 7 | 10,5 | 14,5 | 20 |

DWH 4500 HD

Tension: 12 V
 Puissance: 1,9 KM
 Effort tractable: 4 500 lb/ 2 041 kg
 Transmission: à 3 marches, planétaire
 Réduction: 159:1
 Type de frein: automatique
 Longueur du câble en acier: 15 m
 Longueur du câble synthétique: 15 m
 Dimensions: 340 mm x 114 mm x 120 mm
 Poids de l'ensemble brut: 11,4 kg
 Ecartement des boulons de montage: 125 mm x 80 mm

Vitesse d'enroulement du câble et consommation d'énergie (premier brin du câble sur le tambour)

| | | | | |
|------------------------|---------|-----|-----|------|
| charge du câble | kg | 0 | 907 | 2041 |
| vitesse du câble | m/min | 7,5 | 4 | 2,1 |
| consommation d'énergie | ampères | 25 | 90 | 160 |

Effort tractable en fonction du brin du câble

| | | | | | | |
|----------------------------------|----|------|------|------|------|------|
| brin du câble | | 1 | 2 | 3 | 4 | 5 |
| effort tractable du câble | kg | 2041 | 1588 | 1412 | 1278 | 1072 |
| quantité du câble sur le tambour | m | 3 | 5,9 | 7,8 | 12,5 | 15 |

Paramètres des treuils DRAGON WINCH



DRAGON WINCH HIGHLANDER

DWH 3500 HD

Tension: 12 V
 Puissance: 1,6 KM
 Effort tractable: 3 500 lb/ 1 588 kg
 Transmission: à 3 marches, planétaire
 Réduction: 136:1
 Type de frein: automatique
 Longueur du câble en acier: 15 m
 Longueur du câble synthétique: 15 m
 Dimensions: 360 mm x 114 mm x 120 mm
 Poids de l'ensemble brut: 11 kg
 Ecartement des boulons de montage: 124 mm x 76 mm

Vitesse d'enroulement du câble et consommation d'énergie (premier brin du câble sur le tambour)

| | | | | |
|------------------------|---------|-----|-----|------|
| charge du câble | kg | 0 | 907 | 1588 |
| vitesse du câble | m/min | 8,3 | 5,5 | 3 |
| consommation d'énergie | ampères | 25 | 107 | 150 |

Effort tractable en fonction du brin du câble

| | | | | | | |
|----------------------------------|----|------|------|------|-----|-----|
| brin du câble | | 1 | 2 | 3 | 4 | 5 |
| effort tractable du câble | kg | 1588 | 1300 | 1100 | 950 | 840 |
| quantité du câble sur le tambour | m | 1,9 | 4,2 | 6,8 | 9,7 | 15 |

DWH 2500 HD

Tension: 12 V
 Puissance: 1,6 KM
 Effort tractable: 2 500 lb/ 1 133 kg
 Transmission: à 3 marches, planétaire
 Réduction: 136:1
 Type de frein: automatique
 Longueur du câble en acier: 15 m
 Longueur du câble synthétique: 15 m
 Dimensions: 360 mm x 114 mm x 120 mm
 Poids de l'ensemble brut: 11 kg
 Ecartement des boulons de montage: 124 mm x 76 mm

Vitesse d'enroulement du câble et consommation d'énergie (premier brin du câble sur le tambour)

| | | | | |
|------------------------|---------|-----|-----|------|
| charge du câble | kg | 0 | 907 | 1133 |
| vitesse du câble | m/min | 8,3 | 5,5 | 3,5 |
| consommation d'énergie | ampères | 25 | 107 | 120 |

Effort tractable en fonction du brin du câble

| | | | | | | |
|----------------------------------|----|------|-----|-----|-----|-----|
| brin du câble | | 1 | 2 | 3 | 4 | 5 |
| effort tractable du câble | kg | 1133 | 910 | 770 | 665 | 585 |
| quantité du câble sur le tambour | m | 1,9 | 4,2 | 6,8 | 9,7 | 15 |

DRAGON WINCH TRUCK

DWT 20000 HD

Tension: 24 V
 Puissance: 9 KM
 Effort tractable: 20 000 lb/ 9 072 kg
 Transmission: à 3 marches, planétaire
 Réduction: 450:1
 Type de frein: dynamique
 Longueur du câble en acier: 28 m
 Dimensions: 615 mm x 215 mm x 275 mm
 Poids de l'ensemble brut: 74 kg
 Ecartement des boulons de montage: 254 mm x 114 mm / 254 mm x 165 mm

Vitesse d'enroulement du câble et consommation d'énergie (premier brin du câble sur le tambour)

| | | | | | |
|------------------------|---------|-----|------|------|------|
| charge du câble | kg | 0 | 4532 | 5443 | 9072 |
| vitesse du câble | m/min | 6,5 | 3 | 2,5 | 1,9 |
| consommation d'énergie | ampères | 60 | 170 | 190 | 280 |

Effort tractable en fonction du brin du câble

| | | | | | |
|----------------------------------|----|------|------|------|------|
| brin du câble | | 1 | 2 | 3 | 4 |
| effort tractable du câble | kg | 9072 | 7330 | 6149 | 5296 |
| quantité du câble sur le tambour | m | 5 | 11,5 | 19 | 28 |

DWT 18000 HD

Tension: 24 V
 Puissance: 7,8 KM
 Effort tractable: 18 000 lb/ 8 165 kg
 Transmission: planétaire
 Réduction: 420:1
 Type de frein: dynamique
 Longueur du câble en acier: 28 m
 Dimensions: 580 mm x 210 mm x 260 mm
 Poids de l'ensemble brut: 69 kg
 Ecartement des boulons de montage: 254 mm x 114 mm

Vitesse d'enroulement du câble et consommation d'énergie (premier brin du câble sur le tambour)

| | | | | | |
|------------------------|---------|-----|------|------|------|
| charge du câble | kg | 0 | 4532 | 5443 | 8165 |
| vitesse du câble | m/min | 6,5 | 2,1 | 1,8 | 1,5 |
| consommation d'énergie | ampères | 55 | 240 | 300 | 450 |

Effort tractable en fonction du brin du câble

| | | | | | |
|----------------------------------|----|------|------|------|------|
| brin du câble | | 1 | 2 | 3 | 4 |
| effort tractable du câble | kg | 8165 | 6597 | 5534 | 4245 |
| quantité du câble sur le tambour | m | 5 | 11,5 | 19 | 28 |

DWT 16800 HD

Tension: 12 V / 24 V
 Puissance: 7,8 KM
 Effort tractable: 16 800 lb/ 7 620 kg
 Transmission: à 3 marches, planétaire
 Réduction: 358:1
 Type de frein: dynamique
 Longueur du câble en acier: 26 m
 Dimensions: 560 mm x 195 mm x 250 mm
 Poids de l'ensemble brut: 53 kg
 Ecartement des boulons de montage: 254 mm x 250 mm

Vitesse d'enroulement du câble et consommation d'énergie (premier brin du câble sur le tambour)

| | | | | | |
|------------------------|---------|-----|------|------|------|
| charge du câble | kg | 0 | 4532 | 5443 | 7620 |
| vitesse du câble | m/min | 5,5 | 2,9 | 2,3 | 1,6 |
| consommation d'énergie | ampères | 70 | 280 | 360 | 420 |

Effort tractable en fonction du brin du câble

| | | | | | |
|----------------------------------|----|------|------|------|------|
| brin du câble | | 1 | 2 | 3 | 4 |
| effort tractable du câble | kg | 7620 | 6157 | 5165 | 4449 |
| quantité du câble sur le tambour | m | 5 | 11,5 | 19 | 26 |

Paramètres des treuils DRAGON WINCH

DRAGON WINCH TRUCK

DWT 15000 HD

Tension: 12 V/ 24 V
Puissance: 7,8 KM
Effort tractable: 15 000 lb/ 6 803 kg
Transmission: à 3 marches, planétaire
Réduction: 318:1
Type de frein: dynamique
Longueur du câble en acier: 26 m
Dimensions: 560 mm x 195 mm x 250 mm
Poids de l'ensemble brut: 51 kg
Ecartement des boulons de montage: 254 mm x 114 mm

Vitesse d'enroulement du câble et consommation d'énergie (premier brin du câble sur le tambour)

| | | | | | |
|------------------------|---------|-----|------|------|------|
| charge du câble | kg | 0 | 5432 | 5443 | 6803 |
| vitesse du câble | m/min | 7,5 | 4,3 | 3,5 | 2,9 |
| consommation d'énergie | ampères | 70 | 280 | 360 | 420 |

Effort tractable en fonction du brin du câble

| | | | | | |
|----------------------------------|----|------|------|------|------|
| brin du câble | | 1 | 2 | 3 | 4 |
| effort tractable du câble | kg | 6803 | 6157 | 5165 | 4449 |
| quantité du câble sur le tambour | m | 5 | 11,5 | 19 | 26 |

DWT 15000 HDL

Tension: 24 V
Puissance: 9 KM
Effort tractable: 14 000 lb/ 6 803 kg
Transmission: une marche de la transmission planétaire et transmission cycloïdale à deux marches
Réduction: 420:1
Type de frein: dynamique
Longueur du câble en acier: 60 m
Dimensions: 815 mm x 210 mm x 260 mm
Poids de l'ensemble brut: 80 kg
Ecartement des boulons de montage: 454 mm x 114 mm

Vitesse d'enroulement du câble et consommation d'énergie (premier brin du câble sur le tambour)

| | | | | | |
|------------------------|---------|-----|------|------|------|
| charge du câble | kg | 0 | 3626 | 4535 | 6803 |
| vitesse du câble | m/min | 4,8 | 1,7 | 1,4 | 1 |
| consommation d'énergie | ampères | 70 | 310 | 190 | 260 |

Effort tractable en fonction du brin du câble

| | | | | | |
|----------------------------------|----|------|------|------|------|
| brin du câble | | 1 | 2 | 3 | 4 |
| effort tractable du câble | kg | 6803 | 5113 | 4581 | 3955 |
| quantité du câble sur le tambour | m | 12 | 26 | 42 | 60 |

DWT 14000 HD

Tension: 12 V/ 24 V
Puissance: 7,2 KM
Effort tractable: 14 000 lb/ 6 350 kg
Transmission: à 3 marches, planétaire
Réduction: 261:1
Type de frein: dynamique
Longueur du câble en acier: 28 m
Dimensions: 535 mm x 160 mm x 235 mm
Poids de l'ensemble brut: 46 kg
Ecartement des boulons de montage: 254 mm x 114 mm

Vitesse d'enroulement du câble et consommation d'énergie (premier brin du câble sur le tambour)

| | | | | | |
|------------------------|---------|-----|------|------|------|
| charge du câble | kg | 0 | 4532 | 5440 | 6350 |
| vitesse du câble | m/min | 7,5 | 4,1 | 3,5 | 2,8 |
| consommation d'énergie | ampères | 130 | 290 | 450 | 585 |

Effort tractable en fonction du brin du câble

| | | | | | |
|----------------------------------|----|------|------|------|------|
| brin du câble | | 1 | 2 | 3 | 4 |
| effort tractable du câble | kg | 6350 | 5114 | 4206 | 3598 |
| quantité du câble sur le tambour | m | 4,9 | 11,1 | 18,3 | 28 |

Paramètres des treuils DRAGON WINCH

DRAGON WINCH portables

DWP 5000

Tension: 12 V
Puissance: 2,9 KM
Effort tractable: 5 000 lb/ 2 265 kg
Type de frein: autofreinant
Longueur du câble en acier: 9 m
Enroulement et déroulement électrique du câble
Dimensions: 270 mm x 280 mm x 235 mm
Poids de l'ensemble brut: 24 kg

DWP 3500

Tension: 12 V
Puissance: 1,3 KM
Effort tractable: 3 500 lb/ 1 588 kg
Type de frein: autofreinant
Longueur du câble en acier: 9 m
Enroulement et déroulement électrique du câble
Dimensions: 270 mm x 240 mm x 210 mm
Poids de l'ensemble brut: 14 kg

DWP 2000

Tension: 12 V
Puissance: 0,9 KM
Effort tractable: 2 000 lb/ 907 kg
Type de frein: autofreinant
Longueur du câble en acier: 9 m
Enroulement et déroulement électrique du câble
Dimensions: 270 mm x 240 mm x 190 mm
Poids de l'ensemble brut: 10 kg

Cher Client,

Merci d'avoir acheté le treuil DRAGON WINCH. En cas de problèmes techniques, veuillez contactez le service d'assistance. ABILUS, le distributeur exclusif de DRAGON WINCH, dénommé ci-après le Garant, garantit un fonctionnement efficace du treuil.

CONDITIONS DE GARANTIE

1. La garantie s'applique aux treuils accompagnés d'une carte de garantie valide. La carte de garantie est valide avec une preuve d'achat.
2. La garantie est accordée pour une période de 24 mois à partir de la date de livraison du treuil. La date de livraison est indiquée sur la carte de garantie.
3. Le Garant s'oblige à éliminer gratuitement les vices de fabrique du treuil détectés dans la période de garantie.
4. La garantie ne couvre pas de défauts du treuil dus aux réparations qui n'ont pas été effectuées par le Garant, au non-respect des règles d'installation et d'utilisation correctes décrites dans le mode d'emploi, au non-respect des règles de manipulation des treuils, à la surcharge du treuil, aux événements fortuits tels que l'incendie, les décharges électriques, l'inondation, l'action des agents chimiques, ainsi qu'à la force majeure.
5. La garantie ne couvre pas les défauts mécaniques tels que l'endommagement du corps du treuil et l'endommagement du moteur, de la transmission ou du tambour à la suite de la surcharge du treuil. Le mode d'emploi pour chaque type de treuil indique de façon détaillée les paramètres maximaux qui provoquent la surcharge du treuil.
6. La garantie ne couvre pas les treuils lorsque leur inefficacité est due au manque d'entretien (voir "Lubrification et entretien").
7. La garantie ne couvre pas le câble en acier et le câble synthétique du treuil après son déroulement. Pour cette raison, contrôlez le câble avant la première utilisation.
8. La garantie ne couvre pas les éléments du corps du treuil et les accessoires soumis à une usure normale, à savoir les rayures, les souillures difficiles à éliminer, les inscriptions effacées etc.
9. La livraison du treuil protégé de façon appropriée et la présentation de la carte de garantie valide, d'une preuve d'achat et d'une déclaration de réclamation indiquant la description du défaut, les circonstances de sa manifestation, le type du véhicule dans lequel le treuil a été installé et les généralités du client (adresse, numéro du téléphone) donnent lieu à l'examen du cas.
10. De concert avec le Garant, il faut livrer le treuil à l'adresse de service d'assistance indiquée. Les frais de transport sont à charge du Garant à condition que l'envoi soit réalisé par un service de messagerie rapide indiqué par le Garant.
11. Le défaut déclaré dans la période de garantie sera éliminé par le Garant aux frais du Garant dans un délai de 14 jours ouvrables à partir du premier jour ouvrable successif au jour de livraison du treuil au service d'assistance.
12. Dans le cas où la réparation nécessite l'importation des pièces de rechange de l'étranger, le délai de réparation peut être prolongé jusqu'à 30 jours ce qui est accepté par l'acquéreur s'il bénéficie du service d'assistance.
13. L'acquéreur a le droit au remplacement de son treuil avec un treuil nouveau si le Garant constate qu'il est impossible d'éliminer le défaut. Le délai de remplacement du treuil avec un treuil nouveau et exempt de défauts est inférieur à 30 jours. Lorsque dans les situations particulières (par ex. le produit n'est pas disponible dans l'offre commerciale) le remplacement du treuil avec le même type de treuil est impossible, le Garant en accord avec l'acquéreur remplacera le treuil avec un autre type de treuil ayant des paramètres techniques analogues. Cette action est considérée la réalisation des obligations du Garant. La garantie est prolongée pour la période de service de garantie.
14. Dans le cas où la réclamation s'avère injustifiée, le Garant débitera à l'acquéreur les frais de procédure de garantie et les frais de transport.
15. Le Garant n'est pas responsable des dommages dus à une utilisation incorrecte du treuil. Le Garant n'est pas responsable des frais supplémentaires assumés par l'acquéreur et résultant de l'endommagement du treuil.

-
16. Les droits à titre de garantie n'incluent pas le droit de l'acquéreur à réclamer une indemnité pour les profits perdus à cause du défaut du treuil.
 17. Dans le cas où les conditions de garantie ne sont pas acceptées, l'acquéreur est autorisé à restituer le treuil au vendeur à ses propres frais dans un délai de 5 jours ouvrables à partir de la date d'achat. Dans ce cas, le treuil ne peut pas porter des traces d'utilisation. Les frais de transport sont à charge de l'acquéreur à condition que l'envoi soit réalisé par un service de messagerie rapide indiqué par l'acquéreur.
 18. Aux questions non réglées dans les conditions de cette garantie sont appliquées les dispositions spécifiques du Code Civil.

**ВАЖНО**

Для обеспечения вашей личной безопасности, а также безопасности других, необходимо следовать указанным ниже рекомендациям. Неправильное обращение с лебёдкой может быть чрезвычайно опасным как для оператора, так и для других, находящихся рядом лиц и может привести к серьезным повреждениям. Перед использованием лебёдки, пожалуйста, внимательно прочтите этот документ и следуйте инструкциям указанным в нем.

СОДЕРЖАНИЕ

| | |
|--|-----|
| Меры предосторожности | 130 |
| Уход за лебедкой - правила обслуживания лебедок..... | 131 |
| Монтаж лебедки и установка лебедки..... | 134 |
| Смазка и техническое обслуживание лебедки..... | 134 |
| Подключение и установка электрической лебедки | 135 |
| Обслуживание лебедки | 146 |
| Сервис лебедки..... | 147 |
| Мощность лебедки..... | 148 |
| Деклараций соответствия..... | 150 |
| Параметры лебедок | 152 |
| Условия гарантии..... | 159 |

Меры предосторожности

Одежда

Не надевайте свободную одежду или ювелирные изделия которые могут находится под угрозой захвата движущимися частями.

При работе с лебедкой, всегда используйте кожаные перчатки.

Нельзя брать стальной трос голыми руками, так как даже небольшая трещина в структуре троса может привести к травме.

Желательно использовать обувь на нескользящей подошве.

Длинные волосы должны необходимо прикрыть головным убором.



Держитесь на безопасном расстоянии

Убедитесь, что окружающие люди находятся на достаточном расстоянии от рабочей лебедкой и троса. Рекомендуемое расстояние должно в 1,5 раза превышать длину веревки.

ПОМНИТЕ

Разрыв троса может привести к серьезным травмам или даже смерти для людей которые могут находится в поле разрыва.



Не пытайтесь усилить натяжение троса наступая на него.

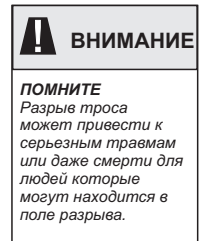

Не перегружайте лебедку

Нельзя нагружать лебедку до указанных в инструкции максимальных параметров тягового усилия. Помните, что параметры тягового усилия указаны при идеальном состоянии и не отображают особенностей местности, возможных склонов, рельеф или препятствия и т. д. Следовательно, необходимо тщательно выбирать лебедку подходящую для Ваши потребностей. Подробная информация о выборе наведена ниже в данном руководстве.

Если мотор сильно нагревается, необходимо остановить работу лебедки на несколько минут и дать ему остыть.

В случае остановки двигателя, необходимо отключить его и провести диагностику.

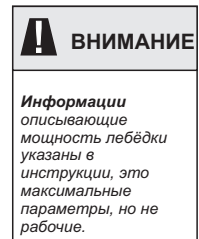

Избегайте случайного включения лебедки

Если лебедка не используется, она должна быть механически отсоединен от источника питания. Для этого необходимо отключить плюсовой кабель.

Также, если лебедка не используется, рычаг переключения режимов который находится на самой лебедки должен быть переведен в состояние «OUT».

Правила контроля

Перед началом работы лебедку необходимо проверить на предмет наличия возможных повреждений. Неисправные или поврежденные элементы и детали необходимо исправить или заменить.

Меры предосторожности

Ремонт лебедки

Используйте только оригинальные запасные части. Если они не доступны, используйте детали с соответствующим сертификатом.

Ремонта поврежденных тросов заключается в его укорачивании до уровня поврежденных участков.



Ремонта поврежденных тросов заключается в его укорачивании до уровня поврежденных участков.

Скручивание троса

Всегда используйте перчатки.

Обратите внимание на правильное направление намотки троса. Трос должен наматываться с нижней части барабана лебедки (между монтажной плитой и барабаном). Неправильное направление намотки троса может привести к серьезным повреждениям лебедки.

Трос всегда следует скручивать равномерно - моток рядом с мотком - на барабане лебедки, таким образом, чтобы трос не наслаивался в одном месте и не защемлялся нижними слоями. Неправильное скручивание троса определенно снижает коэффициент полезного действия лебедки, а также может привести к уничтожению оборудования.

После окончания работы трос необходимо втянуть (уложить на барабане) без нагрузки. В одной руке следует держать натянутый трос, а в другой - пульт лебедки. Для собственной безопасности во время скручивания следует стоять на расстоянии минимум 1,5 м от лебедки.



Трос всегда следует скручивать равномерно - моток рядом с мотком.

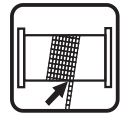

Правила обслуживания лебедки



ВАЖНО

Правильная эксплуатация, техническое обслуживание и хранение лебедки имеют решающее влияние на ее эффективность и долговечность. Для вашей безопасности и других прочитайте следующие инструкции и следуйте его инструкциям. Неправильное использование лебедки может привести к травме или серьезным повреждениям.

Рекомендации

Груз следует втягивать по прямой линии. Если груз необходимо втягивать под углом, то следует применить соответствующую крюковую подвеску.

Втягивая груз, необходимо следить, чтобы трос правильно наматывался на барабан. Важно, чтобы трос не наматывался на одно место, а также, чтобы трос не защемляло между намотанными ранее мотками. В таких случаях необходимо размотать трос и начать сматывание сначала.

ПРАВИЛА ОБСЛУЖИВАНИЯ ЛЕБЕДКИ

Пульт управления лебедкой следует хранить внутри автомобиля. Перед каждым подсоединением необходимо проверить его техническое состояние.

Лебедка оснащена ручным включением и выключением передачи. Втягивание груза начинать при включенной передаче. Запрещается выключать передачу во время работы двигателя.

Не крепить крюки непосредственно на тросе, чтобы не вызвать его повреждения. Необходимо применять заводской коуш (ушко) или крюковую подвеску с подвижным колесом.

Следует внимательно следить за лебедкой во время работы, сохраняя максимальную возможную дистанцию. Рекомендуется останавливать процесс втягивания каждый метр с целью проверки, правильно ли происходит наматывание.

Не рекомендуется зацеплять трос за буксирный крюк вытягиваемого транспортного средства. Трос следует крепить к раме транспортного средства.

Применение крюковой подвески позволяет значительно увеличить тяговое усилие лебедки. Втягивание груза на двойном тросе (благодаря крюковой подвеске) практически вдвукратно увеличивает силу лебедки, однако наполовину уменьшает длину троса и скорость втягивания. Следует помнить, что транспортное средство должно находиться по центру, распределяя нагрузку равномерно на два отрезка троса.

Запрещается обвивать трос непосредственно вокруг дерева. Следует применять соответствующие синтетические ремни или защитные элементы.

Чтобы соединить тросы лебедки с цепью или другим тросом, рекомендуется применять скобы типа «омега».

Вытягивая трос из лебедки, следует помнить, что на барабане необходимо оставить минимум 3 мотка троса – рекомендуется 5. Полное вытягивание троса и пуск лебедки с грузом может привести к вырыванию крепления троса из барабана, повреждению оборудования и серьезным травмам находящихся поблизости лиц.

Рекомендуется повесить на работающем тросе лебедки одеяло или автомобильный коврик. Это, в случае обрыва троса, направит его к земле. Также рекомендуется открыть капот автомобиля, что, в случае обрыва троса, защитит стекло от разбивания.

Во время работы трос лебедки должен все время быть натянут. Это предохранит его от «заламывания» и запутывания. Если трос начнет запутываться или заламываться, следует частично отмотать трос и начать сматывание сначала. Если такое решение не поможет, необходимо ослабить трос и распрямить его вручную.

Для стабилизации автомобиля во время втягивания груза рекомендуется установить под колеса клинья.

ВНИМАНИЕ

Применение крюковой подвески позволяет значительно увеличить тяговое усилие лебедки. Втягивание груза на двойном тросе (благодаря крюковой подвеске) практически вдвукратно увеличивает силу лебедки, однако наполовину уменьшает длину троса и скорость втягивания. Следует помнить, что транспортное средство должно находиться по центру, распределяя нагрузку равномерно на два отрезка троса.



Беспроводной пульт дистанционного управления



Коррозийная стропа

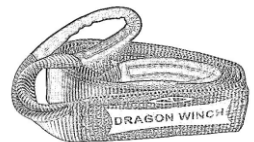

Шакл



Правила обслуживания лебёдки

Аккумулятор

Должен быть исправным, заряженным и иметь соответствующую емкость Ah.

Во время обслуживания аккумулятора используйте резиновые перчатки и защитные очки.

Во время работы лебедки двигатель автомобиля должен работать.

Трос лебёдки

Прочность стального троса, которым оснащена лебедка, соответствует мощности и предназначению данной лебедки.

Диаметр и длина троса в границах одной и той же модели лебедки могут изменяться, с сохранением постоянных параметров прочности и безопасности.

Перед использованием лебедки убедитесь, что трос не поврежден.

Не используйте лебедку, если трос победен.

Не ремонтируйте трос. Дефектный трос следует заменить на новый, или соответственно укоротить и закончить коушем. От этого зависит ваша безопасность.

Не применять трос лебедки в качестве буксировочного троса.

Вытягивая груз, применяйте только лебедку, не «усиливайте» лебедку приводом автомобиля.

Живучесть троса непосредственно зависит от способа его эксплуатации и хранения. Перегруз лебедки может привести к повреждению троса.

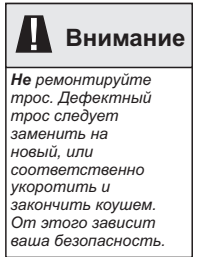

Безопасность

Нагрузка на лебедку не должна превышать её допустимый лимит.

Помните, что максимальная сила тяги определяет возможности лебедки в условиях без дополнительных препятствий, а также на первом мотке троса на барабане.

Каждое препятствие (уклон, грязь, вода, вязкий грунт и т.п.) определенно уменьшают возможности тяги вашей лебедки.

Любые рывки во время втягивания очень опасны и могут привести к обрыву троса, повреждению лебедки, а также к серьезным увечьям.

Хотя в описании мощности лебедки используется определение «сила тяги по вертикали», ни в коем случае нельзя применять лебедку для вертикального поднимания грузов. как лебедка, так и трос для этого не приспособлены. определение «сила тяги по вертикали» служит исключительно для определения мощности и технических параметров лебедки.



МОНТАЖ ЛЕБЕДКИ

Следует обратить особое внимание, чтобы не скосить лебедку во время монтажа, что может привести к устойчивому повреждению.

Лебедку следует установить в приспособленном для этого месте.

Мощность лебедки должна соответствовать транспортному средству, месту и типу монтажа.

Лебедка монтируется на стабильной стальной раме, с применением 4-точковой или 8-точковой системы монтажа. Лебедка должна быть установлена горизонтально.

Очень важно установить лебедку на плоской поверхности, технологически подготовленной для крепления лебедки.

Рекомендуется применять специальную монтажную плиту с минимальной толщиной 6 мм. Оригинальные болты адаптированы к монтажной платформе толщиной 6 мм. При использовании более толстого металла для изготовления монтажной платформы, болты должны быть заменены на новые соответствующей длины и по крайней мере такой же твердости.

Роликовая направляющая троса должна быть смонтирована таким образом, чтобы облегчать вытягивание и втягивание троса. Нельзя прикреплять трос непосредственно к лебедке, он должен закрепляться за специальное отверстие на валу лебедки. Направляющие ролики должны быть прикреплены к монтажной пластине.

Внимание

Если место для установки не предусмотрено конструктивно, тогда вы можете вращать передачу с ручкой по любому углу.



ВАЖНО

Во время подкручивания проводов всегда надо заблокировать контргайку вторым ключом.

СМАЗЫВАНИЕ И КОНСЕРВАЦИЯ ЛЕБЕДКИ

Новая лебедка законсервирована фабрично и не требует дополнительных процедур по консервации.

Лебедка требует периодического технического обслуживания и технического осмотра, в зависимости от способа и условий, в которых её эксплуатировали.

Периодическая консервация состоит из: разборки, чистки, замены смазки, замены сработанных элементов лебедки.

Стальной трос периодически необходимо смазывать с использованием соответствующего проникающего масла. Гарантия на трос предоставляется до момента первого использования лебедки. Проверьте перед использованием, что трос не поврежден.

Следует также заботиться о чистоте всех элементов лебедки.

Мокрую лебедку и коробку управления следует осушить, очистить и законсервировать.

При использовании лебедки в сложных условиях (оффроуд соревнования, преодоление бродов, грязи) необходимо проводить проверку состояния лебедки.



ВАЖНО

Если лебедка подобрана в соответствии с транспортным средством, то для ее питания будет достаточно сети электроснабжения. Перед пуском лебедки следует убедиться, что аккумулятор исправен и полностью заряжен, а электрические подсоединения выполнены правильно. Во время работы лебедки двигатель транспортного средства должен работать, чтобы обеспечить постоянную зарядку аккумулятора. Подсоединяя лебедку к сети электроснабжения, соблюдайте следующие инструкции.

Подсоединение лебедки к двигателю с дополнительным питанием статора (от контроллера выведено пять проводов):

1. Короткий красный кабель с красной изоляцией (B') подсоедините к красному выводу (B) на двигателе.
2. Короткий черный кабель (D') подсоедините к черному выводу (D) на двигателе.
3. Короткий черный кабель с желтой изоляцией (C') подсоедините к желтому выводу на двигателе.
4. Тонкий кабель (a') подсоедините к нижнему выводу (A) внизу двигателя.
5. Длинный красный (+) подсоединяем к полюсу аккумулятора при помощи автоматического выключателя.
6. Длинный черный плюсовой кабель (1,8 м) подсоединяем к нижнему выводу (A) на двигателе, а второй конец кабеля подсоединяем к отрицательному (-) полюсу аккумулятора.

Для моделей: DWM 8000 HD, DWM 10000 HD, DWM 12000 HD, DWM 13000 ST, DWH 9000 HD, DWH 10000 HD, DWH 12000 HD, DWH 15000 HD, DWH 18000 HD

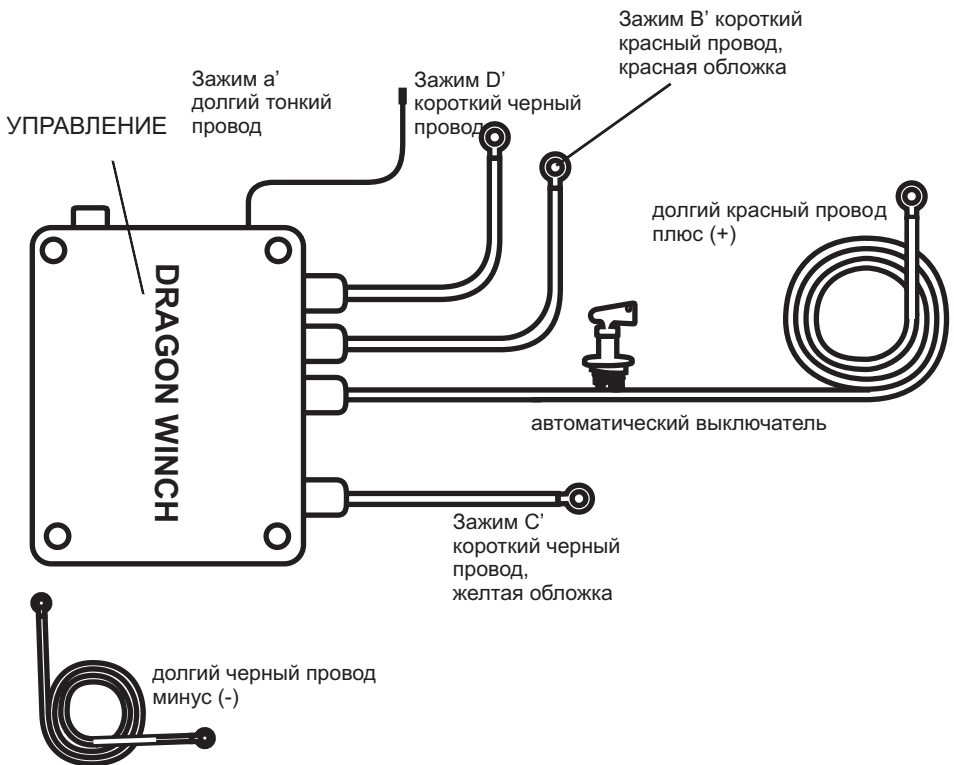
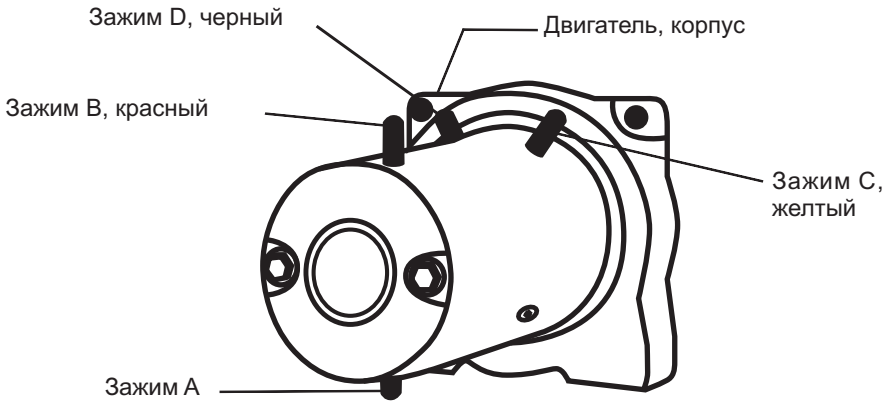

Подсоединение лебедки к двигателю без дополнительного питания статора (от контроллера выведены четыре провода):

1. Короткий черный кабель (А) подсоедините к черному выводу (А) на двигателе.
2. Короткий красный кабель (В) подсоедините к красному выводу (В) на двигателе.
3. Длинный черный кабель (-) подсоедините к отрицательному выводу аккумулятора.
4. Длинный красный плюсовой кабель (+) подсоедините к положительному (+) выводу аккумулятора при помощи автоматического выключателя.

Подсоединение лебедки к двигателю без дополнительного питания статора (от контроллера выведены четыре провода):

1. Короткий черный кабель (А) подсоедините к черному выводу (А) на двигателе.

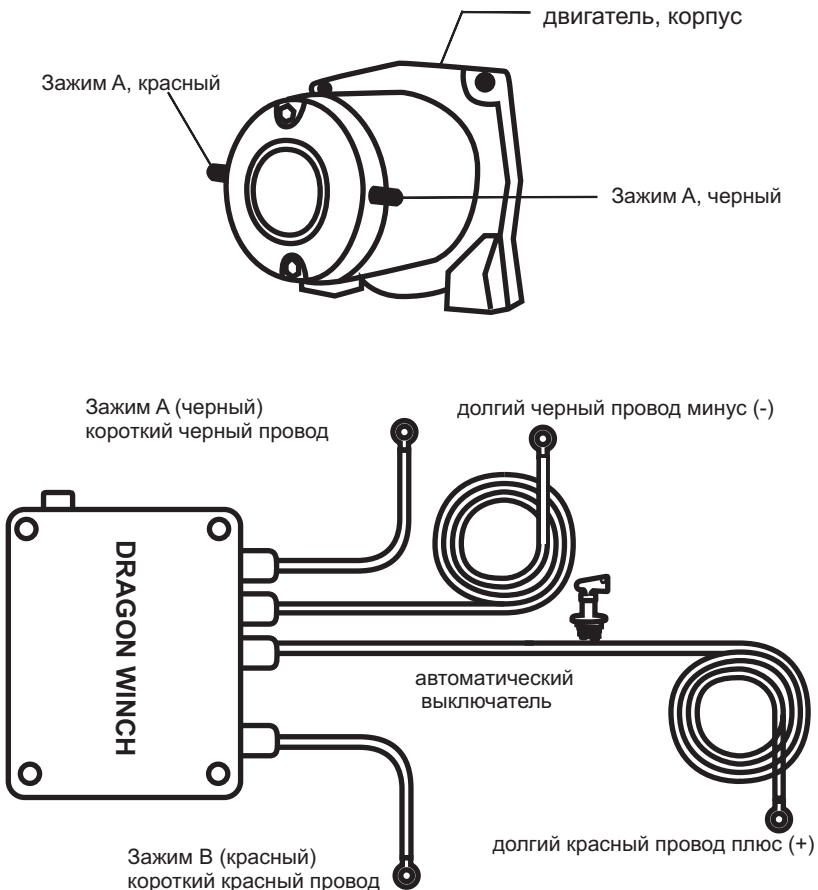

Подсоединение лебедки с алюминиевой крышкой блока реле :

1. Электропроводной пульт и установка беспроводного пульта подсоединены соответствующим образом и не требуют вмешательства пользователя.
2. В комплект входят 2 электрических провода (красный и черный) для подсоединения лебедки к электропроводке автомобиля.
3. Красный провод (с одной стороны на постоянной основе подсоединен к коробке реле) подсоединяем к положительному (+) плюсу аккумулятора при помощи автоматического выключателя.
4. Черный провод (отдельно приложенный к комплекту вместе с лебедкой) подсоединяем одним концом к выводу, находящемуся в нижней части двигателя лебедки, а другим концом - к отрицательному (-) полюсу аккумулятора.

Для моделей: DWM 12 000 HDI

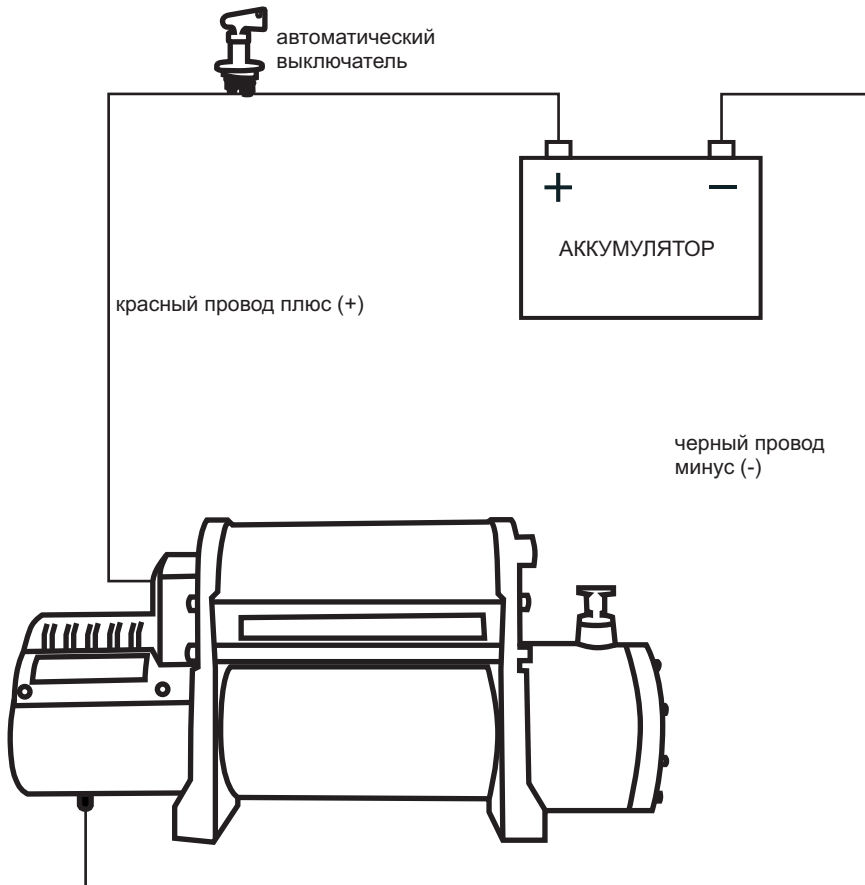

Подсоединение лебедки с реле управления на двигателе:

1. Электропроводной пульт и установка беспроводного пульта подсоединены соответствующим образом и не требуют вмешательства пользователя.
2. В комплект входят 2 электрических провода (красный и черный) для подсоединения лебедки к электропроводке автомобиля.
3. Красный провод (с одной стороны на постоянной основе подсоединен к коробке реле) подсоединяем к положительному (+) полюсу аккумулятора.
4. Черный провод (отдельно приложенный к комплекту вместе с лебедкой) подсоединяем одним концом к выводу, находящемуся в нижней части двигателя лебедки, а другим концом - к отрицательному (-) полюсу аккумулятора при помощи автоматического выключателя.
5. Тонкий черный провод подсоединяем к зажиму, который находится в нижней части двигателя.

Для моделей: DWM 13000 HD, DWT 14000 HD, DWT 15000 HD, DWT 16800 HD

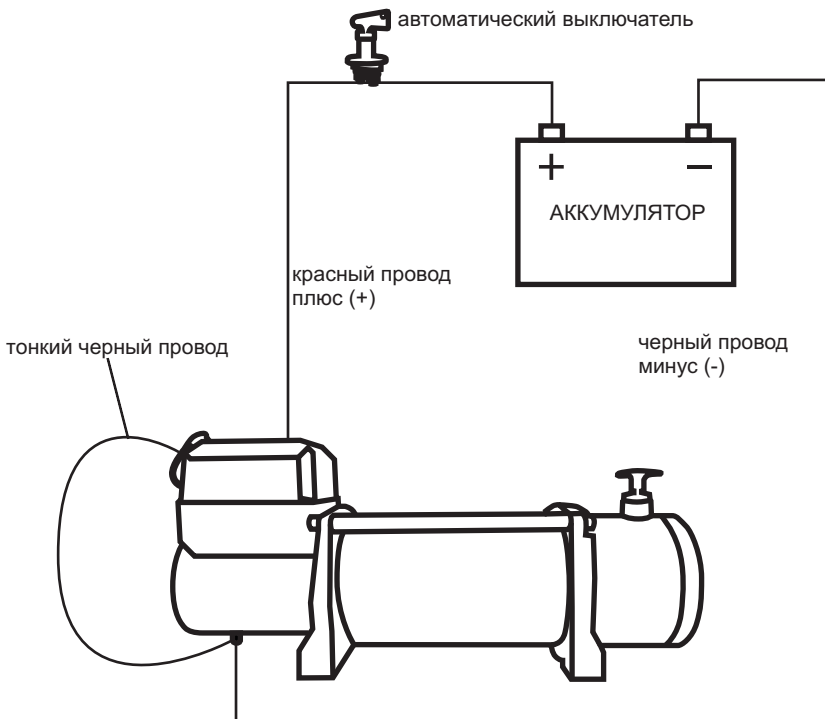

Подсоединение лебедки с реле управления на двигателе:

1. Электропроводной пульт и установка беспроводного пульта подсоединены соответствующим образом и не требуют вмешательства пользователя.
2. В комплект входят 2 электрических провода (красный и черный) для подсоединения лебедки к электропроводке автомобиля.
3. Красный провод (с одной стороны на постоянной основе подсоединен к коробке реле) подсоединяем к положительному (+) полюсу аккумулятора при помощи автоматического выключателя.
4. Черный провод (отдельно приложенный к комплекту вместе с лебедкой) подсоединяем одним концом к выводу, находящемуся в нижней части двигателя лебедки, а другим концом - к отрицательному (-) полюсу аккумулятора.

Для моделей: DWH 12000 HDV, DWT 18000 HD, DWT 20000HD

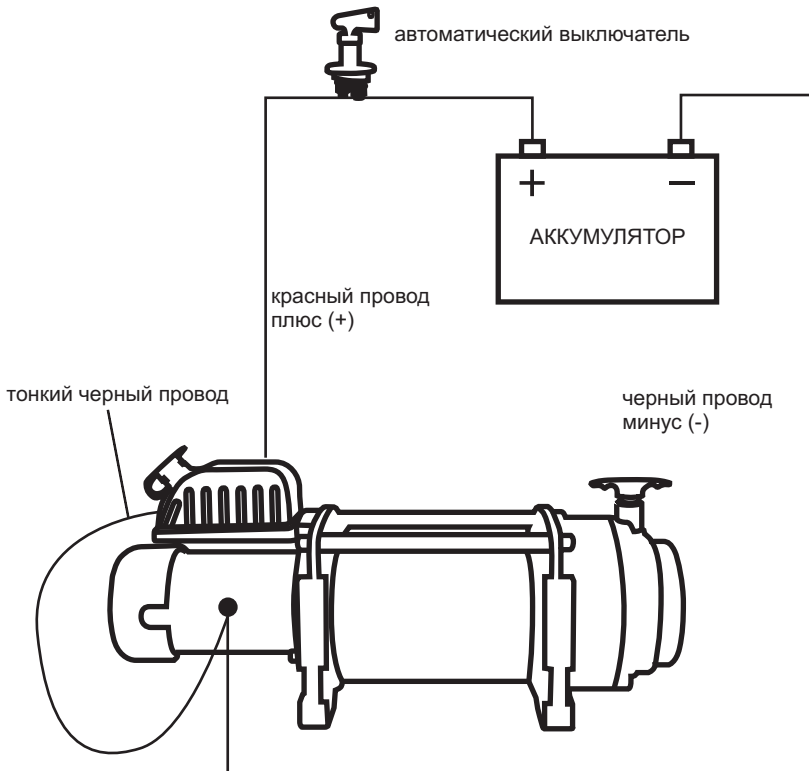

Подсоединение лебедки для ATV и UTV с внешним комплектом реле (см. схему):

1. Электропроводной пульт подсоединен соответствующим образом и не требуют вмешательства пользователя.
2. В комплект включены две пары электрических проводов (2х красный и 2х черный) для подключения лебедки к электрической системе автомобиля.
3. С первой парой (красный и черный) проводов подсоединяем реле с аккумулятором следующим образом:
 - a. красный провод плюс (A), с одной стороны подкручиваем под гайку винта отмеченного красным цветом (A') и, с другой стороны при помощи автоматического выключателя;
 - b. черный провод минус (B) с одной стороны подкручиваем под гайку винта отмеченного черным цветом (B') и, с другой стороны подсоединяем к отрицательному выводу аккумулятора.
4. При помощи второй пары проводов (красный и черный) присоединяем к двигателю лебедки следующим образом:
 - a. красный провод плюс (D), с одной стороны подкручиваем под гайку винта (D') и, с другой стороны к зажиму плюс (+) на двигателе лебедки;
 - b. черный провод минус (C) с одной стороны подкручиваем под гайку винта (C') и, с другой стороны к зажиму минус (-) на двигателе лебедки.
5. Проводной пульт дистанционного управления присоединяем к реле соединяя провода пульта с проводами реле (зеленый и черный), используя разъемы. Красный провод подкручиваем под гайку винта реле отмеченного красным цветом (A').

Для моделей: DWM 2500 HD, DWM 3000 HD, DWM 3500 HD, DWH 2500 HD, DWH 3500 HD, DWH 4500 HD, DWH 4500 LHD



ВАЖНО

Для Вашей безопасности во время работы любой лебедки всегда после окончания работы отключайте механический автоматический выключатель.

Автоматический выключатель позволяет аварийно выключить лебедку и безопасно её отключить, когда она не используется.



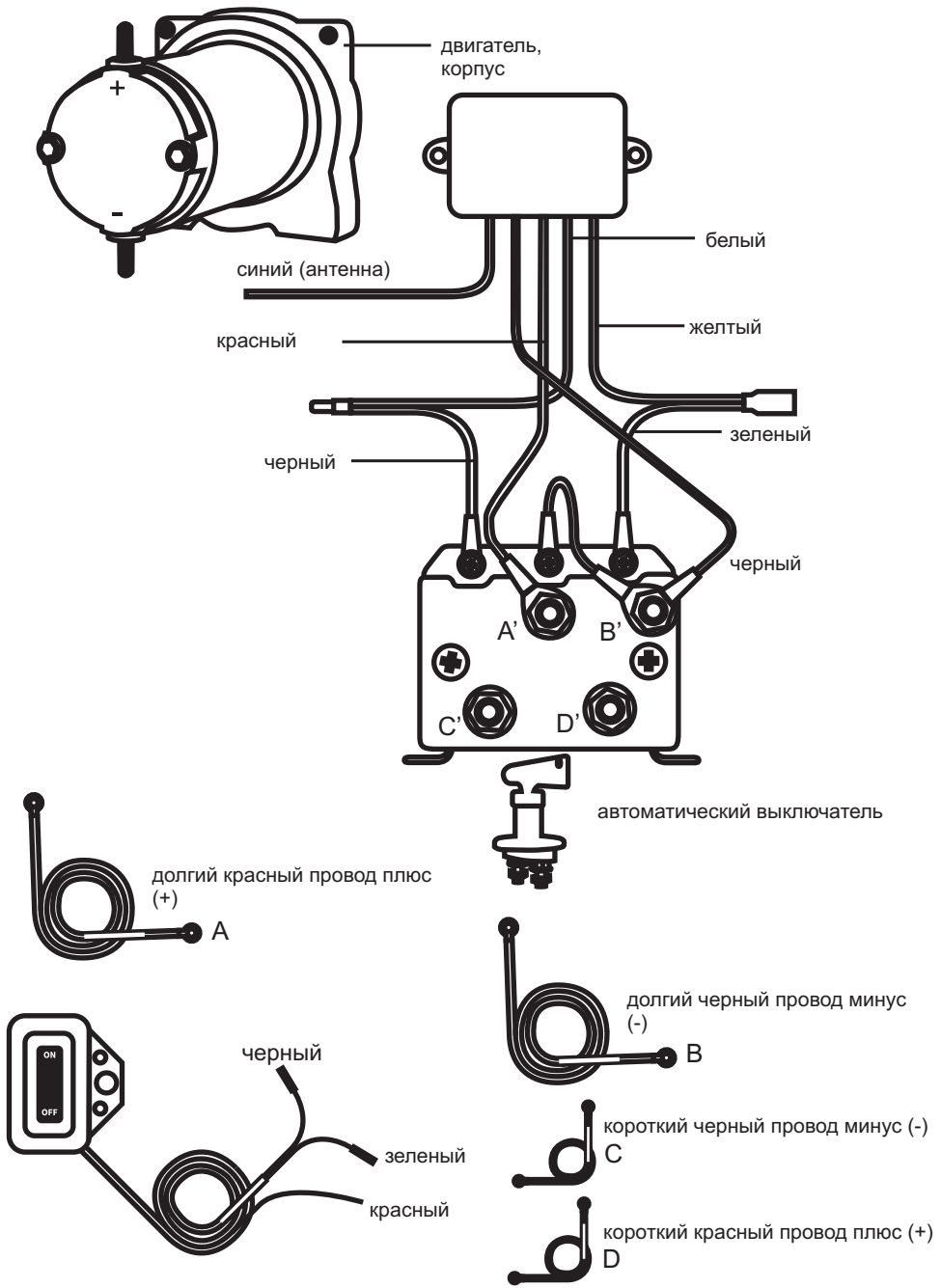

Подсоединение лебедки для ATV и UTV с внешним комплектом реле (см. схему):

1. Электропроводной пульт подсоединен соответствующим образом и не требует вмешательства пользователя.:
2. В комплект включены две пары электрических проводов (2х красный и 2х черный) для подключения лебедки к электрической системе автомобиля.
3. С первой парой (красный и черный) проводов подсоединяем реле с аккумулятором следующим образом:
 - a. красный провод плюс (A), с одной стороны подкручиваем под гайку винта отмеченного красным цветом (B+) и, с другой стороны при помощи автоматического выключателя соединяем с положительным (+) выводом аккумулятора;
 - b. черный провод минус (B) с одной стороны подкручиваем под гайку винта отмеченного черным цветом (B') и, с другой стороны подсоединяем к отрицательному выводу аккумулятора.
4. При помощи второй пары проводов (красный и черный) присоединяем к двигателю лебедки следующим образом:
 - a. красный провод плюс (D), с одной стороны подкручиваем под гайку винта реле (M+) отмеченного желтым цветом и, с другой стороны к зажиму плюс (+) на двигателе лебедки.
 - b. черный провод минус (C) с одной стороны подкручиваем под гайку винта реле (M-) отмеченного синим цветом и, с другой стороны к зажиму минус (-) на двигателе лебедки.
5. Проводной пульт дистанционного управления присоединяем к реле соединяя провода пульта с проводами реле (зеленый и черный), используя разъемы. Красный провод подкручиваем под гайку винта реле отмеченного красным цветом (B+).

**Для моделей: DWM 2500 HD, DWM 3000 HD, DWM 3500 HD,
DWH 2500 HD, DWH 3500 HD, DWH 4500 HD, DWH 4500 LHD**

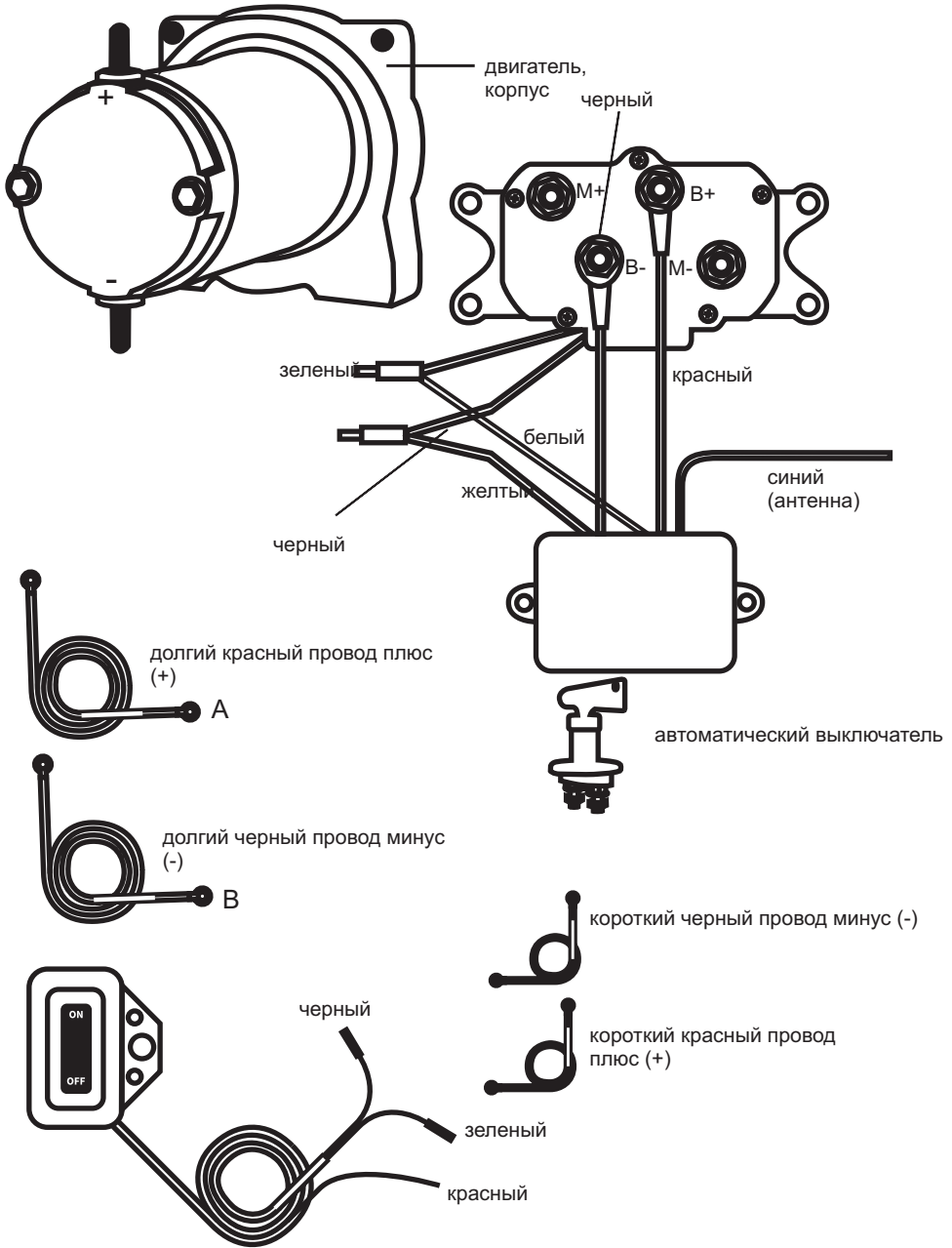

Подсоединение лебедки для ATV и UTV с внешним водо- непроницаемым комплектом реле:

1. Короткие провода (красный и черный) присоединяем к зажимам на двигателе лебедки (А к А' и В к В').
2. Долгие провода (красный и черный) присоединяем к аккумулятору. Долгий красный провод положительный провод (+) соединяем с положительным выводом аккумулятора (+) при помощи автоматического выключателя.
3. Проводной пульт присоединяем с реле при помощи двух проводов управления. Долгий красный провод от пульта подкручиваем к положительному выводу аккумулятора (+).

Для моделей: DWM 2000 ST, DWM 2500 ST, DWM 3000 ST

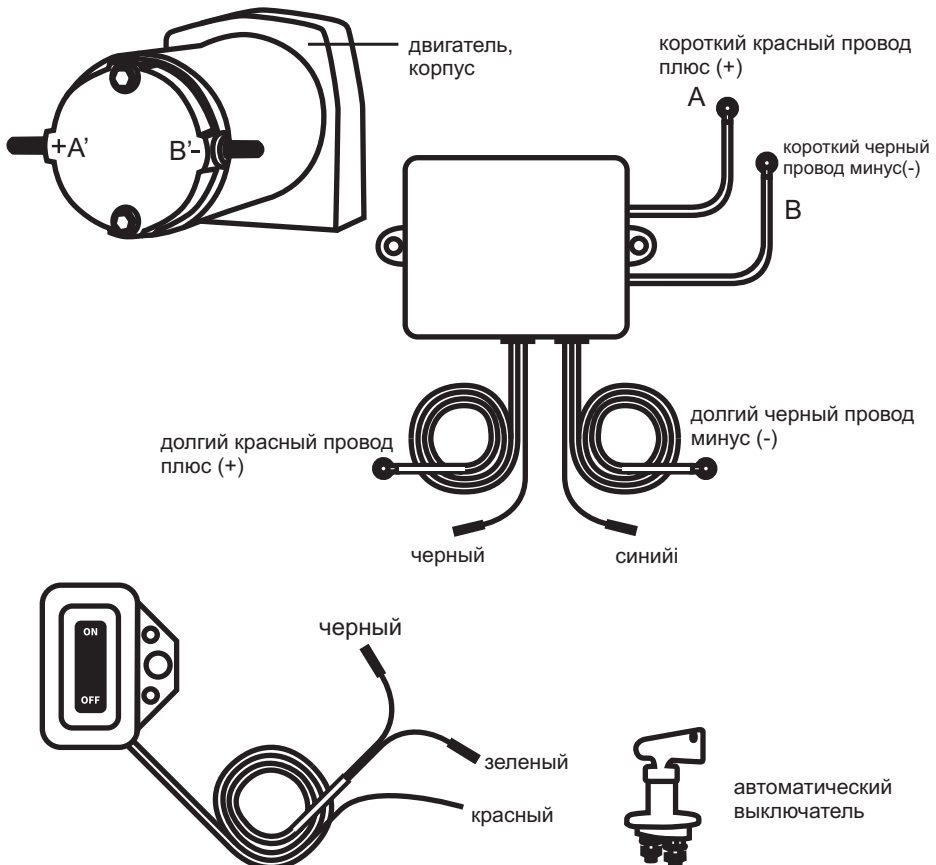

ПОМНИТЕ:

.Аккумулятор должен быть в хорошем состоянии.

Убедитесь, что электрические кабели не зацепятся за подвижные элементы лебедки или транспортного средства.

Регулярно проверяйте качество соединения и не повреждены ли провода.

Ржавление или патинирование проводов снижает эффективность всей системы.

Все соединения следует содержать в чистоте, что позитивно влияет на их живучесть и эффективность.

ОБСЛУЖИВАНИЕ ЛЕБЕДКИ

РЕКОМЕНДАЦИИ

Перед эксплуатацией лебедки с грузом, рекомендуется проверить ее работу, несколько раз развернув и свернув трос. Важно узнать, как себя ведет правильно работающая лебедка – как в визуальном, так и в акустическом отношении.

ОБСЛУЖИВАНИЕ

Если с помощью лебедки вытягивают другое транспортное средство или груз, то автомобиль необходимо поставить на ручной тормоз и подложить под колеса клинья.

Вытяните соответствующее количество троса и закрепите его в подготовленном для этого месте.

Рычаг передачи, находящейся на кожухе передачи, действует следующим образом:

1. Чтобы выключить передачу, переключите рычаг передачи в позицию «OUT» или «СВОБОДНЫЙ ХОД» - это приведет к свободному разматыванию троса. В таком положении **ЗАПРЕЩАЕТСЯ ЗАПУСКАТЬ ДВИГАТЕЛЬ!**
2. Чтобы начать втягивание, перед запуском двигателя, переключите рычаг в позицию «IN» или «РАБОТА». Лебедка готова к работе. **НЕ ЗАПУСКАЙТЕ ДВИГАТЕЛЯ ДО СЦЕПЛЕНИЯ ПЕРЕДАЧИ. ПОТЯНИТЕ ЗА ТРОС, ЧТОБЫ ОБЕСПЕЧИТЬ ПЕРЕДАЧУ.**

Перед началом работы еще раз проверьте все соединения, линии и кабели.

Подключите пульт управления к лебедке. В целях безопасности рекомендуется занять место водителя во время вытягивания.

Во время самостоятельного вытягивания транспортного средства с лебедкой запустите двигатель автомобиля, снимите его с ручного тормоза, переключить передачу на «свободный ход» или «нейтральную»; не «помогайте» лебедке приводом автомобиля.

Управляйте лебедкой с помощью кнопок «IN» и «OUT» на контроллере. Регулярно проверяйте правильность наматывания троса на барабан.

Если необходимо остановить нагруженную лебедку, то под колеса автомобиля или груз следует подложить клинья. Подкладывая клинья, не стойте за транспортным средством/грузом.

Безопасность

Помощь работе лебедки приводом автомобиля, может вызвать внезапный рывок что может привести к повреждению лебедки.

В вытягиваемом транспортном средстве запрещается включать какую-либо передачу, а автоматическая коробка передач не может стоять в положении «park». В противном случае это может привести к серьезным повреждениям.

Не наматывать трос на места крепления. Это может привести к порче данных элементов и повреждению троса. Следует применять оригинальный коуш (ушко) на тросе, скобу или крюковую подвеску.

Сохраняйте дистанцию до работающей лебедки и троса.

Не позволяйте посторонним лицам находиться поблизости работающей лебедки или троса. Оборвавшийся или соскользнувший трос представляет серьезную опасность для жизни и здоровья.

Отсоедините лебедку, если она не используется.

СЕРВИС ЛЕБЕДКИ

Рекомендуется включать лебедку минимум раз в месяц. Несколько раз размотать и смотать трос с помощью двигателя лебедки. Это позволит сохранить элементы лебедки в хорошем состоянии. В случае возникновения проблем обращайтесь в службу сервисного обслуживания «DRAGON WINCH». Применяйте только авторизированные запасные части.

В случае эксплуатации лебедки в полевых условиях требуется регулярная консервация (см. пункт «Смазывание и консервация лебедки»).



ВАЖНО

В инструкции и описаниях представлены максимальные, а не рабочие параметры. для вашей безопасности и безопасности других, нагружайте вашу лебедку максимально на 80%. чтобы правильно подобрать лебедку для ваших потребностей, свяжитесь с дистрибьютором «DRAGON WINCH».

Тяговое усилие лебедки зависит также от уклона местности. Ниже приведены максимальные значения веса груза, которым можно нагрузить лебедку в зависимости от степени уклона местности. Значения указаны в фунтах и килограммах.

| Угол уклона местности | 10% | | 20% | | 40% | | 60% | | 80% | | 100% | |
|-----------------------|-------|-------|-------|-------|-------|-------|-------|-------|-------|-------|-------|-------|
| | лбс | кг | лбс | кг | лбс | кг | лбс | кг | лбс | кг | лбс | кг |
| 1500 | 7538 | 3392 | 5102 | 2296 | 3233 | 1455 | 2496 | 1123 | 2134 | 960 | 1928 | 868 |
| 2000 | 10050 | 4523 | 6803 | 3061 | 6347 | 2856 | 2816 | 1267 | 2407 | 1083 | 2175 | 979 |
| 2500 | 12563 | 5653 | 8503 | 3826 | 5388 | 2425 | 4160 | 1872 | 3556 | 1600 | 3213 | 1446 |
| 3500 | 17588 | 7915 | 11905 | 5357 | 7543 | 3394 | 5824 | 2621 | 4979 | 2241 | 4499 | 2025 |
| 6000 | 30151 | 13568 | 20408 | 9184 | 12931 | 5819 | 9983 | 4492 | 8535 | 3841 | 7712 | 3470 |
| 8000 | 40174 | 18078 | 27209 | 12244 | 17206 | 7743 | 13285 | 5978 | 11364 | 5114 | 10244 | 4610 |
| 9000 | 42714 | 19221 | 28912 | 13010 | 18319 | 8244 | 14167 | 6375 | 12093 | 5442 | 10925 | 4916 |
| 10000 | 47739 | 21483 | 32313 | 14541 | 20474 | 9213 | 15833 | 7125 | 13515 | 6082 | 12211 | 5495 |
| 12000 | 60240 | 27108 | 40800 | 18360 | 25800 | 11610 | 19920 | 8964 | 17040 | 7668 | 15360 | 6912 |
| 13500 | 67770 | 30497 | 45900 | 20655 | 29025 | 13061 | 22410 | 10085 | 19170 | 8627 | 17280 | 7776 |
| 15000 | 75300 | 33885 | 51000 | 22950 | 32250 | 14513 | 24900 | 11205 | 21300 | 9585 | 19200 | 8640 |
| 16500 | 82830 | 37274 | 56100 | 25245 | 35475 | 15964 | 27390 | 12326 | 23430 | 10544 | 21120 | 9504 |
| 18000 | 90368 | 40665 | 61205 | 27542 | 38703 | 17416 | 29882 | 13447 | 25562 | 11503 | 23042 | 10369 |



ВАЖНО

Приведенные выше значения определяют вес транспортного средства, которое свободно катится, без дополнительных препятствий на местности. В некоторых случаях может потребоваться применение большей лебедки или соответствующей крюковой подвески.

Приведенные выше значения определяют максимальное тяговое усилие лебедки на одном тросе во время наматывания первого мотка троса на барабан лебедки.



ВАЖНО

Условия безопасности и процедуры, приведенные в данной инструкции, не могут предусмотреть все возможные условия и ситуации, с которыми вы можете столкнуться. очень важно сохранять здравый смысл и максимальную осторожность.



ВАЖНО

В случае сомнения в отношении любого пункта инструкции свяжитесь с нами.

**ЖЕЛАЕМ ПЛОДОТВОРНОГО
ИСПОЛЬЗОВАНИЯ ПРОДУКТОВ
D R A G O N W I N C H**

ДЕКЛАРАЦИЯ СООТВЕТСВИЯ



Компания «ABILUS» - генеральный дистрибьютор марки «DRAGON WINCH» с полной ответственностью заявляет, что проект и конструкция приведенных ниже устройств во внедренной на рынок форме отвечают требованиям директив ЕС. Вместе с тем информируем, что данный документ теряет действительность в случае, если покупатель самостоятельно внесет изменения в механическую или электрическую часть устройства, без предварительной консультации с компанией «ABILUS». Также информируем, что указанное ниже устройство может быть составной частью других устройств/машин, которые, как новый продукт, нельзя вводить в действие, пока они не соответствуют требованиям здравоохранения и безопасности, содержащимся в соответствующих директивах ЕС. Описание устройства: Электрические лебедки марки «Dragon Winch».

Описание устройства: Электрические лебедки марки «Dragon Winch»

Питание постоянным напряжением: 12 В или 24 В

НОМИНАЛЬНОЕ ТЯГОВОЕ УСИЛИЕ (LB) 2000, 2500, 3000, 3500, 4000, 4500, 5000, 6000, 8000, 9500, 10000, 11000, 120000, 13000, 13500, 15000, 16800, 18000

Вышеперечисленные продукты совместимые с:

-Директивы 89/336/CCE «Об электромагнитной совместимости», модифицированной Директивой 92/31/CCE, модифицированной Директивой 2004/108/CE

-Директивы низкого напряжения 73/23/CCE, модифицированной Директивой 93/68/CCE от 22 июля 1993 г., модифицированной Директивой 2006/95/WE

-EN 60204-1:1997 модифицированной Директивой EN 60204-1:2010

-EN 60335-1:1994/A1+A11+A12+A13 модифицированной Директивой EN 60335-1:2012/A1+A11+A12+A13

-EN 50144-1:1998 модифицированной Директивой EN 50580:2012

-EN 61029-1:2000 модифицированной Директивой EN 61029-1:2009

ДИРЕКТОР

Соответствие удостоверяется:

ДИРЕКТОР

ДЕКЛАРАЦИЯ СООТВЕТСВИЯ



Компания «ABILUS» - генеральный дистрибьютор марки «DRAGON WINCH» с полной ответственностью заявляет, что проект и конструкция приведенных ниже устройств во внедренной на рынок форме отвечают требованиям директив ЕС. Вместе с тем информируем, что данный документ теряет действительность в случае, если покупатель самостоятельно внесет изменения в механическую или электрическую часть устройства, без предварительной консультации с компанией «ABILUS». Также информируем, что указанное ниже устройство может быть составной частью других устройств/машин, которые, как новый продукт, нельзя вводить в действие, пока они не соответствуют требованиям здравоохранения и безопасности, содержащимся в соответствующих директивах ЕС. Описание устройства: Электрические лебедки марки «Dragon Winch».

Питание постоянным напряжением: 12 В.

НОМИНАЛЬНОЕ ТЯГОВОЕ УСИЛИЕ (LB): 12000, 13000.

Вышеперечисленные продукты совместимые с:

- Директивой 2006/42/ЕС Европейского Парламента и Совета от 17 мая 2006 года на машины и вносящая изменения в Директиву 95/16/ЕС (новая редакция).

-EN 14492-1:2006+1:2009/AC:2010

-EN ISO 12100:2010

-Номер протокола испытания SGS- CSTC: SHES 111200217001/02

Соответствие удостоверяется:

ДИРЕКТОР
ДИРЕКТОР



ПАРАМЕТРЫ ЛЕБЕДОК

СЕРИЯ DRAGON WINCH MAVERICK

DWM 13000 HD

Напряжение: 12 V/24 V
 Мощность: 6,8 л.с.
 Тяговое усилие: 13 000 lb/ 5 897 кг
 Передача: 3-ступенчатая планетарная
 Редукция: 265: 1
 Тормоз: динамический
 Длина стального троса: 28 м
 Длина синтетического троса: 26 м
 Размеры (LxWxH): 535 мм x 160 мм x 235 мм
 Вес брутто: 42 кг
 Расстояние между крепежными отверстиями: 254 мм x 114 мм

Линейная скорость и потребление тока (1-й слой троса)

| | | | | | |
|------------------|-------|-----|-----|------|------|
| Нагрузка | кг | 0 | 910 | 2722 | 5897 |
| Скорость намотки | м/мин | 6,5 | 3,5 | 2,2 | 0,8 |
| Потр. Ток | ампер | 65 | 126 | 230 | 420 |

Линейное усилие и вместимость троса

| | | | | | |
|---------------------------|----|------|------|------|------|
| слой троса | | 1 | 2 | 3 | 4 |
| макс. нагрузка | кг | 5897 | 4749 | 3906 | 3341 |
| остаток троса на барабане | м | 4,8 | 12 | 21 | 28 |

DWM 13000 ST

Напряжение: 12 V/24 V
 Мощность: 6,8 л.с.
 Тяговое усилие: 13 000 lb/ 5 897 кг
 Передача: 3-ступенчатая планетарная
 Редукция: 265: 1
 Тормоз: динамический
 Длина стального троса: 28 м
 Длина синтетического троса: 26 м
 Размеры (LxWxH): 535 мм x 160 мм x 245 мм
 Вес брутто: 42 кг
 Расстояние между крепежными отверстиями: 254 мм x 114 мм

Линейная скорость и потребление тока (1-й слой троса)

| | | | | | |
|------------------|-------|-----|-----|------|------|
| нагрузка | кг | 0 | 910 | 2722 | 5897 |
| скорость намотки | м/мин | 6,5 | 3,5 | 2,2 | 0,8 |
| потр. Ток | ампер | 65 | 126 | 230 | 420 |

Линейное усилие и вместимость троса

| | | | | | |
|---------------------------|----|------|------|------|------|
| слой троса | | 1 | 2 | 3 | 4 |
| макс. нагрузка | кг | 5897 | 4749 | 3906 | 3341 |
| остаток троса на барабане | м | 4,8 | 12 | 21 | 28 |

DWM 12000 HDI

Напряжение: 12 V
 Мощность: 6,8 л.с.
 Тяговое усилие: 12 000 lb/ 5 443 кг
 Передача: 3-ступенчатая планетарная
 Редукция: 265: 1
 Тормоз: динамический
 Длина стального троса: 28 м
 Длина синтетического троса: 26мм
 Размеры (LxWxH): 535 мм x 160 мм x 255 мм
 Вес брутто: 43 кг
 Расстояние между крепежными отверстиями: 254 мм x 114 мм

Линейная скорость и потребление тока (1-й слой троса)

| | | | | | |
|------------------|-------|-----|-----|------|------|
| Нагрузка | кг | 0 | 910 | 1814 | 5443 |
| Скорость намотки | м/мин | 6,5 | 3,5 | 2,8 | 1,3 |
| Потр. Ток | ампер | 65 | 126 | 175 | 400 |

Линейное усилие и вместимость троса

| | | | | | |
|---------------------------|----|------|------|------|------|
| Слой троса | | 1 | 2 | 3 | 4 |
| Макс. нагрузка | кг | 5443 | 4383 | 3605 | 3084 |
| Остаток троса на барабане | м | 4,8 | 12 | 21 | 28 |

DWM 12000 HD

Напряжение: 12 V/ 24 V
 Мощность: 6,8 л.с.
 Тяговое усилие: 12 000 lb/ 5 443 кг
 Передача: 3-ступенчатая планетарная
 Редукция: 265: 1
 Тормоз: динамический
 Длина стального троса: 28 м
 Длина синтетического троса: 26 м
 Размеры (LxWxH): 535 мм x 160 мм x 245 мм
 Вес брутто: 42 кг
 Расстояние между крепежными отверстиями: 254 мм x 114 мм

Линейная скорость и потребление тока (1-й слой троса)

| | | | | | |
|------------------|-------|-----|-----|------|------|
| Нагрузка | кг | 0 | 910 | 1814 | 5443 |
| Скорость намотки | м/мин | 6,5 | 3,5 | 2,8 | 1,3 |
| Потр. Ток | ампер | 65 | 126 | 175 | 400 |

Линейное усилие и вместимость троса

| | | | | | |
|---------------------------|----|------|------|------|------|
| Слой троса | | 1 | 2 | 3 | 4 |
| Макс. нагрузка | кг | 5443 | 4383 | 3605 | 3084 |
| Остаток троса на барабане | м | 4,8 | 12 | 21 | 28 |

DWM 10000 HD

Напряжение: 12 V/ 24 V
 Мощность: 6,8 л.с.
 Тяговое усилие : 10 000 lb/ 4 536 кг
 Передача: 3-ступенчатая планетарная
 Редукция: 216:1
 Тормоз: динамический
 Длина стального троса: 28 м
 Длина синтетического троса: 26 м
 Размеры (LxWxH): 535 мм x 160 мм x 245 мм
 Вес брутто: 39 кг
 Расстояние между крепежными отверстиями: 254 мм x 114 мм

Линейная скорость и потребление тока (1-й слой троса)

| | | | | | |
|------------------|-------|----|-----|------|------|
| Нагрузка | кг | 0 | 910 | 1814 | 4536 |
| Скорость намотки | м/мин | 8 | 4,5 | 3,5 | 2,5 |
| Потр. Ток | ампер | 70 | 150 | 217 | 435 |

Линейное усилие и вместимость троса

| | | | | | |
|---------------------------|----|------|------|------|------|
| Слой троса | | 1 | 2 | 3 | 4 |
| Макс. нагрузка | кг | 4536 | 3653 | 3004 | 2570 |
| Остаток троса на барабане | м | 4,8 | 12 | 21 | 28 |



ПАРАМЕТРЫ ЛЕБЕДОК

СЕРИЯ DRAGON WINCH MAVERICK

DWM 8000 HD

Напряжение: 12 V
 Мощность: 5,5 л.с.
 Тяговое усилие: 8 000 lb/ 3 629 кг
 Передача: 3-ступенчатая планетарная
 Редукция: 218:1
 Тормоз: динамический
 Длина стального троса: 24 м
 Размеры (LxWxH): 450 мм x 160 мм x 245 мм
 Вес брутто: 32 кг
 Расстояние между крепежными отверстиями: 166 мм x 114 мм

Линейная скорость и потребление тока (1-й слой троса)

| | | | | | |
|------------------|-------|-----|-----|------|------|
| Нагрузка | кг | 0 | 907 | 1814 | 3629 |
| Скорость намотки | м/мин | 8,6 | 4,7 | 3,5 | 2,3 |
| Потр. Ток | ампер | 70 | 160 | 240 | 390 |

Линейное усилие и вместимость троса

| | | | | | |
|---------------------------|----|------|------|------|------|
| Слой троса | | 1 | 2 | 3 | 4 |
| Макс. нагрузка | кг | 3629 | 2922 | 2404 | 2056 |
| Остаток троса на барабане | м | 4,1 | 9 | 15 | 24 |

DWM 6000

Напряжение: 12 V
 Мощность: 4 л.с.
 Тяговое усилие : 6 000 lb/ 2 722 кг
 Передача: 3-ступенчатая планетарная
 Редукция: 218:1
 Тормоз: автоматический
 Длина стального троса: 24 м
 Размеры (LxWxH): 415 мм x 160 мм x 245 мм
 Вес брутто: 26 кг
 Расстояние между крепежными отверстиями: 166 мм x 114 мм

Линейная скорость и потребление тока (1-й слой троса)

| | | | | | |
|------------------|-------|----|-----|------|------|
| Нагрузка | кг | 0 | 680 | 1360 | 2722 |
| Скорость намотки | м/мин | 4 | 3,2 | 2,2 | 0,7 |
| Потр. Ток | ампер | 80 | 120 | 150 | 280 |

Линейное усилие и вместимость троса

| | | | | | |
|---------------------------|----|------|------|------|------|
| Слой троса | | 1 | 2 | 3 | 4 |
| Макс. нагрузка | кг | 2722 | 2192 | 1803 | 1542 |
| Остаток троса на барабане | м | 4,1 | 9 | 15 | 24 |

DWM 3500 HD

Напряжение: 12 V
 Мощность: 1,3 л.с.
 Тяговое усилие : 3 500 lb/ 1 588 кг
 Редукция: 170:1
 Тормоз: самоблокировочный
 Длина стального троса: 15 м
 Длина синтетического троса: 15 м
 Размеры (LxWxH): 340 мм x 105 мм x 112 мм
 Вес брутто: 10,5 кг
 Расстояние между крепежными отверстиями: 124 мм x 76 мм

Линейная скорость и потребление тока (1-й слой троса)

| | | | | |
|------------------|-------|-----|-----|------|
| Нагрузка | кг | 0 | 907 | 1588 |
| Скорость намотки | м/мин | 4,7 | 3,5 | 1,8 |
| Потр. Ток | ампер | 30 | 130 | 190 |

Линейное усилие и вместимость троса

| | | | | | |
|---------------------------|----|------|------|------|-----|
| Слой троса | | 1 | 2 | 3 | 4 |
| Макс. нагрузка | кг | 1588 | 1265 | 1052 | 900 |
| Остаток троса на барабане | м | 1,9 | 4,2 | 6,8 | 9,7 |

DWM 3000 HD

Напряжение: 12 V
 Мощность: 1,1 л.с.
 Тяговое усилие : 3 000 lb/ 1 326 кг
 Редукция: 153:1
 Тормоз: самоблокировочный
 Длина стального троса: 15 м
 Длина синтетического троса: 15 м
 Размеры (LxWxH): 325 мм x 105 мм x 112 мм
 Вес брутто: 10 кг
 Расстояние между крепежными отверстиями: 124 мм x 76 мм

Линейная скорость и потребление тока (1-й слой троса)

| | | | | |
|------------------|-------|-----|-----|------|
| Нагрузка | кг | 0 | 907 | 1326 |
| Скорость намотки | м/мин | 4,7 | 3,5 | 1,6 |
| Потр. Ток | ампер | 20 | 107 | 169 |

Линейное усилие и вместимость троса

| | | | | | | |
|---------------------------|----|------|------|-----|-----|-----|
| Слой троса | | 1 | 2 | 3 | 4 | 5 |
| Макс. нагрузка | кг | 1326 | 1079 | 909 | 785 | 691 |
| Остаток троса на барабане | м | 1,9 | 4,2 | 6,8 | 9,7 | 15 |

DWM 2500 HD

Напряжение: 12 V
 Мощность: 1,1 л.с.
 Тяговое усилие : 2 500 lb/ 1 133 кг
 Редукция: 153:1
 Тормоз: самоблокировочный
 Длина стального троса: 15 м
 Длина синтетического троса: 15 м
 Размеры (LxWxH): 325 мм x 105 мм x 112 мм
 Вес брутто: 9,5 кг
 Расстояние между крепежными отверстиями: 124 мм x 76 мм

Линейная скорость и потребление тока (1-й слой троса)

| | | | | |
|------------------|-------|-----|-----|------|
| Нагрузка | кг | 0 | 680 | 1133 |
| Скорость намотки | м/мин | 4,7 | 3,6 | 1,9 |
| Потр. Ток | ампер | 20 | 100 | 150 |

Линейное усилие и вместимость троса

| | | | | | | |
|---------------------------|----|------|-----|-----|------|-----|
| Слой троса | | 1 | 2 | 3 | 4 | 5 |
| Макс. нагрузка | кг | 1133 | 922 | 777 | 671 | 591 |
| Остаток троса на барабане | м | 2,2 | 4,7 | 7,5 | 10,5 | 15 |

ПАРАМЕТРЫ ЛЕБЕДОК



СЕРИЯ DRAGON WINCH MAVERICK

DWM 2500 ST

Напряжение: 12 V
 Мощность: 0,9 л.с.
 Тяговое усилие: 2 500 lb/ 1 333 кг
 Редукция: 153:1
 Тормоз: самоблокировочный
 Длина стального троса: 10 м
 Размеры (LxWxH): 290 мм x 105 мм x 105 мм
 Вес брутто: 6 кг

Линейная скорость и потребление тока (1-й слой троса)

| | | | | |
|------------------|-------|-----|-----|------|
| Нагрузка | кг | 0 | 454 | 1133 |
| Скорость намотки | м/мин | 3,2 | 2,6 | 0,8 |
| Потр. Ток | ампер | 20 | 55 | 110 |

Линейное усилие и вместимость троса

| | | | | | |
|---------------------------|----|------|-----|-----|-----|
| Слой троса | | 1 | 2 | 3 | 4 |
| Макс. нагрузка | кг | 1133 | 590 | 495 | 430 |
| Остаток троса на барабане | м | 2 | 4,3 | 7,2 | 10 |

DWM 2000 ST

Напряжение: 12 V
 Мощность: 0,9 л.с.
 Тяговое усилие: 2 000 lb/ 907 кг
 Редукция: 153:1
 Тормоз: самоблокировочный
 Длина стального троса: 10 м
 Размеры(LxWxH): 290 мм x 105 мм x 105 мм
 Вес брутто: 5,8 кг

Линейная скорость и потребление тока (1-й слой троса)

| | | | | |
|------------------|-------|-----|-----|-----|
| Нагрузка | кг | 0 | 454 | 907 |
| Скорость намотки | м/мин | 3,2 | 2,6 | 1 |
| Потр. Ток | ампер | 20 | 55 | 95 |

Линейное усилие и вместимость троса

| | | | | | |
|---------------------------|----|-----|-----|-----|-----|
| Слой троса | | 1 | 2 | 3 | 4 |
| Макс. нагрузка | кг | 907 | 740 | 620 | 540 |
| Остаток троса на барабане | м | 2 | 4,3 | 7,2 | 10 |

СЕРИЯ DRAGON WINCH HIGHLANDER

DWN 18000 HD

Напряжение: 24 V
 Мощность: 9 л.с.
 Тяговое усилие: 18 000 lb/ 8 165 кг
 Передача: 3-ступенчатая планетарная
 Редукция: 345:1
 Тормоз: динамический
 Длина стального троса: 28 м
 Размеры(LxWxH): 610 мм x 216 мм x 240 мм
 Вес брутто: 69 кг
 Расстояние между крепежными отверстиями:
 254 мм x 114 мм/ 254 мм x 165 мм

Линейная скорость и потребление тока (1-й слой троса)

| | | | | | |
|------------------|-------|-----|------|------|------|
| Нагрузка | кг | 0 | 4532 | 5443 | 8165 |
| Скорость намотки | м/мин | 6,5 | 3 | 2,5 | 1,9 |
| Потр. Ток | ампер | 70 | 220 | 290 | 440 |

Линейное усилие и вместимость троса

| | | | | | |
|---------------------------|----|------|------|------|------|
| Слой троса | | 1 | 2 | 3 | 4 |
| Макс. нагрузка | кг | 8165 | 6597 | 5534 | 4245 |
| Остаток троса на барабане | м | 5 | 11,5 | 19 | 28 |

DWN 15000 HD

Напряжение: 12 V
 Мощность: 9 КМ
 Тяговое усилие: 15 000 lb/ 6 803 кг
 Передача: 3-ступенчатая планетарная
 Редукция: 261:1
 Тормоз: динамический
 Длина стального троса: 28 м
 Размеры (LxWxH): 585 мм x 170 мм x 215 мм
 Вес брутто: 53 кг
 Расстояние между крепежными отверстиями: 254 мм x 114 мм

Линейная скорость и потребление тока (1-й слой троса)

| | | | | | |
|------------------|-------|-----|------|------|------|
| Нагрузка | кг | 0 | 4532 | 5443 | 6803 |
| Скорость намотки | м/мин | 7,5 | 4,1 | 3,5 | 2,8 |
| Потр. Ток | ампер | 70 | 310 | 450 | 585 |

Линейное усилие и вместимость троса

| | | | | | |
|---------------------------|----|------|------|------|------|
| Слой троса | | 1 | 2 | 3 | 4 |
| Макс. нагрузка | кг | 6803 | 6157 | 5165 | 4449 |
| Остаток троса на барабане | м | 5 | 11,5 | 19 | 28 |

DWN 12000 HDV

Напряжение: 12 V
 Мощность: 9 КМ
 Тяговое усилие: 12 000 lb/ 5 443 кг
 Передача: 3-ступенчатая планетарная
 Редукция: 262:1 (быстрая передача)
 29:1 (медленная передача)
 Тормоз: динамический
 Длина стального троса: 28 м
 Длина синтетического троса: 26 м
 Размеры (LxWxH): 640 мм x 166 мм x 270 мм
 Вес брутто: 46 кг
 Расстояние между крепежными отверстиями: 254 мм x 114 мм

Линейная скорость и потребление тока (1-й слой троса)

медленная передача

| | | | | | |
|------------------|-------|----|-----|------|------|
| Нагрузка | кг | 0 | 910 | 4532 | 5443 |
| Скорость намотки | м/мин | 8 | 5 | 2,5 | 2 |
| Потр. Ток | ампер | 80 | 130 | 320 | 450 |

быстрая передача

| | | | | | |
|------------------|-------|----|-----|-----|-----|
| Нагрузка | кг | 0 | 252 | 441 | 756 |
| Скорость намотки | м/мин | 36 | 18 | 14 | 9 |
| Потр. Ток | ампер | 80 | 130 | 320 | 450 |

Линейное усилие и вместимость троса

| | | | | | |
|---------------------------|----|------|------|------|------|
| Слой троса | | 1 | 2 | 3 | 4 |
| Макс. нагрузка | кг | 5443 | 4383 | 3605 | 3084 |
| Остаток троса на барабане | м | 4,8 | 12 | 21 | 28 |



ПАРАМЕТРЫ ЛЕБЕДОК

СЕРИЯ DRAGON WINCH HIGHLANDER

DWN 12000 HD

Напряжение: 12 V
 Мощность: 7,2 л.с.
 Тяговое усилие: 12 000 lb/ 5 443 кг
 Передача: 3-ступенчатая планетарная
 Редукция: 273:1
 Тормоз: динамический
 Длина стального троса: 28 м
 Длина синтетического троса: 26 м
 Размеры (LxWxH): 575 мм x 166 мм x 270 мм
 Вес брутто: 46 кг
 Расстояние между крепежными отверстиями: 254 мм x 114 мм

Линейная скорость и потребление тока (1-й слой троса)

| Нагрузка | кг | 0 | 910 | 4532 | 5443 |
|------------------|-------|----|-----|------|------|
| Скорость намотки | м/мин | 8 | 5 | 2,5 | 2 |
| Потр. Ток | ампер | 65 | 130 | 280 | 350 |

Линейное усилие и вместимость троса

| Слой троса | | 1 | 2 | 3 | 4 |
|---------------------------|----|------|------|------|------|
| Макс. нагрузка | кг | 5443 | 4383 | 3605 | 3084 |
| Остаток троса на барабане | м | 4,8 | 12 | 21 | 28 |

DWN 10000 HD

Напряжение: 12 V/ 24 V
 Мощность: 7,2 л.с.
 Тяговое усилие: 10 000 lb/ 4 536 кг
 Передача: 3-ступенчатая планетарная
 Редукция: 216:1
 Тормоз: динамический
 Длина стального троса: 28 м
 Длина синтетического троса: 26 м
 Размеры (LxWxH): 575 мм x 166 мм x 270 мм
 Вес брутто: 40 кг
 Расстояние между крепежными отверстиями: 254 мм x 114 мм

Линейная скорость и потребление тока (1-й слой троса)

| Нагрузка | кг | 0 | 2722 | 3629 | 4536 |
|------------------|-------|----|------|------|------|
| Скорость намотки | м/мин | 11 | 5 | 4,5 | 3 |
| Потр. Ток | ампер | 70 | 170 | 280 | 350 |

Линейное усилие и вместимость троса

| Слой троса | | 1 | 2 | 3 | 4 |
|---------------------------|----|------|------|------|------|
| Макс. нагрузка | кг | 4536 | 3653 | 3004 | 2570 |
| Остаток троса на барабане | м | 4,8 | 12 | 21 | 28 |

DWN 9000 HD

Напряжение: 12 V
 Мощность: 9 л.с.
 Тяговое усилие: 9 000 lb/ 4 082 кг
 Передача: 3-ступенчатая планетарная
 Редукция: 136:1
 Тормоз: динамический
 Длина стального троса: 28 м
 Длина синтетического троса: 26 м
 Размеры (LxWxH): 575 мм x 166 мм x 270 мм
 Вес брутто: 40 кг
 Расстояние между крепежными отверстиями: 254 мм x 114 мм

Линейная скорость и потребление тока (1-й слой троса)

| Нагрузка | кг | 0 | 1812 | 2718 | 4082 |
|------------------|-------|----|------|------|------|
| Скорость намотки | м/мин | 20 | 9 | 7 | 4,5 |
| Потр. Ток | ампер | 58 | 220 | 280 | 360 |

Линейное усилие и вместимость троса

| Слой троса | | 1 | 2 | 3 | 4 |
|---------------------------|----|------|------|------|------|
| Макс. нагрузка | кг | 4082 | 3287 | 2704 | 2313 |
| Остаток троса на барабане | м | 6 | 13 | 22 | 28 |

DWN 4500 HDL

Напряжение: 12 V
 Мощность: 1,9 л.с.
 Тяговое усилие: 4 500 lb/ 2 041 кг
 Передача: 3-ступенчатая планетарная
 Редукция: 159:1
 Тормоз: автоматический
 Длина стального троса: 15 м
 Длина синтетического троса: 15 м (макс. длина троса - 20 м)
 Размеры (LxWxH): 375 мм x 114 мм x 120 мм
 Вес брутто: 12,7 кг
 Расстояние между крепежными отверстиями: 170 мм x 765 мм

Линейная скорость и потребление тока (1-й слой троса)

| Нагрузка | кг | 0 | 907 | 2041 |
|------------------|-------|-----|-----|------|
| Скорость намотки | м/мин | 7,5 | 4 | 2,1 |
| Потр. Ток | ампер | 25 | 90 | 160 |

Линейное усилие и вместимость троса

| Слой троса | | 1 | 2 | 3 | 4 | 5 |
|---------------------------|----|------|------|------|------|------|
| Макс. нагрузка | кг | 2041 | 1588 | 1412 | 1278 | 1072 |
| Остаток троса на барабане | м | 4 | 7 | 10,5 | 14,5 | 20 |

DWN 4500 HD

Напряжение: 12 V
 Мощность: 1,9 л.с.
 Тяговое усилие: 4 500 lb/ 2 041 кг
 Передача: 3-ступенчатая планетарная
 Редукция: 159:1
 Тормоз: автоматический
 Длина стального троса: 15 м
 Длина синтетического троса: 15 м
 Размеры (LxWxH): 340 мм x 114 мм x 120 мм
 Вес брутто: 11,4 кг
 Расстояние между крепежными отверстиями: 125 мм x 80 мм

Линейная скорость и потребление тока (1-й слой троса)

| Нагрузка | кг | 0 | 907 | 2041 |
|------------------|-------|-----|-----|------|
| Скорость намотки | м/мин | 7,5 | 4 | 2,1 |
| Потр. Ток | ампер | 25 | 90 | 160 |

Линейное усилие и вместимость троса

| Слой троса | | 1 | 2 | 3 | 4 | 5 |
|---------------------------|----|------|------|------|------|------|
| Макс. нагрузка | кг | 2041 | 1588 | 1412 | 1278 | 1072 |
| Остаток троса на барабане | м | 3 | 5,9 | 7,8 | 12,5 | 15 |



ПАРАМЕТРЫ ЛЕБЕДОК

СЕРИЯ DRAGON WINCH HIGHLANDER

DWN 3500 HD

Напряжение: 12 V
 Мощность: 1,6 л.с.
 Тяговое усилие: 3 500 lb/ 1 588 кг
 Передача: 3-ступенчатая планетарная
 Редукция: 136:1
 Тормоз: автоматический
 Длина стального троса: 15 м
 Длина синтетического троса: 15 м
 Размеры (LxWxH): 360 мм x 114 мм x 120 мм
 Вес брутто: 11 кг
 Расстояние между крепежными отверстиями: 124 мм x 76 мм

Линейная скорость и потребление тока (1-й слой троса)

| Нагрузка | кг | 0 | 907 | 1588 |
|------------------|-------|-----|-----|------|
| Скорость намотки | м/мин | 8,3 | 5,5 | 3 |
| Потр. Ток | ампер | 25 | 107 | 150 |

Линейное усилие и вместимость троса

| Слой троса | | 1 | 2 | 3 | 4 | 5 |
|---------------------------|----|------|------|------|-----|-----|
| Макс. нагрузка | кг | 1588 | 1300 | 1100 | 950 | 840 |
| Остаток троса на барабане | м | 1,9 | 4,2 | 6,8 | 9,7 | 15 |

DWN 2500 HD

Напряжение: 12 V
 Мощность: 1,6 л.с.
 Тяговое усилие: 2 500 lb/ 1 133 кг
 Передача: 3-ступенчатая планетарная
 Редукция: 136:1
 Тормоз: автоматический
 Длина стального троса: 15 м
 Длина синтетического троса: 15 м
 Размеры (LxWxH): 360 мм x 114 мм x 120 мм
 Вес брутто: 11 кг
 Расстояние между крепежными отверстиями: 124 мм x 76 мм

Линейная скорость и потребление тока (1-й слой троса)

| Нагрузка | кг | 0 | 907 | 1133 |
|------------------|-------|-----|-----|------|
| Скорость намотки | м/мин | 8,3 | 5,5 | 3,5 |
| Потр. Ток | ампер | 25 | 107 | 120 |

Линейное усилие и вместимость троса

| Слой троса | | 1 | 2 | 3 | 4 | 5 |
|---------------------------|----|------|-----|-----|-----|-----|
| Макс. нагрузка | кг | 1133 | 910 | 770 | 665 | 585 |
| Остаток троса на барабане | м | 1,9 | 4,2 | 6,8 | 9,7 | 15 |

СЕРИЯ DRAGON WINCH TRUCK

DWT 20000 HD

Напряжение: 24 V
 Мощность: 9 л.с.
 Тяговое усилие: 20 000 lb/ 9 072 кг
 Передача: 3-ступенчатая планетарная
 Редукция: 450:1
 Тормоз: динамический
 Длина стального троса: 28 м
 Размеры (LxWxH): 615 мм x 215 мм x 275 мм
 Вес брутто: 74 кг
 Расстояние между крепежными отверстиями: 254 мм x 114 мм/ 254 мм x 165 мм

Линейная скорость и потребление тока (1-й слой троса)

| Нагрузка | кг | 0 | 4532 | 5443 | 9072 |
|------------------|-------|-----|------|------|------|
| Скорость намотки | м/мин | 6,5 | 3 | 2,5 | 1,9 |
| Потр. Ток | ампер | 60 | 170 | 190 | 280 |

Линейное усилие и вместимость троса

| Слой троса | | 1 | 2 | 3 | 4 |
|---------------------------|----|------|------|------|------|
| Макс. нагрузка | кг | 9072 | 7330 | 6149 | 5296 |
| Остаток троса на барабане | м | 5 | 11,5 | 19 | 28 |

DWT 18000 HD

Напряжение: 24 V
 Мощность: 7,8 л.с.
 Тяговое усилие: 18 000 lb/ 8 165 кг
 Передача: 3-ступенчатая планетарная
 Редукция: 420:1
 Тормоз: динамический
 Длина стального троса: 28 м
 Размеры (LxWxH): 580 мм x 210 мм x 260 мм
 Вес брутто: 69 кг
 Расстояние между крепежными отверстиями: 254 мм x 114 мм

Линейная скорость и потребление тока (1-й слой троса)

| Нагрузка | кг | 0 | 4532 | 5443 | 8165 |
|------------------|-------|-----|------|------|------|
| Скорость намотки | м/мин | 6,5 | 2,1 | 1,8 | 1,5 |
| Потр. Ток | ампер | 55 | 240 | 300 | 450 |

Линейное усилие и вместимость троса

| Слой троса | | 1 | 2 | 3 | 4 |
|---------------------------|----|------|------|------|------|
| Макс. нагрузка | кг | 8165 | 6597 | 5534 | 4245 |
| Остаток троса на барабане | м | 5 | 11,5 | 19 | 28 |

DWT 16800 HD

Напряжение: 12 V/ 24 V
 Мощность: 7,8 л.с.
 Тяговое усилие: 16 800 lb/ 7 620 кг
 Передача: 3-ступенчатая планетарная
 Редукция: 358:1
 Тормоз: динамический
 Длина стального троса: 26 м
 Размеры (LxWxH): 560 мм x 195 мм x 250 мм
 Вес брутто: 53 кг
 Расстояние между крепежными отверстиями: 254 мм x 250 мм

Линейная скорость и потребление тока (1-й слой троса)

| Нагрузка | кг | 0 | 4532 | 5443 | 7620 |
|------------------|-------|-----|------|------|------|
| Скорость намотки | м/мин | 5,5 | 2,9 | 2,3 | 1,6 |
| Потр. Ток | ампер | 70 | 280 | 360 | 420 |

Линейное усилие и вместимость троса

| Слой троса | | 1 | 2 | 3 | 4 |
|---------------------------|----|------|------|------|------|
| Макс. нагрузка | кг | 7620 | 6157 | 5165 | 4449 |
| Остаток троса на барабане | м | 5 | 11,5 | 19 | 28 |

ПАРАМЕТРЫ ЛЕБЕДОК

СЕРИЯ DRAGON WINCH TRUCK

DWT 15000 HD

Напряжение: 12 V/ 24 V
Мощность: 7,8 л.с.
Тяговое усилие: 15 000 lb/ 6 803 кг
Передача: 3-ступенчатая планетарная
Редукция: 318:1
Тормоз: динамический
Длина стального троса: 26 м
Размеры (LxWxH): 560 мм x 195 мм x 250 мм
Вес брутто: 51 кг
Расстояние между крепежными отверстиями: 254 мм x 114 мм

Линейная скорость и потребление тока
(1-й слой троса)

| Нагрузка | кг | 0 | 5432 | 5443 | 6803 |
|------------------|-------|-----|------|------|------|
| Скорость намотки | м/мин | 7,5 | 4,3 | 3,5 | 2,9 |
| Потр. Ток | ампер | 70 | 280 | 360 | 420 |

Линейное усилие и вместимость троса

| Слой троса | | 1 | 2 | 3 | 4 |
|---------------------------|----|------|------|------|------|
| Макс. нагрузка | кг | 6803 | 6157 | 5165 | 4449 |
| Остаток троса на барабане | м | 5 | 11,5 | 19 | 26 |

DWT 15000 HDL

Напряжение: 12 V
Мощность: 9 л.с.
Тяговое усилие: 15 000 lb/ 6 803 кг
Передача: 1-ступенчатая планетарная и 2-ступенчатая циклоидальная
Редукция: 420:1
Тормоз: динамический
Длина стального троса: 60 м
Размеры (LxWxH): 815 мм x 210 мм x 260 мм
Вес брутто: 80 кг
Расстояние между крепежными отверстиями: 454 мм x 114 мм

Линейная скорость и потребление тока
(1-й слой троса)

| Нагрузка | кг | 0 | 3626 | 4535 | 6803 |
|------------------|-------|-----|------|------|------|
| Скорость намотки | м/мин | 4,8 | 1,7 | 1,4 | 1 |
| Потр. Ток | ампер | 70 | 310 | 190 | 260 |

Линейное усилие и вместимость троса

| Слой троса | | 1 | 2 | 3 | 4 |
|---------------------------|----|------|------|------|------|
| Макс. нагрузка | кг | 6803 | 5113 | 4581 | 3955 |
| Остаток троса на барабане | м | 12 | 26 | 42 | 60 |

DWT 14000 HD

Напряжение: 12 V/ 24 V
Мощность: 7,2 л.с.
Тяговое усилие: 14 000 lb/ 6 350 кг
Передача: 3-ступенчатая планетарная
Редукция: 261:1
Тормоз: динамический
Длина стального троса: 28 м
Размеры (LxWxH): 535 мм x 160 мм x 235 мм
Вес брутто: 46 кг
Расстояние между крепежными отверстиями: 254 мм x 114 мм

Линейная скорость и потребление тока
(1-й слой троса)

| Нагрузка | кг | 0 | 4532 | 5440 | 6350 |
|------------------|-------|-----|------|------|------|
| Скорость намотки | м/мин | 7,5 | 4,1 | 3,5 | 2,8 |
| Потр. Ток | ампер | 130 | 290 | 450 | 585 |

Линейное усилие и вместимость троса

| Слой троса | | 1 | 2 | 3 | 4 |
|---------------------------|----|------|------|------|------|
| Макс. нагрузка | кг | 6350 | 5114 | 4206 | 3598 |
| Остаток троса на барабане | м | 4,9 | 11,1 | 18,3 | 28 |

ПАРАМЕТРЫ ЛЕБЕДОК

DRAGON WINCH ПЕРЕНОСНЫЕ ЛЕБЕДКИ

DWP 5000

Напряжение: 12 V
Мощность: 2,9 л.с.
Тяговое усилие: 5 000 lb/ 2 265 кг
Тормоз: самоблокировочный
Длина стального троса: 9 м
Сматывание/разматывание троса Электрическое
сматывание (и разматывание)
Размеры (LxWxH): 270 мм x 280 мм x 235 мм
Вес брутто: 24 кг

DWP 3500

Напряжение: 12 V
Мощность: 1,3 л.с.
Тяговое усилие: 3 500 lb/ 1 588 кг
Тормоз: самоблокировочный
Длина стального троса: 9 м
Сматывание/разматывание троса Электрическое
сматывание (и разматывание)
Размеры (LxWxH): 270 мм x 240 мм x 210 мм
Вес брутто: 14 кг

DWP 2000

Напряжение: 12 V
Мощность: 0,9 л.с.
Тяговое усилие: 2 000 lb/ 907 кг
Тормоз: самоблокировочный
Длина стального троса: 9 м
Сматывание/разматывание троса Электрическое сматывание
(и разматывание)
Размеры (LxWxH): 270 мм x 240 мм x 190 мм
Вес брутто: 10 кг

H -высота, измеренная на самом высоком пункте лебедки

Уважаемые клиенты,

Благодарим за покупку лебедки «DRAGON WINCH». В случае появления технических проблем просим связаться со службой сервисного обслуживания «ABILUS» дистрибьютор марки «DRAGON WINCH», имеющий исключительные права, далее именуемый Гарантом, гарантирует исправную работу лебедки.

УСЛОВИЯ ГАРАНТИИ

1. Гарантия распространяется только на лебедку с действующий гарантийным талоном. Гарантийный талон действителен только с документом подтверждающим проведение покупки.
2. Гарантия предоставляется на срок 24 месяца со дня выдачи лебедки. Дата выдачи указана на данном гарантийном талоне.
3. Гарант обязуется бесплатно устранить заводские дефекты лебедки, выявленные в гарантийный период.
4. Гарантия не включает дефекты, возникшие в результате: ремонта, выполненного иными субъектами, нежели Гарант; несоблюдения правил правильной установки и эксплуатации, описанных в инструкции по обслуживанию; хранения лебедки в несоответствующих условиях; пренебрежительного отношения; отсутствие надзора; неправильного применения; несоблюдения порядка действий с лебедками; перегруза лебедки; случайных обстоятельств, таких как: пожар, электрические разряды, заливание, воздействие химических средств и обстоятельств непреодолимой силы.
5. Гарантия не включает механические эксплуатационные дефекты, такие как: повреждение кожуха, повреждение двигателя, передачи или барабана в результате перегруза лебедки. Параметры, превышение которых вызывает перегруз лебедки, четко определены в инструкции по обслуживанию данного вида лебедки.
6. Гарантийному ремонту не подлежат части кожуха и аксессуары, подвергающиеся нормальному снашиванию во время эксплуатации, а именно: царапины, трудно выводимое загрязнение, стирание надписей и т.п.
7. Гарантия не распространяется как на стальной, так и на синтетический трос лебедки. Таким образом надо проверить троса перед первым использованием.
8. Гарантия не распространяется на лебедки, причиной неисправности которых, является отсутствие соответствующей консервации (см. пункт «Смазывание и консервация лебедки»).
9. Основанием для рассмотрения гарантии является предоставление: соответственно защищенной лебедки, гарантийного талона, доказательства покупки и рекламационной заявки, которая должна содержать описание дефекта, в каких обстоятельствах он появился, а также тип транспортного средства, на котором лебедка была установлена, контактные данные клиента (адрес, номер телефона).
10. По договоренности с Гарантом следует доставить лебедку в сервисный центр по указанному адресу. Гарант покрывает расходы на транспортировку, при условии передачи посылки указанной Гарантом курьерской службой.
11. Дефект, о котором сообщили в гарантийный период, будет устранен Гарантом за его счет в срок 14 рабочих дней. Отсчет срока начинается в первый рабочий день после дня доставки лебедки в сервисный центр.
12. Если для проведения ремонта необходимо импортировать запасные части из-за границы, то срок ремонта может быть продлен до 30 дней, на что покупатель выражает согласие, пользуясь услугами сервисной службы.
13. Если Гарант установил, что устранить дефект невозможно, то покупатель имеет право заменить лебедку на новую. Срок замены лебедки на новую, без дефектов, составляет не более 30 дней. Если в особых ситуациях (нп. отсутствие продукта в коммерческом предложении) замена лебедки на изделие такого же типа невозможна, то Гарант по договоренности с покупателем заменит лебедку на изделие другого типа, имеющее наиболее приближенные технические параметры. Такое действие считается выполнением обязанностей Гаранта.

14. В случае если рекламация окажется безосновательной, покупатель компенсирует Гаранту расходы по гарантийному обслуживанию и расходы на транспортировку..
15. Гарант не несет ответственности за повреждения, возникшие в результате неправильной эксплуатации лебедки. Гарант не несет ответственности за дополнительные расходы, которые понес покупатель в связи с повреждением лебедки.
16. Права по гарантии не включают право покупателя требовать компенсацию прибыли, потерянной в связи с дефектом лебедки.
17. Если покупатель не принимает условия гарантии, то он имеет право вернуть лебедку за счет продавца в течение 10 рабочих дней с даты покупки. Продавец покрывает транспортные расходы, только если посылка будет отправлена через транспортную компанию, которая указана продавцом.
18. В случаях не урегулированных условиям данной гарантии, применяются соответствующие нормы Гражданского кодекса.



DŮLEŽITÉ!

Aby byla zajištěna bezpečnost Vaše i ostatních, dodržujte níže uvedené pokyny a doporučení. Nesprávná manipulace s navijákem může být extrémně nebezpečná, jak pro obsluhu, tak i pro další osoby a může vést k vážným zraněním a poškození majetku. Před použitím navijáku si pozorně přečtěte tento dokument a důsledně dodržujte pokyny v něm uvedené.

OBSAH:

| | |
|--|-----|
| Bezpečnostní zásady..... | 162 |
| Zásady obsluhy navijáku..... | 163 |
| Montáž navijáku..... | 166 |
| Mazání a údržba navijáku..... | 166 |
| Zapojení a montáž elektrického navijáku..... | 167 |
| Obsluha elektrického navijáku..... | 178 |
| Servis navijáku..... | 179 |
| Výkon elektrického navijáku..... | 180 |
| Prohlášení o shodě..... | 182 |
| Technické data elektrického navijáku..... | 184 |
| Záruky..... | 191 |

Oděv

Nepoužívejte volný oděv nebo šperky, u nichž hrozí zachycení pohyblivými částmi.

Při manipulaci s lanovým navijákem vždy používejte kožené rukavice.

Nechyťte ocelové lano holýma rukama, protože hrozí poranění tažným ocelovým lanem.

Je vhodné používat protiskluzovou obuv.

Dlouhé vlasy musejí být stažené a skryty pod čepicí nebo šátkem.



Udržujte bezpečnou vzdálenost

Ujistěte se, že okolo stojící osoby jsou v dostatečné vzdálenosti od pracujícího navijáku a lana. Doporučená vzdálenost je 1,5násobek délky lana.

MĚJTE NA PAMĚTI, ŽE PŘETRŽENÉ LANO MŮŽE ZPŮSOBIT ZÁVAŽNÉ PORANĚNÍ NEBO DOKONCE SMRT OSOBÁM, KTERÉ BY SE NACHÁZELY V JEHO DRÁZE.

Nepřekračujte napnuté lano a nestoupejte na lano.

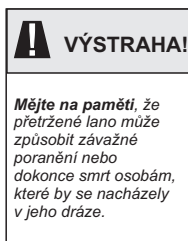

Nepřetěžujte naviják

Výkon navijáku uvedený v této příručce je maximální výkon, nikoliv pracovní. Pamatujte, že parametry pro tažnou sílu navijáku jsou specifikovány pro ideální podmínky a nezohledňují sklon terénu, terénní překážky, apod. Proto pečlivě vybírejte naviják vhodný pro vaše potřeby. Podrobnosti pro výběr navijáku jsou uvedeny dále v této příručce.

Pokud se motor přehřívá, přerušte na pár minut práci a nechte jej zchladnout.

Pokud se motor zastavuje, odpojte jej od napájení (akumulátoru) a zjistěte příčinu.

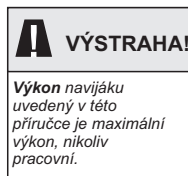

Zamezte náhodnému spuštění navijáku

Pokud naviják není používán, musí být odpojen bateriovým odpojovačem (bezpečnostní odpojovač) od napájecího zdroje (akumulátoru), na plusovém kabelu.

Když se naviják nepoužívá tak je páka na převodovce navijáku v poloze „OUT“ nebo „LUZ“ (vypnuto).

Kontrola technického stavu navijáku

Před spuštěním navijáku zkontrolujte, zda nevykazuje známky poškození. Vadné nebo poškozené části opravte nebo vyměňte.

BEZPEČNOSTNÍ ZÁSADY

Oprava navijáku

Používejte pouze originální díly. Nejsou-li k dispozici, používejte díly s příslušným atestem nebo bezpečnostním certifikátem.

Oprava poškozeného lana spočívá v jeho zkrácení před poškozeným místem.

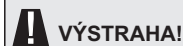

Oprava poškozeného lana spočívá v jeho zkrácení před poškozeným místem.

Navíjení lana

Vždy při manipulaci s lanem používejte rukavice.

Lano se musí vždy navíjet ze spodu bubnu, tj. lano se musí navíjet mezi montážní deskou a bubnem navijáku. NIKDY nesmí být lano navinuté z vrchu bubnu.

Lano musí být navíjeno na buben rovnoměrně – závit vedle závitu – tak, aby nedocházelo k jeho navinutí na jednom místě nebo skřípnutí mezi nižšími vrstvami. Nesprávné navíjení lana výrazně snižuje účinnost navijáku a může vést k jeho poškození.

Po skončení práce musí být lano nataženo (uloženo na buben) bez zatížení. Jednou rukou přidržujte lano napnuté a v druhé držte dálkový ovladač. Z důvodu vlastní bezpečnosti se při navíjení nacházejte ve vzdálenosti alespoň 1,5 m od navijáku!



Lano musí být navíjeno na buben rovnoměrně – závit vedle závitu.

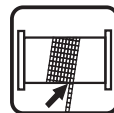

PRINCIPY OBSLUHY NAVIJÁKU



DŮLEŽITÉ!

Řádné provozování, údržba a skladování navijáku mají zásadní vliv na jeho výkonnost a životnost. Z důvodu bezpečnosti vlastní i ostatních osob si pozorně přečtete tento dokument a dodržujte pokyny v něm uvedené. Nesprávná manipulace s navijákem může vést k nehodě a závažnému poškození zařízení.

Doporučení

Pouze rovné lano smí nést zátěž. Pokud je potřeba táhnout břemeno pod úhlem, použijte odpovídající kladku.

Při tažení břemena dbejte na správné uložení lana na bubnu. Je nepřípustné, aby se lano navíjelo na jedno místo, a tím došlo k jeho zachycení mezi předcházejícími závity. V takových případech lano odviňte a začněte navíjet znovu.

Dálkový ovladač navijáku musí být umístěn uvnitř vozidla. Před každým připojením zkontrolujte jeho technický stav.

Naviják je opatřen manuálním (páčkou) zapojováním a uvolňováním ozubeného převodu (spojky). Tažení břemena začíná se zapojeným ozubeným převodem. Neodpojujte ozubený převod, pokud.

Aby nedocházelo k poškození lana, nezachytávejte hák přímo na lano. Je nezbytně nutné použít pro zachycení háku kotevní kurtu, šekl nebo kladku s pohyblivou kladkou, a doporučuje se použít dálkové ovládání, aby bylo možné kontrolovat tažné lano.

Při práci pozorně sledujte naviják. Udržujte si maximální možnou vzdálenost. Je doporučováno zastavit proces tažení po každém metru a zkontrolovat, že se lano navíjí správně.

Není doporučováno připojovat lano k vlečnému háku taženého vozidla. Lano by mělo být připevněno k rámu vozidla.

Použití kladky zvyšuje tažnou sílu elektrického navijáku. Tažení břemena s použitím dvou lan (díky kladce) téměř zdvojnásobuje kapacitu navijáku, snižuje, ale délku lana a rychlost tažení na polovinu. Dbejte na to, aby bylo vozidlo umístěno centrálně a zatížení bylo rozloženo rovnoměrně na obě části lana.

Neomotávejte lano přímo okolo stromu. Použijte odpovídající kotevní pás nebo chrániče.

Pro připojení navíjecího lana použijte kotevní pás nebo jiné doporučené spojky (šekly) typu omega.

Při odvíjení pamatujte na to, že na bubnu musí zůstat minimálně 3 (doporučeno 5) závity lana. Úplné odmotání lana a spuštění navijáku pod zatížením, může vést k vyvlečení lana z bubny, poškození zařízení a zranění osob v okolí.

Je doporučeno umístit na tažné lano navijáku, který pracuje speciální „deku“ k tomu určenou, nebo např. kobereček z auta. Pokud lano praskne, spadne díky této dece na zem. Také je doporučeno otevřít kapotu, což v případě přetržení lanazabrání rozbití čelního skla.

Při provozu navijáku musí být lano stále úplně napnuté. To zabrání zamotání lana. Pokud se lano začne prohýbat nebo zamotávat, částečně jej odviňte a začněte znovu navíjet. Pokud to nepomáhá, zpomalte tažené vozidlo (břemeno).

Pro stabilizaci vozidla při tažení zátěže je doporučeno použít klíny na podložení kol.

! VÝSTRAHA!

Použití kladky zvyšuje tažnou sílu elektrického navijáku. Tažení břemena s použitím dvou lan (díky kladce) téměř zdvojnásobuje kapacitu navijáku, snižuje, ale délku lana a rychlost tažení na polovinu. Dbejte na to, aby bylo vozidlo umístěno centrálně a zatížení bylo rozloženo rovnoměrně na obě části lana.



Bezdrátové
dálkové ovládání



Kurta

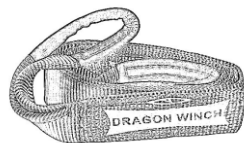

Šekl



PRINCIPY OBSLUHY NAVIJÁKU

Baterie

Baterie musí být plně funkční, nabitá a mít odpovídající kapacitu.

Při manipulaci s baterií používejte ochranné rukavice a ochranné brýle.

Pro dobu provozu navijáku musí být motor vozidla zapnutý.

Lano navijáku

Tažná nosnost ocelového lana poskytovaná navijákem odpovídá výkonu a určenému použití konkrétního navijáku.

Průměr a délka lana se mohou v rámci jednoho typu navijáku měnit, ale síla a bezpečnostní parametry zůstávají zachovány.

Před používáním navijáku se ujistěte, že lano není poškozené.

Nepoužívejte naviják, je-li lano přetržené, nebo jinak poškozené.

Lano neopravujte. Vadné lano je potřeba vyměnit za nové nebo jej zkrátit a zakončit očníci. Závísí na tom vaše bezpečnost a zdraví.

Nepoužívejte lano navijáku jako tažné lano.

Při tažení břemena používejte pouze naviják a „nepomáhejte“ navijáku pojezdem vozidla.

Životnost lana je přímo závislá na jeho použití a skladování. Přetěžování navijáku může vést k poškození lana

! VÝSTRAHA!

Před používáním navijáku se ujistěte, že lano není poškozené.



! VÝSTRAHA!

*Nepoužívejte naviják, je-li lano přetržené, nebo jinak poškozené. Lano neopravujte. Vadné lano je potřeba vyměnit za nové nebo jej zkrátit a zakončit očníci. **Závísí na tom vaše bezpečnost a zdraví.***

Bezpečnost

Nepokoušejte se přetížít naviják nad povolené limity.

Pamatujte, že maximální tažná síla označuje kapacitu navijáku bez zohlednění překážek a pro první závit lana na bubnu.

Jakákoliv překážka (sklon, bláto, voda, nestabilní podloží ap od.) výrazně snižuje tažnou kapacitu navijáku.

Jakékoliv cuknutí v průběhu tažení je velmi nebezpečné a může vést k poškození elektrického vedení, poškození navijáku a následně k závažným poraněním.

Navzdory faktu, že v popisu výkonu navijáku je použit termín „svislá tažná síla“, za žádných okolností nelze naviják používat pro zvedání břemen ve svislém směru. naviják ani lano nejsou pro takové zacházení uzpůsobeny. termín „svislá tažná síla“ je použit výhradně pro účely specifikace výkonu a technických parametrů navijáku.

! VÝSTRAHA!

Naviják se nesmí používat pro vertikální zvedání!!!



MONTÁŽ NAVIJÁKU

Dejte velký pozor, aby při montáži nebyl naviják nakloněn, protože by to mohlo vést k jeho trvalému poškození.

Naviják musí být montován na vhodném místě.

Výkon navijáku musí být přizpůsoben vozidlu, místu a typu montáže.

Naviják musí být montován na montážní desku, stabilní ocelový rám s použitím čtyř bodového nebo osmi bodového montážního systému. Naviják musí být montován v horizontální poloze. V případě nedostatku místa, je možné otočit převodovku s ručním ovládním libovolný úhel.

Je velmi důležité montovat naviják na rovnou plochu, technicky přizpůsobenou tak, aby mohla nést naviják.

Je doporučeno použít speciální montážní desku z materiálu o tloušťce 6 mm. Dodané šrouby jsou připraveny na montáž navijáku na tuto tloušťku plechu. V případě použití montážní desky o větší tloušťce je potřeba vyměnit šrouby, které budou delší o rozdíl tlouštěk materiálu. Nové šrouby musí být stejné pevnosti jako dodané šrouby výrobce.

Lano nemůže být navijeno na buben navijáku bez vodička pro lano. Vodičko pro lano musí usnadňovat tažení lana dovnitř a ven. Vodičko pro lano musí být vždy namontováno na montážní desce.

UWAGA

Pokud chybí místo v době montáže lanového navijáku existuje možnost otáčení převodovky s klikou o nucený úhel.



DŮLEŽITÉ!

Při dotahování elektrických kabelů na motoru navijáku je potřeba vždy použít druhý klíč a zajistit kontra maticí proti pootočení

MAZÁNÍ A ÚDRŽBA NAVIJÁKU

Nový naviják je chráněn z výroby a nevyžaduje další údržbu.

Naviják vyžaduje pravidelnou údržbu a revize v závislosti na podmínkách, ve kterých se provozuje.

Pravidelná údržba zahrnuje: demontáž, čištění, výměnu maziva, výměnu opotřeбенých částí navijáku.

Ocelové lano musí být pravidelně mazáno pomocí vhodného penetračního oleje. Zkontrolujte před prvním použitím lana zda je v pořádku. Na lano po prvním rozvinutí se již nevztahuje záruka.

Udržujte součásti navijáku v čistotě.

Moký naviják a ovládací skříňku je potřeba vysušit, vyčistit a ochránit před vlhkem.

Pokud používáte naviják v obtížných podmínkách (terénní závody, voda, bahno), zkontrolujte vždy stav navijáku.

MONTÁŽ NAVIJÁKU K ELEKTRICKÉMU VEDENÍ



DŮLEŽITÉ!

Pokud byl vybrán odpovídající naviják pro vozidlo, je elektrické vedení dostačující pro jeho napájení. Před spuštěním navijáku se ujistěte, že je baterie funkční a plně nabitá a elektrické zapojení je provedeno správně. Je-li naviják v provozu, musí být motor vozidla v chodu, aby bylo zajištěno trvalé dobíjení baterie. Při připojování navijáku k elektrickému systému dodržujte tyto pokyny:

Při připojování motoru navijáku s přídavným napájením statoru (pět drátů vycházejících z ovládací skříňky):

1. Připojte krátký červený kabel (B') na červenou svorku (B) motoru.
2. Připojte krátký černý kabel (D') na černou svorku (D) motoru.
3. Připojte krátký černý kabe se žluto izolací (C') na žlutou svorku (C) motoru.
4. Připojte tenký kabel (a') na spodní svorku (A) ve spodní části motoru.
5. Připojte dlouhý červený kabel plus (+) na kladnou svorku (+) akumulátoru ve vozidle, a umístěte na plusový kabel bateriový vypínač přes bateriový odpojovač (bezpečnostní odpojovač).
6. Připojte dlouhý černý kabel na spodní svorku (A) motoru navijáku a druhý konec kabelu připojte na zápornou svorku (-) akumulátoru ve vozidle.

Pro modely: DWM 8000 HD, DWM 10000 HD, DWM 12000 HD, DWM 13000 ST, DWH 9000 HD, DWH 10000 HD, DWH 12000 HD, DWH 15000 HD, DWH 18000 HD

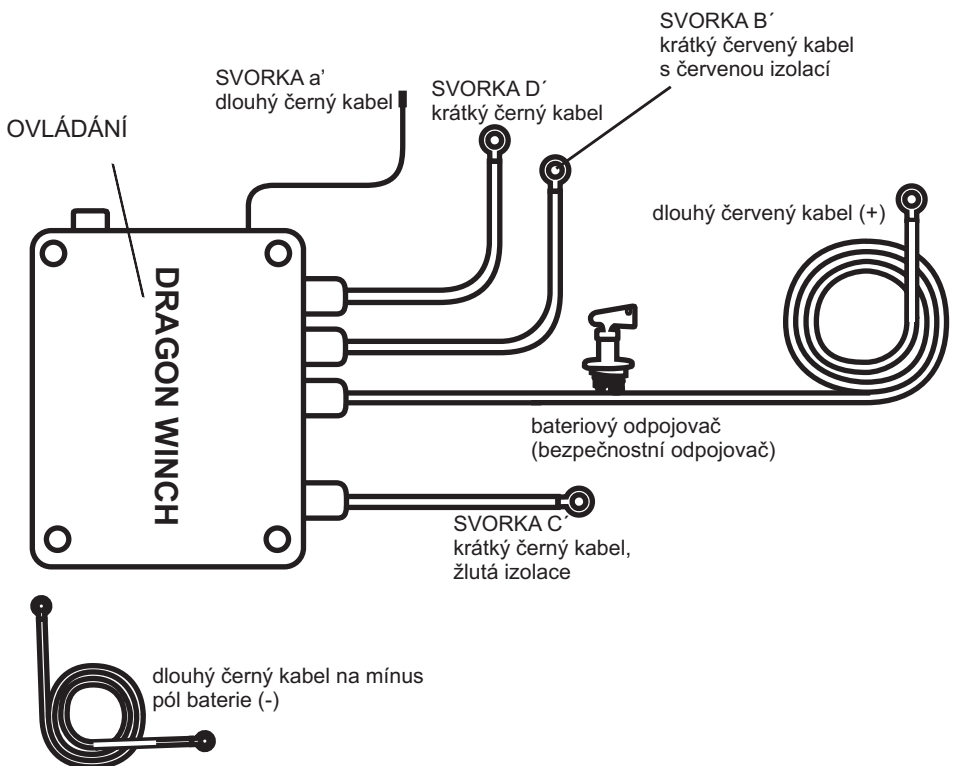
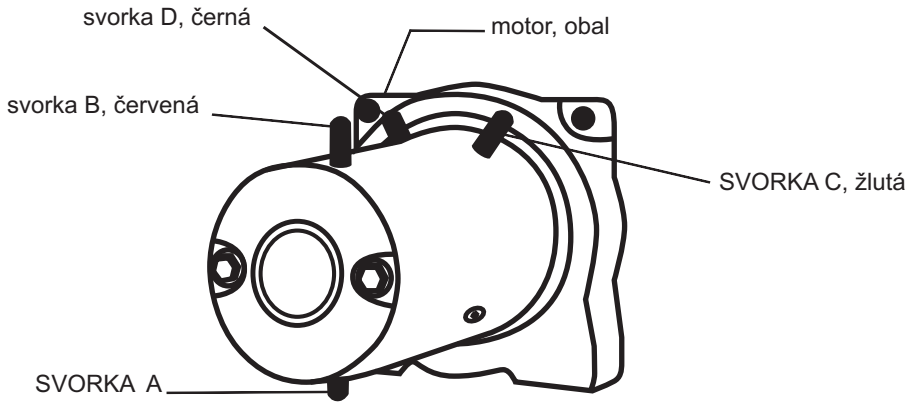

Při připojování navijáku k motoru bez přídavného napájení statoru (pět drátů vycházejících z ovládací skříňky):

1. Připojte krátký černý kabel (A) na černou svorku (A) motoru.
2. Připojte krátký červený kabel (B) na červenou svorku (B) motoru.
3. Připojte dlouhý černý kabel (-) na zápornou svorku (-) akumulátoru.
4. Připojte dlouhý červený kabel plus (+) na kladnou svorku (+) akumulátoru ve vozidle, a umístěte na plusový kabel bateriový vypínač přes bateriový odpojovač (bezpečnostní odpojovač).

Pro modely: DWM 6000

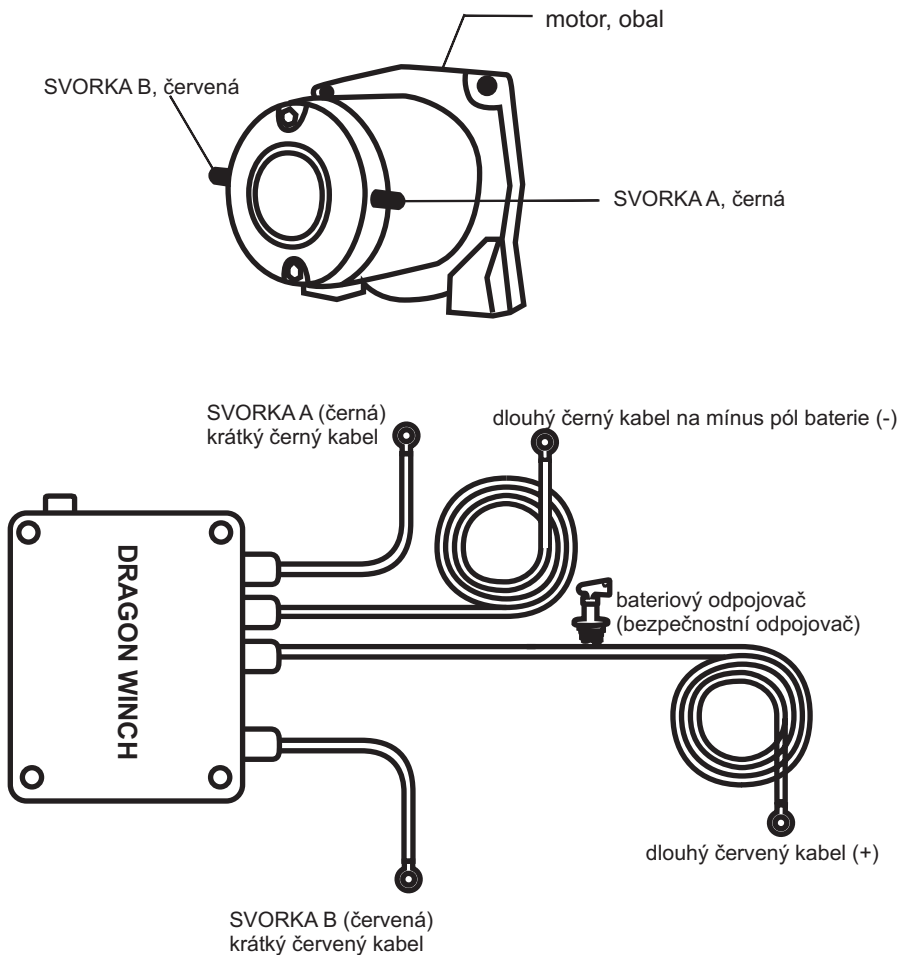

Připojení navijáků z hliníkové skříňky ovládání:

1. Dálkové ovládání na kabelu a bezdrátové ovládání jsou řádně připojeny a nevyžadují zásah obsluhy.
2. Sada obsahuje 2 elektrické dráty (červený a černý) pro připojení navijáku k elektrickému systému vozidla.
3. Červený drát (trvale připojený k reléové skříni) je připojen na kladnou svorku (+) baterie přes bateriový odpojovač (bezpečnostní odpojovač).
4. Černý drát (dodáván samostatně se sadou navijáku) je připojen jedním koncem ke svorce umístěné ve spodní části motoru navijáku a druhým koncem k záporné svorce (-) baterie.

Pro modely: DWM 12 000 HDI

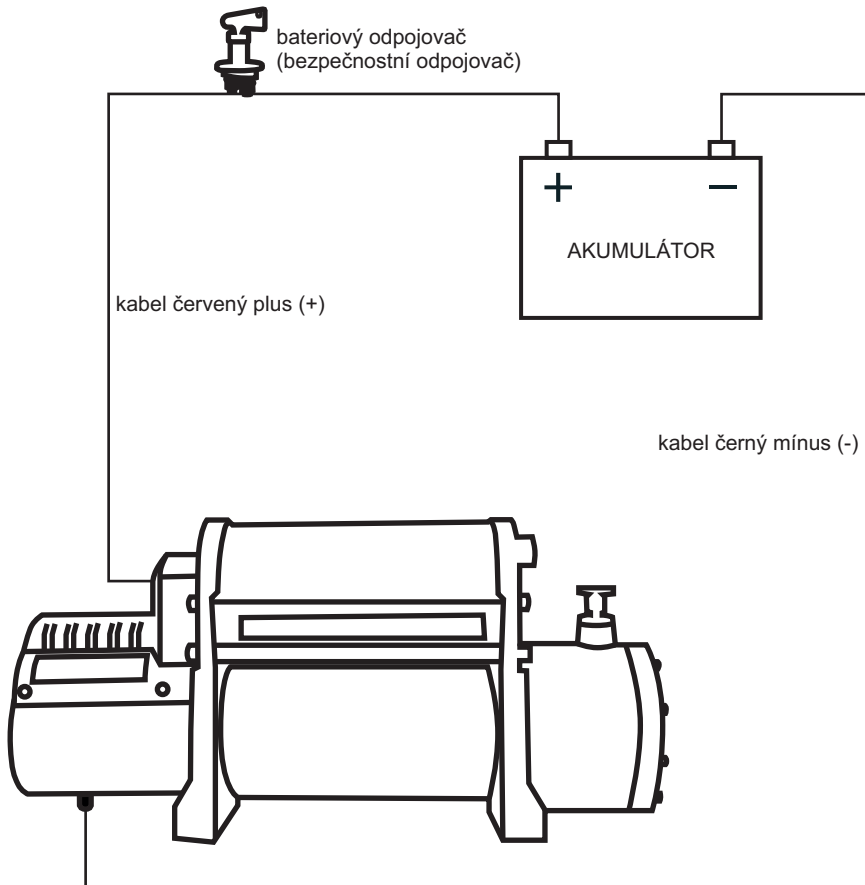

Připojení navijáků s ovládací skříňkou na motoru:

1. Dálkové ovládání na kabelu a bezdrátové ovládání jsou řádně připojeny a nevyžadují zásah obsluhy.
2. V sadě jsou dva kabely (černý a červený) pro připojení navijáků do elektrického obvodu vozidla.
3. Červený kabel je připojený jedním koncem do ovládací skříňky a druhý konec se připojí k akumulátoru na kontakt (+) přes bateriový odpojovač (bezpečnostní odpojovač).
4. Černý kabel (je přiložen samostatně v dodávce navijáku) se připojí zespoda na svorku a druhý konec se připojí na kontakt na akumulátoru (-).
5. Tenký černý kabel se zapojí na svorku ve spodní části motoru navijáku.

Pro model: DWM 13000 HD, DWT 14000 HD, DWT 15000 HD, DWT 16800 HD

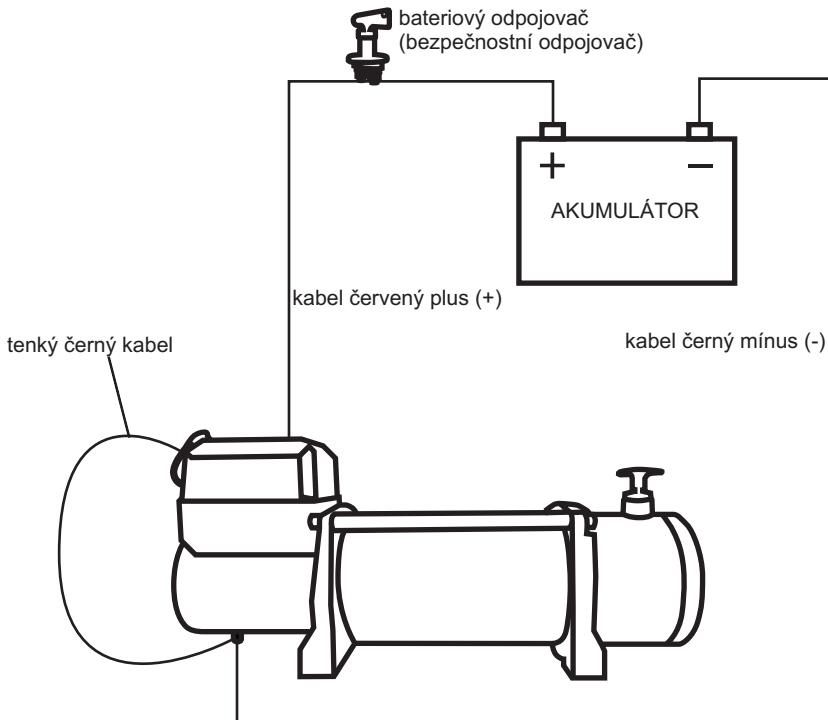

Připojení navijáku s ovládací skříňkou na motoru:

1. Dálkové ovládání na kabelu a bezdrátové ovládání jsou řádně připojeny a nevyžadují zásah obsluhy.
2. V sadě jsou dva kabely (černý a červený) pro připojení navijáků do elektrického obvodu vozidla.
3. Červený kabel je připojený jedním koncem do ovládací skříňky a druhý konec se připojí k akumulátoru na kontakt (+) přes bateriový odpojovač (bezpečnostní odpojovač).
4. Černý kabel (je přiložen samostatně v dodávce navijáku) se připojí zespoda na svorku a druhý konec se připojí na kontakt na akumulátoru (-).

Pro model: DWH 12000 HDV, DWT 18000 HD, DWT 20000HD

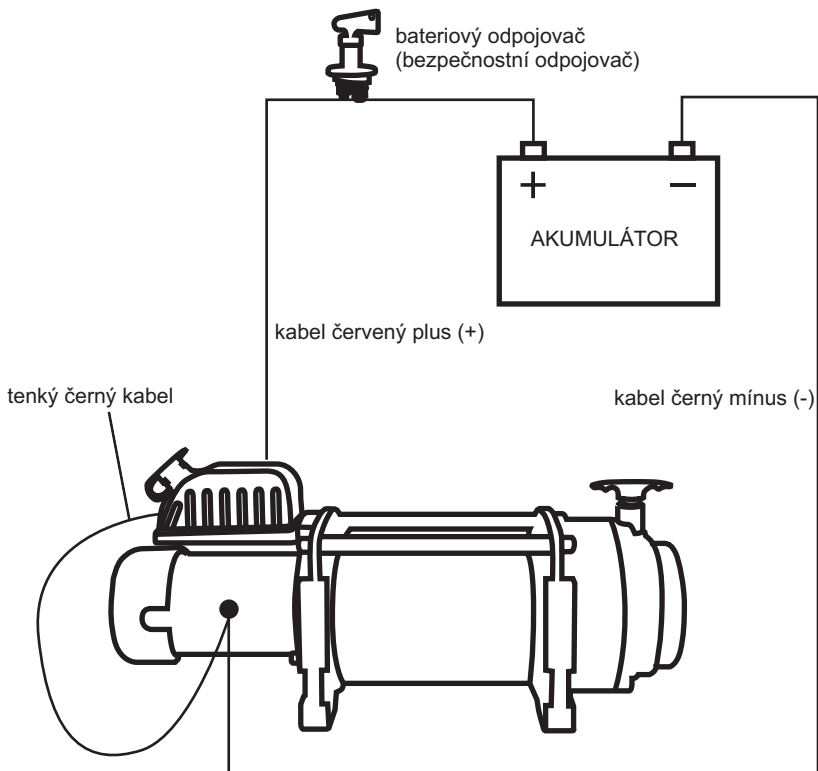

Zapojení navijáku pro ATV a TRV z externím ovládním (prohlédni si schéma):

1. Dálkové ovládním na kabelu a instalace pro bezdrátové dálkové ovládním jsou řádné připojeny a nepotřebují zásah obsluhy.
2. Sestava obsahuje 2 páry elektrických drátů (2 červené a 2 černé) pro připojení navijáku k elektrickému systému quad.
3. První pár drátů (červený a černý) slouží k připojení motoru navijáku k ovládací skříňce takto:
 - a. červený kabel plusový (A) jedním koncem přišroubojeme na červeně označený šroub (A'), druhou stranu připojíme k plusovému pólu akumulátoru přes bateriový odpojovač (bezpečnostní odpojovač);
 - b. černý kabel minusový (B) jedním koncem přišroubojeme na šroub označený černě (B') a druhou stranu připojíme na minusový pól akumulátoru. Modrý krátký kabel vycházející z ovládací skříňky připojíme na šroub označený černě (B').
4. Druhým párem drátů (červený, černý) propojíme motor s ovládním navijáku. Pořadí propojení silových šroubů s ostatními šrouby není relevantní.
5. Dálkové ovládním na kabelu je připojené k ovládací skříňce po připojení dálkového ovladače kabely s relé ovládací skříňky (zelená a černá), pomocí konektorů. Červený kabel je přišroubován na šroub označený červeně (A'). czerwonym (A').

Dotyczy modeli: DWM 2500 HD, DWM 3000 HD, DWM 3500 HD, DWH 2500 HD, DWH 3500 HD, DWH 4500 HD, DWH 4500 LHD



DŮLEŽITÉ!

pro vlastní bezpečnost používejte mechanický vypínač nebo vysokoproudovou spojku na kladném kabelu.

Toto opatření umožňuje vypnout naviják v případě nouze a jeho bezpečné odpojení, pokud není používán.



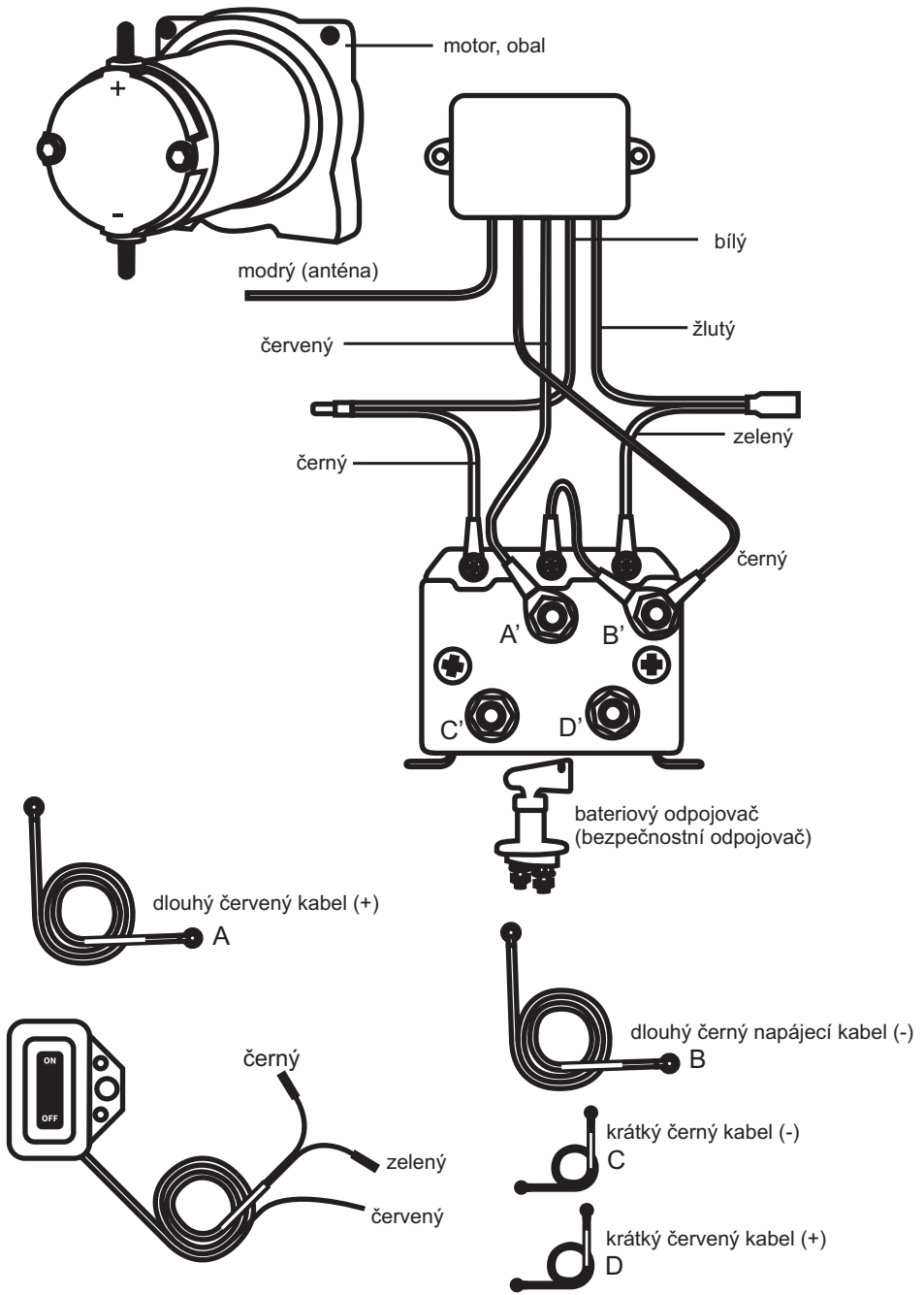

Zapojení navijáku pro ATV a TRV z externím ovládním provedení B (prohlédni si schéma):

1. Dálkové ovládní je zapojeno již z výroby a nepotřebuje zásah obsluhy
2. Sestava obsahuje 2 páry elektrických drátů (2 červené a 2 černé) pro připojení navijáku k elektrickému systému quad.
3. Za pomoci prvního páru kabelů (červený + černý) propojíme ovládací skříčku s akumulátorem následovně:
 - a. červený kabel plusový (A) přišroubujeme na šroub označený červeně (B+) a druhý konec připojíme přes bateriový odpojovač (bezpečnostní odpojovač) na plusový pól akumulátoru;
 - b. černý kabel (B) na jednom konci přišroubujeme na šroub označený černě (B-) a druhý konec přišroubujeme na mínus pól akumulátoru.
4. Druhým párem kabelů (červený + černý) propojíme ovládací skříčku s motorem navijáku následně:
 - a. červený kabel jednou stranou přišroubujeme do ovládací skříčky na šroub označený žlutě (M+) a druhou stranu na proudový šroub;
 - b. černý kabel je propojen mezi proudovým šroubem na ovládací skřínce označeným modrou barvou (M-) a šroubem na motoru navijáku.
5. Pořadí zapojení kabelů není relevantní. (změna směru navíjení lana záleží na zmáčknutí vypínače na ovladači).
6. Dálkové ovládní na kabelu je připojené k ovládací skřínce po připojení dálkového ovladače kabely s relé ovládací skříčky (zelená a černá), pomocí konektorů. Červený kabel je přišroubován na šroub označený červeně (B+).

**Pro modely: DWM 2500 HD, DWM 3000 HD, DWM 3500 HD,
DWH 2500 HD, DWH 3500 HD, DWH 4500 HD, DWH 4500 LHD**

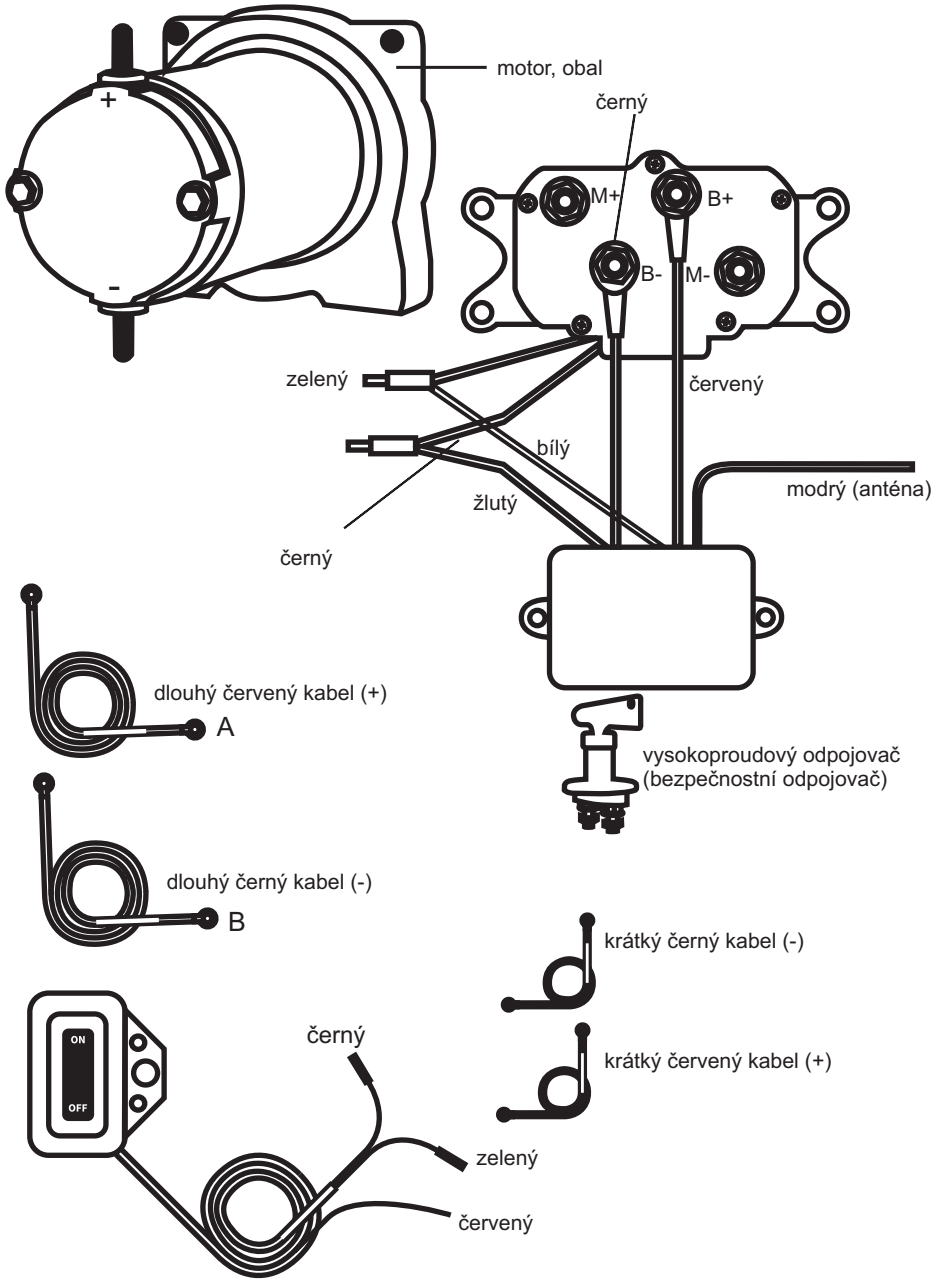

Zapojení navijáku pro ATV a TRV z vnějším vodotěsným ovládáním:

1. Krátké proudové kabely (červený a černý) přišroubujeme na proudové šrouby motoru navijáku (A na A', a B na B').
2. Dlouhé proudové kabely (červený a černý) přišroubujeme k akumulátoru. Dlouhý červený kabel připojíme na plus pól akumulátoru přes bateriový odpojovač a dlouhý černý kabel připojíme na minus pól akumulátoru
3. Ovládání na kabelu propojíme s ovládací skříňkou pomocí dvou kabelů ovládací skříňky. Dlouhý kabel s ovladače přišroubujeme na plus pól akumulátoru.

Pro modely: DWM 2000 ST, DWM 2500 ST, DWM 3000 ST

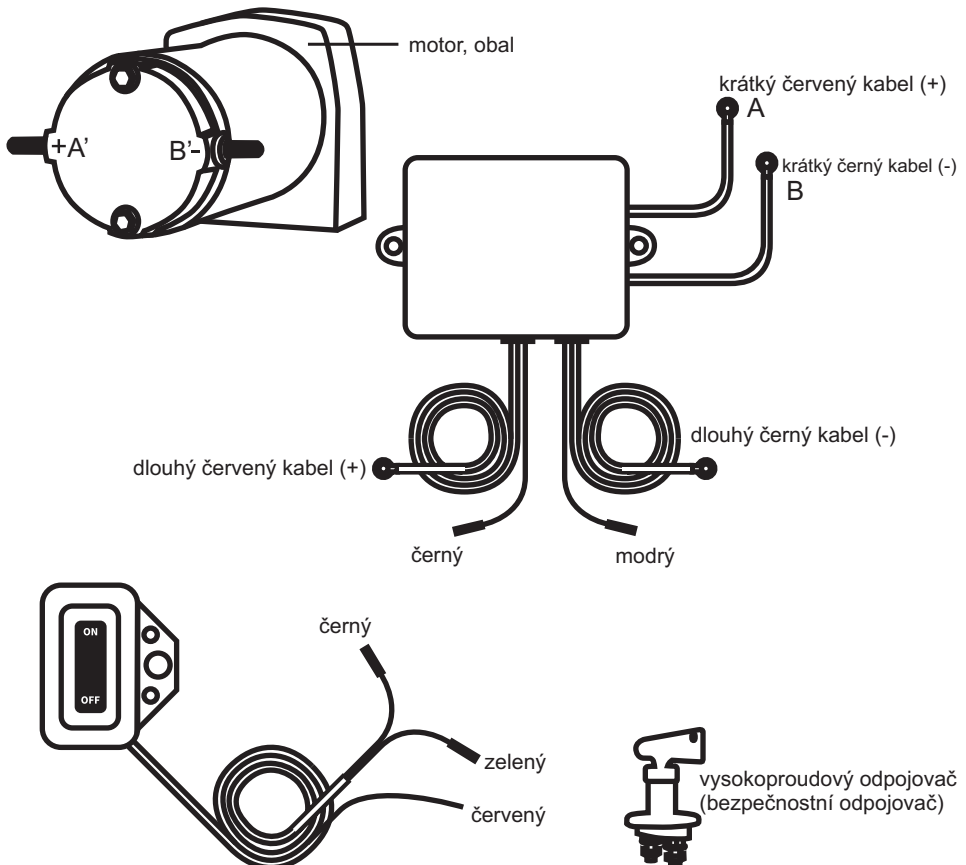

Pamatujte:

Baterie musí být v dobrém stavu.

Ujistěte se, že elektrické kabely nejsou zachyceny pohyblivými částmi navijáku nebo vozidla.

Pravidelně kontrolujte spojení a kabely z hlediska možného poškození.

Rez nebo měděnka na drátech ovlivňuje funkci celé jednotky.

Všechna spojení je potřeba udržovat v čistotě - toto opatření má kladný vliv na jejich životnost a výkon.

OBSLUHA NAVIJÁKU

Doporučení

Před zatížením navijáku je doporučeno otestovat jeho funkci a několikrát odvinout a navinout lano. Je nezbytné kontrolovat správnou funkci navijáku vizuálně i akusticky.

Obsluha

Pokud používáte naviják pro tažení jiného vozidla nebo břemena, zatáhněte ruční brzdu ve vozidle a kola zajistěte klíny.

Vytáhněte odpovídající část lana a uchyťte lano na příslušné místo.

Řadicí páka umístěná na krytu ozubeného mechanismu funguje následovně:

1. Pro uvolnění mechanismu přepněte páku do polohy „OUT“ nebo „LUZ“ – to umožní vytahování lana.
V TÉTO POLOZE NESTARTUJTE MOTOR!
2. Chcete-li začít tahat, přepněte páčku do polohy „IN“ nebo „PRACA“. Nyní je naviják připraven k provozu. **NESMITE ZAPINAT MOTOR PRED SPOJENIM ZUBU KOL V PREVODOVKU. PROTO MUSIS TAHNOUT ZALANO AZAJISTIT PREVODOVKU.**

Před spuštěním zkontrolujte ještě jednou všechna připojení, lano a kabely.

Připojte k navijáku dálkové ovládání. Z bezpečnostních důvodů je doporučeno před začátkem tahání usednout na sedadlo řidiče.

Pokud taháte navijákem sami vlastní vozidlo, nastartujte motor, uvolněte ruční brzdu, zařaďte neutrál, „nepomáhejte“ navijáku pojezdem vozidla.

Naviják se ovládá pomocí tlačítek „IN“ a „OUT“ nacházejících se na ovladači. Pravidelně kontrolujte, že se lano odvíjí z bubnu správně.

Pokud zastavíte naviják s břemenem, zajistěte kola nebo břemeno pomocí klínů. Při rozmístování klínů nestůjte za vozidlem/břemenem.

Bezpečnost

Při tažení se navijákem nepomáhejte pohonem vozidla, toto může způsobit náhlé šklubnutí lana a takto snadno k trvalému poškození navijáku.

Tažené vozidlo nesmí mít zařazenou rychlost a automatická převodovka nesmí být přepnuta na režim parkování. V opačném případě může dojít k závažnému poškození.

Neomotávejte lano okolo kotevnicích míst. Mohlo by dojít k poškození těchto prvků a lana. Používejte originální očníce, spojovací články (šekly) a kladku.

Je-li naviják v provozu, udržujte odstup od něj i od lana.

Nedovolte, aby se k pracujícím navijáku nebo lanu přibližovaly třetí osoby. V případě prasknutí nebo prokluzování představuje lano vážnou hrozbu a může přivodit zranění nebo dokonce smrt.

Není-li naviják používán, odpojte jej.

SERVIS NAVIJÁKU

Doporučuje se zapnout naviják alespoň jednou měsíčně. Několikrát pomocí motoru navijáku odviňte a naviňte lano. Tento postup umožňuje udržet části navijáku v dobrém stavu. V případě technických problémů kontaktujte servis značky DRAGON WINCH. Používejte pouze schválené náhradní díly.

Je-li naviják používán v terénu, je nezbytné provádět jeho pravidelnou údržbu (viz odstavec "Mazání a údržba navijáku").



DŮLEŽITÉ!

Parametry navijáku a popisy uvedené v této příručce jsou hodnoty maximální, nikoliv pracovní. pro bezpečnost vaši i dalších osob nezatěžujte naviják na více než 80%. pro správný výběr navijáku pro vaše potřeby kontaktuje distributora produktů značky DRAGON WINCH.

Tažná síla navijáku závisí na sklonu svahu. Nižší jsou uvedeny maximální hmotnosti břemen, která může naviják tahat, v závislosti na sklonu svahu. Hodnoty jsou uvedeny v librách a v kilogramech.

| Úhel sklonu svahu | 10% | | 20% | | 40% | | 60% | | 80% | | 100% | |
|-------------------|-------|-------|-------|-------|-------|-------|-------|-------|-------|-------|-------|-------|
| | Lbs | kg | Lbs | kg | Lbs | kg | Lbs | kg | Lbs | kg | Lbs | kg |
| 1500 | 7538 | 3392 | 5102 | 2296 | 3233 | 1455 | 2496 | 1123 | 2134 | 960 | 1928 | 868 |
| 2000 | 10050 | 4523 | 6803 | 3061 | 6347 | 2856 | 2816 | 1267 | 2407 | 1083 | 2175 | 979 |
| 2500 | 12563 | 5653 | 8503 | 3826 | 5388 | 2425 | 4160 | 1872 | 3556 | 1600 | 3213 | 1446 |
| 3500 | 17588 | 7915 | 11905 | 5357 | 7543 | 3394 | 5824 | 2621 | 4979 | 2241 | 4499 | 2025 |
| 6000 | 30151 | 13568 | 20408 | 9184 | 12931 | 5819 | 9983 | 4492 | 8535 | 3841 | 7712 | 3470 |
| 8000 | 40174 | 18078 | 27209 | 12244 | 17206 | 7743 | 13285 | 5978 | 11364 | 5114 | 10244 | 4610 |
| 9000 | 42714 | 19221 | 28912 | 13010 | 18319 | 8244 | 14167 | 6375 | 12093 | 5442 | 10925 | 4916 |
| 10000 | 47739 | 21483 | 32313 | 14541 | 20474 | 9213 | 15833 | 7125 | 13515 | 6082 | 12211 | 5495 |
| 12000 | 60240 | 27108 | 40800 | 18360 | 25800 | 11610 | 19920 | 8964 | 17040 | 7668 | 15360 | 6912 |
| 13500 | 67770 | 30497 | 45900 | 20655 | 29025 | 13061 | 22410 | 10085 | 19170 | 8627 | 17280 | 7776 |
| 15000 | 75300 | 33885 | 51000 | 22950 | 32250 | 14513 | 24900 | 11205 | 21300 | 9585 | 19200 | 8640 |
| 16500 | 82830 | 37274 | 56100 | 25245 | 35475 | 15964 | 27390 | 12326 | 23430 | 10544 | 21120 | 9504 |
| 18000 | 90368 | 40665 | 61205 | 27542 | 38703 | 17416 | 29882 | 13447 | 25562 | 11503 | 23042 | 10369 |



DŮLEŽITÉ!

Výše uvedené hodnoty jsou vztaženy na volně se pohybující vozidlo, bez dalších terénních překážek. V některých případech může být nezbytné použít naviják s větší kapacitou nebo odpovídající kladku.

Výše uvedené hodnoty představují maximální tahovou sílu navijáku s použitím jediného vedení při navijení první vrstvy lana na buben.



DŮLEŽITÉ!

Bezpečnostní opatření a postupy popsané v této příručce nemohou pojmout všechny možné okolnosti a situace, které se mohou vyskytnout. vždy je potřeba používat zdravý rozum a dodržovat maximální bezpečnost.



DŮLEŽITÉ!

V případě dotazů nebo nejasností na kterýkoliv bod v dané příručce nás neváhejte kontaktovat.

**Přejeme vám úspěšné používání produktů
značky DRAGON WINCH**

PROTOKOL O SHODĚ



Firma ABILUS Group Sp. z o.o. generální distributor výrobků DRAGON WINCH prohlašuje s plnou odpovědností, že následující zařízení svými vlastnostmi a konstrukcí, jak byl zaveden na trh, splňují požadavky směrnic EU. Vezměte prosím také na vědomí, že tento dokument je neplatný, pokud kupující provedl vlastní zásah do mechanické nebo elektrické části zařízení bez předchozí konzultace s firmou ABILUS Group Sp. z o.o.. Dále prohlašují, že níže uvedená zařízení mohou být součástí jiných zařízení / strojů jako nový produkt, který nelze provést, dokud nesplňují zdravotní a bezpečnostní požadavky příslušných směrnic EU.

POPIS:

ZNAČKY NAVIJÁK DRAGON WINCHVSTUPNÍ NAPĚTÍ:

12V NEBO 24V

TAŽNÁ SÍLA (LB): 2000, 2500, 3000, 3500, 4000, 4500, 5000, 6000, 8000, 9000, 10000, 11000, 12000, 13000, 13500, 15000, 16800, 18000, 20000

popsány výše, jsou kompatibilní s:

-Směrnice 89/336/CEE o elektromagnetické kompatibilitě upravené Směrnicí 92/31/CEE a upravené Směrnicí 2004/108/CE

-Směrnice 73/23/CEE o nízkém napětí upravené Směrnicí 93/68/CEE ze dne 22.července 1993 a upravené Směrnicí 2006/95/WE

-EN 60204-1:1997 upravené Směrnicí EN 60204-1:2010

-EN 60335-1:1994/A1+A11+A12+A13

upravené Směrnicí EN 60335-1:2012/A1+A11+A12+A13

-EN 50144-1:1998 upravené Směrnicí EN 50580:2012

-EN 61029-1:2000 upravené Směrnicí EN 61029-1:2009

ZASHODNOST POTVRZENÍ:

DYREKTOR
ŘEDITEL

PROTOKOL O SHODĚ



Firma ABILUS Group Sp. z o.o. generální distributor výrobků DRAGON WINCH prohlašuje s plnou odpovědností, že následující zařízení svými vlastnostmi a konstrukcí, jak byl zaveden na trh, splňují požadavky směrnic EU. Vezměte prosím také na vědomí, že tento dokument je neplatný, pokud kupující provedl vlastní zásah do mechanické nebo elektrické části zařízení bez předchozí konzultace s firmou ABILUS Group Sp. z o.o.. Dále prohlašují, že níže uvedená zařízení mohou být součástí jiných zařízení / strojů jako nový produkt, který nelze provést, dokud nesplňují zdravotní a bezpečnostní požadavky příslušných směrnic EU.

POPIS:

ZNAČKY NAVIJÁK DRAGON WINCH VSTUPNÍ NAPĚTÍ:

12V

TAŽNÁ SÍLA (LB): 12000, 13000

popsány výše, jsou kompatibilní s:

-Směrnice pro strojní zařízení 2006/42/ES

-Směrnice 2006/42/EC Evropský Parlament a Evropská Rada ze dne 17.květen 2006 a upravené Směrnici 95/16/EC (**recast**)

-EN 14492-1:2006+1:2009/AC:2010

-EN ISO 12100:2010

-Číslo zprávy SGS- CSTC : SHES 111200217001/02

ZASHODNOST POTVRZENÍ:

DYREKTOR
ŘEDITEL

PARAMETRY NAVIJÁKŮ

DRAGON WINCH řady MAVERICK

DWM 13000 HD

Napíeti: 12 V/24 V
 Motor: 6,8 HP
 Kapacita tažení s jedním lanem: 13 000 lb/ 5 897 kg
 Ozubený převod: trojstupňový planetární
 Redukce: 265: 1
 Brzda: dynamická
 Ocelové lano: 28 m
 Rozměry (HxTxŠ): 535 mm x 160 mm x 235 mm
 Hmotnost: 42 kg
 Odstup montážních sroubů: 254 mm x 114 mm

Rychlost navijení lana a spotřeba energie (první vrstva lana na bubnu)

| zatížení lana | kg | 0 | 910 | 2722 | 5897 |
|---------------------|-------|-----|-----|------|------|
| rychlost lana | m/min | 6,5 | 3,5 | 2,2 | 0,8 |
| tlakem distrib.rámu | amp | 65 | 126 | 230 | 420 |

Tažná síla závislosti na vrstvení lana

| vrstvení lana | | 1 | 2 | 3 | 4 |
|---------------------|----|------|------|------|------|
| tah lana | kg | 5897 | 4749 | 3906 | 3341 |
| délka lana na bubnu | m | 4,8 | 12 | 21 | 28 |

DWM 13000 ST

Napíeti: 12 V/24 V
 Motor: 6,8 HP
 Kapacita tažení s jedním lanem: 13 000 lb/ 5 897 kg
 Ozubený převod: trojstupňový planetární
 Redukce: 265: 1
 Brzda: dynamická
 Ocelové lano: 28 m
 Rozměry (HxTxŠ): 535 mm x 160 mm x 245 mm
 Hmotnost: 42 kg
 Odstup montážních sroubů: 254 mm x 114 mm

Rychlost navijení lana a spotřeba energie (první vrstva lana na bubnu)

| zatížení lana | kg | 0 | 910 | 2722 | 5897 |
|---------------------|-------|-----|-----|------|------|
| rychlost lana | m/min | 6,5 | 3,5 | 2,2 | 0,8 |
| tlakem distrib.rámu | amp | 65 | 126 | 230 | 420 |

Tažná síla závislosti na vrstvení lana

| vrstvení lana | | 1 | 2 | 3 | 4 |
|---------------------|----|------|------|------|------|
| tah lana | kg | 5897 | 4749 | 3906 | 3341 |
| délka lana na bubnu | m | 4,8 | 12 | 21 | 28 |

DWM 12000 HDI

Napíeti: 12 V
 Motor: 6,8 HP
 Kapacita tažení s jedním lanem: 12 000 lb/ 5 443 kg
 Ozubený převod: trojstupňový planetární
 Redukce: 265: 1
 Brzda: dynamická
 Ocelové lano: 28 m
 Syntetické lano: 26 m.
 Rozměry (HxTxŠ): 535 mm x 160 mm x 255 mm
 Hmotnost: 43 kg
 Odstup montážních sroubů: 254 mm x 114 mm

Rychlost navijení lana a spotřeba energie (první vrstva lana na bubnu)

| zatížení lana | kg | 0 | 910 | 1814 | 5443 |
|---------------------|-------|-----|-----|------|------|
| rychlost lana | m/min | 6,5 | 3,5 | 2,8 | 1,3 |
| tlakem distrib.rámu | amp | 65 | 126 | 175 | 400 |

Tažná síla závislosti na vrstvení lana

| vrstvení lana | | 1 | 2 | 3 | 4 |
|---------------------|----|------|------|------|------|
| tah lana | kg | 5443 | 4383 | 3605 | 3084 |
| délka lana na bubnu | m | 4,8 | 12 | 21 | 28 |

DWM 12000 HD

Napíeti: 12 V/ 24 V
 Motor: 6,8 HP
 Kapacita tažení s jedním lanem: 12 000 lb/ 5 443 kg
 Ozubený převod: trojstupňový planetární
 Redukce: 265: 1
 Brzda: dynamická
 Ocelové lano: 28 m
 Syntetické lano: 26 m
 Rozměry (HxTxŠ): 535 mm x 160 mm x 245 mm
 Hmotnost: 42kg
 Odstup montážních sroubů: 254 mm x 114 mm

Rychlost navijení lana a spotřeba energie (první vrstva lana na bubnu)

| zatížení lana | kg | 0 | 910 | 1814 | 5443 |
|---------------------|-------|-----|-----|------|------|
| rychlost lana | m/min | 6,5 | 3,5 | 2,8 | 1,3 |
| tlakem distrib.rámu | amp | 65 | 126 | 175 | 400 |

Tažná síla závislosti na vrstvení lana

| vrstvení lana | | 1 | 2 | 3 | 4 |
|---------------------|----|------|------|------|------|
| tah lana | kg | 5443 | 4383 | 3605 | 3084 |
| délka lana na bubnu | m | 4,8 | 12 | 21 | 28 |

DWM 10000 HD

Napíeti: 12 V/ 24 V
 Motor: 6,8 HP
 Kapacita tažení s jedním lanem: 10 000 lb/ 4 536 kg
 Ozubený převod: trojstupňový planetární
 Redukce: 216:1
 Brzda: dynamická
 Ocelové lano: 28 m
 Syntetické lano: 26 m
 Rozměry (HxTxŠ): 535 mm x 160 mm x 245 mm
 Hmotnost: 39 kg
 Odstup montážních sroubů: 254 mm x 114 mm

Rychlost navijení lana a spotřeba energie (první vrstva lana na bubnu)

| zatížení lana | kg | 0 | 910 | 1814 | 4536 |
|---------------------|-------|----|-----|------|------|
| rychlost lana | m/min | 8 | 4,5 | 3,5 | 2,5 |
| tlakem distrib.rámu | amp | 70 | 150 | 217 | 435 |

Tažná síla závislosti na vrstvení lana

| vrstvení lana | | 1 | 2 | 3 | 4 |
|---------------------|----|------|------|------|------|
| tah lana | kg | 4536 | 3653 | 3004 | 2570 |
| délka lana na bubnu | m | 4,8 | 12 | 21 | 28 |

DRAGON WINCH řady MAVERICK

DWM 8000 HD

Napíjetí: 12 V
 Motor: 5,5 HP
 Kapacita tažení s jedním lanem: 8 000 lb/ 3 629 kg
 Ozubený převod: trojstupňový planetární
 Redukce: 218:1
 Brzda: dynamická
 Ocelové lano: 24 m
 Rozměry (HxTxŠ): 450 mm x 160 mm x 245 mm
 Hmotnost: 32 kg
 Odstup montážních sroubu: 166 mm x 114 mm

Rychlost navijení lana a spotřeba energie (první vrstva lana na bubnu)

| | | | | | |
|---------------------|-------|-----|-----|------|------|
| zatížení lana | kg | 0 | 907 | 1814 | 3629 |
| rychlost lana | m/min | 8,6 | 4,7 | 3,5 | 2,3 |
| tlakem distrib.rámu | amp | 70 | 160 | 240 | 390 |

Tažná síla závislosti na vrstvení lana

| | | | | | |
|---------------------|----|------|------|------|------|
| vrstvení lana | | 1 | 2 | 3 | 4 |
| tah lana | kg | 3629 | 2922 | 2404 | 2056 |
| délka lana na bubnu | m | 4,1 | 9 | 15 | 24 |

DWM 6000

Napíjetí: 12 V
 Motor: 4 HP
 Kapacita tažení s jedním lanem: 6 000 lb/ 2 722 kg
 Ozubený převod: trojstupňový planetární
 Redukce: 218:1
 Brzda: automatická
 Ocelové lano: 24 m
 Rozměry (HxTxŠ): 415 mm x 160 mm x 245 mm
 Hmotnost: 26 kg
 Odstup montážních sroubu: 166 mm x 114 mm

Rychlost navijení lana a spotřeba energie (první vrstva lana na bubnu)

| | | | | | |
|---------------------|-------|----|-----|------|------|
| zatížení lana | kg | 0 | 680 | 1360 | 2722 |
| rychlost lana | m/min | 4 | 3,2 | 2,2 | 0,7 |
| tlakem distrib.rámu | amp | 80 | 120 | 150 | 280 |

Tažná síla závislosti na vrstvení lana

| | | | | | |
|---------------------|----|------|------|------|------|
| vrstvení lana | | 1 | 2 | 3 | 4 |
| tah lana | kg | 2722 | 2192 | 1803 | 1542 |
| délka lana na bubnu | m | 4,1 | 9 | 15 | 24 |

DWM 3500 HD

Napíjetí: 12 V
 Motor: 1,3 HP
 Kapacita tažení s jedním lanem: 3 500 lb/ 1 588 kg
 Redukce: 170:1
 Brzda: samobrzdicí
 Ocelové lano: 15 m
 Syntetické lano: 15 m
 Rozměry (HxTxŠ): 340 mm x 105 mm x 112 mm
 Hmotnost: 10,5 kg
 Odstup montážních sroubu: 124 mm x 76 mm

Rychlost navijení lana a spotřeba energie (první vrstva lana na bubnu)

| | | | | |
|---------------------|-------|-----|-----|------|
| zatížení lana | kg | 0 | 907 | 1588 |
| rychlost lana | m/min | 4,7 | 3,5 | 1,8 |
| tlakem distrib.rámu | amp | 30 | 130 | 190 |

Tažná síla závislosti na vrstvení lana

| | | | | | | |
|---------------------|----|------|------|------|-----|-----|
| vrstvení lana | | 1 | 2 | 3 | 4 | 5 |
| tah lana | kg | 1588 | 1265 | 1052 | 900 | 786 |
| délka lana na bubnu | m | 1,9 | 4,2 | 6,8 | 9,7 | 15 |

DWM 3000 HD

Napíjetí: 12 V
 Motor: 1,1 HP
 Kapacita tažení s jedním lanem: 3 000 lb/ 1 326 kg
 Redukce: 153:1
 Brzda: samobrzdicí
 Ocelové lano: 15 m
 Syntetické lano: 15 m
 Rozměry (HxTxŠ): 325 mm x 105 mm x 112 mm
 Hmotnost: 10 kg
 Odstup montážních sroubu: 124 mm x 76 mm

Rychlost navijení lana a spotřeba energie (první vrstva lana na bubnu)

| | | | | |
|---------------------|-------|-----|-----|------|
| zatížení lana | kg | 0 | 907 | 1326 |
| rychlost lana | m/min | 4,7 | 3,5 | 1,6 |
| tlakem distrib.rámu | amp | 20 | 107 | 169 |

Tažná síla závislosti na vrstvení lana

| | | | | | | |
|---------------------|----|------|------|-----|-----|-----|
| vrstvení lana | | 1 | 2 | 3 | 4 | 5 |
| tah lana | kg | 1326 | 1079 | 909 | 785 | 691 |
| délka lana na bubnu | m | 1,9 | 4,2 | 6,8 | 9,7 | 15 |

DWM 2500 HD

Napíjetí: 12 V
 Motor: 1,1 HP
 Kapacita tažení s jedním lanem: 2 500 lb/ 1 133 kg
 Redukce: 153:1
 Brzda: samobrzdicí
 Ocelové lano: 15 m
 Syntetické lano: 15 m
 Rozměry (HxTxŠ): 325 mm x 105 mm x 112 mm
 Hmotnost: 9,5 kg
 Odstup montážních sroubu: 124 mm x 76 mm

Rychlost navijení lana a spotřeba energie (první vrstva lana na bubnu)

| | | | | |
|---------------------|-------|-----|-----|------|
| zatížení lana | kg | 0 | 680 | 1133 |
| rychlost lana | m/min | 4,7 | 3,6 | 1,9 |
| tlakem distrib.rámu | amp | 20 | 100 | 150 |

Tažná síla závislosti na vrstvení lana

| | | | | | | |
|---------------------|----|------|-----|-----|------|-----|
| vrstvení lana | | 1 | 2 | 3 | 4 | 5 |
| tah lana | kg | 1133 | 922 | 777 | 671 | 591 |
| délka lana na bubnu | m | 2,2 | 4,7 | 7,5 | 10,5 | 15 |

PARAMETRY NAVIJÁKŮ



DRAGON WINCH řady MAVERICK

DWM 2500 ST

Napíeti: 12 V
 Motor: 0,9 HP
 Kapacita tažení s jedním lanem: 2 500 lb/ 1 333 kg
 Redukce: 153:1
 Brzda: samobrzdicí
 Ocelové lano: 10 m
 Rozměry (HxTxŠ): 290 mm x 105 mm x 105 mm
 Hmotnost: 6 kg

Rychlost navijení lana a spotřeba energie (první vrstva lana na bubnu)

| zatížení lana | kg | 0 | 454 | 1133 |
|---------------------|-------|-----|-----|------|
| rychlost lana | m/min | 3,2 | 2,6 | 0,8 |
| tlakem distrib.rámu | amp | 20 | 55 | 110 |

Tažná síla závislosti na vrstvení lana

| vrstvení lana | | 1 | 2 | 3 | 4 |
|---------------------|----|------|-----|-----|-----|
| tah lana | kg | 1133 | 590 | 495 | 430 |
| délka lana na bubnu | m | 2 | 4,3 | 7,2 | 10 |

DWM 2000 ST

Napíeti: 12 V
 Motor: 0,9 HP
 Kapacita tažení s jedním lanem: 2 000 lb/ 907 kg
 Redukce: 153:1
 Brzda: samobrzdicí
 Ocelové lano: 10 m
 Rozměry (HxTxŠ): 290 mm x 105 mm x 105 mm
 Hmotnost: 5,8 kg

Rychlost navijení lana a spotřeba energie (první vrstva lana na bubnu)

| zatížení lana | kg | 0 | 454 | 907 |
|---------------------|-------|-----|-----|-----|
| rychlost lana | m/min | 3,2 | 2,6 | 1 |
| tlakem distrib.rámu | amp | 20 | 55 | 95 |

Tažná síla závislosti na vrstvení lana

| vrstvení lana | | 1 | 2 | 3 | 4 |
|---------------------|----|-----|-----|-----|-----|
| tah lana | kg | 907 | 740 | 620 | 540 |
| délka lana na bubnu | m | 2 | 4,3 | 7,2 | 10 |

DRAGON WINCH řady HIGHLANDER

DWH 18000 HD

Napíeti: 24 V
 Motor: 9 HP
 Kapacita tažení s jedním lanem: 18 000 lb/ 8 165 kg
 Ozubený převod: trojstupňový planetární
 Redukce: 345:1
 Brzda: dynamická
 Ocelové lano: 28 m
 Rozměry (HxTxŠ): 610 mm x 216 mm x 240 mm
 Hmotnost: 69 kg
 Odstup montážních sroubu: 254 mm x 114 mm/ 254 mm x 165 mm

Rychlost navijení lana a spotřeba energie (první vrstva lana na bubnu)

| zatížení lana | kg | 0 | 4532 | 5443 | 8165 |
|---------------------|-------|-----|------|------|------|
| rychlost lana | m/min | 6,5 | 3,0 | 2,5 | 1,9 |
| tlakem distrib.rámu | amp | 70 | 220 | 290 | 440 |

Tažná síla závislosti na vrstvení lana

| vrstvení lana | | 1 | 2 | 3 | 4 |
|---------------------|----|------|------|------|------|
| tah lana | kg | 8165 | 6597 | 5534 | 4245 |
| délka lana na bubnu | m | 5 | 11,5 | 19 | 28 |

DWH 15000 HD

Napíeti: 12 V
 Motor: 9 HP
 Kapacita tažení s jedním lanem: 15 000 lb/ 6 803 kg
 Ozubený převod: trojstupňový planetární
 Redukce: 261:1
 Brzda: dynamická
 Ocelové lano: 28 m
 Rozměry (HxTxŠ): 585 mm x 170 mm x 215 mm
 Hmotnost: 53 kg
 Odstup montážních sroubu: 254 mm x 114 mm

Rychlost navijení lana a spotřeba energie (první vrstva lana na bubnu)

| zatížení lana | kg | 0 | 4532 | 5443 | 6803 |
|---------------------|-------|-----|------|------|------|
| rychlost lana | m/min | 7,5 | 4,1 | 3,5 | 2,8 |
| tlakem distrib.rámu | amp | 70 | 310 | 450 | 585 |

Tažná síla závislosti na vrstvení lana

| vrstvení lana | | 1 | 2 | 3 | 4 |
|---------------------|----|------|------|------|------|
| tah lana | kg | 6803 | 6157 | 5165 | 4449 |
| délka lana na bubnu | m | 5 | 11,5 | 19 | 28 |

DWH 12000 HDV

Napíeti: 12 V
 Motor: 9 HP
 Kapacita tažení s jedním lanem: 12 000 lb/ 5 443 kg
 Ozubený převod: trojstupňový planetární
 Redukce:

262:1 (volný běh)
 29:1 rychle běh)

Brzda: dynamická
 Ocelové lano: 28 m
 Syntetické lano: 26 m
 Rozměry (HxTxŠ): 640 mm x 166 mm x 270 mm
 Hmotnost: 46 kg
 Odstup montážních sroubu: 254 mm x 114 mm

Rychlost navijení lana a spotřeba energie (první vrstva lana na bubnu)

| volný běh | | | | | |
|---------------------|-------|----|-----|------|------|
| zatížení lana | kg | 0 | 910 | 4532 | 5443 |
| rychlost lana | m/min | 8 | 5 | 2,5 | 2 |
| tlakem distrib.rámu | amp | 80 | 130 | 320 | 450 |

rychle běh

| zatížení lana | kg | 0 | 252 | 441 | 756 |
|---------------------|-------|----|-----|-----|-----|
| rychlost lana | m/min | 36 | 18 | 14 | 9 |
| tlakem distrib.rámu | amp | 80 | 130 | 320 | 450 |

Tažná síla závislosti na vrstvení lana

| vrstvení lana | | 1 | 2 | 3 | 4 |
|---------------------|----|------|------|------|------|
| tah lana | kg | 5443 | 4383 | 3605 | 3084 |
| délka lana na bubnu | m | 4,8 | 12 | 21 | 28 |

DRAGON WINCH řady HIGHLANDER

DWH 12000 HD

Napijetí: 12 V
 Motor: 7,2 HP
 Kapacita tažení s jedním lanem: 12 000 lb/ 5 443 kg
 Ozubený převod: trojstupňový planetární
 Redukce: 273:1
 Brzda: dynamická
 Ocelové lano: 28 m
 Syntetické lano: 26 m
 Rozměry (HxTxŠ): 575 mm x 166 mm x 270 mm
 Hmotnost: 46 kg
 Odstup montážních sroubu: 254 mm x 114 mm

Rychlost navijení lana a spotřeba energie (první vrstva lana na bubnu)

| zatížení lana | kg | 0 | 910 | 4532 | 5443 |
|---------------------|-------|----|-----|------|------|
| rychlost lana | m/min | 8 | 5 | 2,5 | 2 |
| tlakem distrib.rámu | amp | 65 | 130 | 280 | 350 |

Tažná síla závislosti na vrstvení lana

| vrstvení lana | | 1 | 2 | 3 | 4 |
|---------------------|----|------|------|------|------|
| tah lana | kg | 5443 | 4383 | 3605 | 3084 |
| délka lana na bubnu | m | 4,8 | 12 | 21 | 28 |

DWH 10000 HD

Napijetí: 12 V/ 24 V
 Motor: 7,2 HP
 Kapacita tažení s jedním lanem: 10 000 lb/ 4 536 kg
 Ozubený převod: trojstupňový planetární
 Redukce: 216:1
 Brzda: dynamická
 Ocelové lano: 28 m
 Syntetické lano: 26 m
 Rozměry (HxTxŠ): 575 mm x 166 mm x 270 mm
 Hmotnost: 44 kg
 Odstup montážních sroubu: 254 mm x 114 mm

Rychlost navijení lana a spotřeba energie (první vrstva lana na bubnu)

| zatížení lana | kg | 0 | 2722 | 3629 | 4536 |
|---------------------|-------|----|------|------|------|
| rychlost lana | m/min | 11 | 5 | 4,5 | 3 |
| tlakem distrib.rámu | amp | 70 | 170 | 280 | 350 |

Tažná síla závislosti na vrstvení lana

| vrstvení lana | | 1 | 2 | 3 | 4 |
|---------------------|----|------|------|------|------|
| tah lana | kg | 4536 | 3653 | 3004 | 2570 |
| délka lana na bubnu | m | 4,8 | 12 | 21 | 28 |

DWH 9000 HD

Napijetí: 12 V
 Motor: 9 HP
 Kapacita tažení s jedním lanem: 9 000 lb/ 4 082 kg
 Ozubený převod: trojstupňový planetární
 Redukce: 136:1
 Brzda: dynamická
 Ocelové lano: 28 m
 Syntetické lano: 26 m
 Rozměry (HxTxŠ): 590 mm x 166 mm x 270 mm
 Hmotnost: 40 kg
 Odstup montážních sroubu: 254 mm x 114 mm

Rychlost navijení lana a spotřeba energie (první vrstva lana na bubnu)

| zatížení lana | kg | 0 | 1812 | 2718 | 4082 |
|---------------------|-------|----|------|------|------|
| rychlost lana | m/min | 20 | 9 | 7 | 4,5 |
| tlakem distrib.rámu | amp | 58 | 220 | 280 | 360 |

Tažná síla závislosti na vrstvení lana

| vrstvení lana | | 1 | 2 | 3 | 4 |
|---------------------|----|------|------|------|------|
| tah lana | kg | 4082 | 3287 | 2704 | 2313 |
| délka lana na bubnu | m | 6 | 13 | 22 | 28 |

DWH 4500 HDL

Napijetí: 12 V
 Motor: 1,9 HP
 Kapacita tažení s jedním lanem: 4 500 lb/ 2 041 kg
 Ozubený převod: trojstupňový planetární
 Redukce: 159:1
 Brzda: automatická
 Ocelové lano: 15 m (maximální možná délka lana - 20 m)
 Syntetické lano: 15 m
 Rozměry (HxTxŠ): 375 mm x 114 mm x 120 mm
 Hmotnost: 12,7 kg

Rychlost navijení lana a spotřeba energie (první vrstva lana na bubnu)

| zatížení lana | kg | 0 | 907 | 2041 |
|---------------------|-------|-----|-----|------|
| rychlost lana | m/min | 7,5 | 4 | 2,1 |
| tlakem distrib.rámu | amp | 25 | 90 | 160 |

Tažná síla závislosti na vrstvení lana

| vrstvení lana | | 1 | 2 | 3 | 4 | 5 |
|---------------------|----|------|------|------|------|------|
| tah lana | kg | 2041 | 1588 | 1412 | 1278 | 1072 |
| délka lana na bubnu | m | 4 | 7 | 10,5 | 14,5 | 20 |

DWH 4500 HD

Napijetí: 12 V
 Motor: 1,9 HP
 Kapacita tažení s jedním lanem: 4 500 lb/ 2 041 kg
 Ozubený převod: trojstupňový planetární
 Redukce: 159:1
 Brzda: automatická
 Ocelové lano: 15 m
 Syntetické lano: 15 m
 Rozměry (HxTxŠ): 340 mm x 114 mm x 120 mm
 Hmotnost: 11,4 kg
 Odstup montážních sroubu: 125 mm x 80 mm

Rychlost navijení lana a spotřeba energie (první vrstva lana na bubnu)

| zatížení lana | kg | 0 | 907 | 2041 |
|---------------------|-------|-----|-----|------|
| rychlost lana | m/min | 7,5 | 4 | 2,1 |
| tlakem distrib.rámu | amp | 25 | 90 | 160 |

Tažná síla závislosti na vrstvení lana

| vrstvení lana | | 1 | 2 | 3 | 4 | 5 |
|---------------------|----|------|------|------|------|------|
| tah lana | kg | 2041 | 1588 | 1412 | 1278 | 1072 |
| délka lana na bubnu | m | 3 | 5,9 | 7,8 | 12,5 | 15 |

DRAGON WINCH řady HIGHLANDER

DWH 3500 HD

Napíeti: 12 V
 Motor: 1,6 HP
 Kapacita tažení s jedním lanem: 3 500 lb/ 1 588 kg
 Ozubený převod: trojstupňový planetární
 Redukce: 136:1
 Brzda: automatická
 Ocelové lano: 15 m
 Syntetické lano: 15 m
 Rozměry (HxTxŠ): 360 mm x 114 mm x 120 mm
 Hmotnost: 11 kg
 Odstup montážních sroubu: 124 mm x 76 mm

Rychlost navijení lana a spotřeba energie (první vrstva lana na bubnu)

| zatížení lana | kg | 0 | 907 | 1588 |
|---------------------|-------|-----|-----|------|
| rychlost lana | m/min | 8,3 | 5,5 | 3 |
| tlakem distrib.rámu | amp | 25 | 107 | 150 |

Tažná síla závislosti na vrstvení lana

| vrstvení lana | | 1 | 2 | 3 | 4 | 5 |
|---------------------|----|------|------|------|-----|-----|
| tah lana | kg | 1588 | 1300 | 1100 | 950 | 840 |
| délka lana na bubnu | m | 1,9 | 4,2 | 6,8 | 9,7 | 15 |

DWH 2500 HD

Napíeti: 12 V
 Motor: 1,6 HP
 Kapacita tažení s jedním lanem: 2 500 lb/ 1 133 kg
 Ozubený převod: trojstupňový planetární
 Redukce: 136:1
 Brzda: automatická
 Ocelové lano: 15 m
 Syntetické lano: 15 m
 Rozměry (HxTxŠ): 360 mm x 114 mm x 120 mm
 Hmotnost: 11 kg
 Odstup montážních sroubu: 124 mm x 76 mm

Rychlost navijení lana a spotřeba energie (první vrstva lana na bubnu)

| zatížení lana | kg | 0 | 907 | 1133 |
|---------------------|-------|-----|-----|------|
| rychlost lana | m/min | 8,3 | 5,5 | 3,5 |
| tlakem distrib.rámu | amp | 25 | 107 | 120 |

Tažná síla závislosti na vrstvení lana

| vrstvení lana | | 1 | 2 | 3 | 4 | 5 |
|---------------------|----|------|-----|-----|-----|-----|
| tah lana | kg | 1133 | 910 | 770 | 665 | 585 |
| délka lana na bubnu | m | 1,9 | 4,2 | 6,8 | 9,7 | 15 |

DRAGON WINCH řady TRUCK

DWT 20000 HD

Napíeti: 24 V
 Motor: 9 HP
 Kapacita tažení s jedním lanem: 20 000 lb/ 9 072 kg
 Ozubený převod: trojstupňový planetární
 Redukce: 450:1
 Brzda: dynamická
 Ocelové lano: 28 m
 Rozměry (HxTxŠ): 615 mm x 215 mm x 275 mm
 Hmotnost: 74 kg
 Odstup montážních sroubu: 254 mm x 114 mm/ 254 mm x 165 mm

Rychlost navijení lana a spotřeba energie (první vrstva lana na bubnu)

| zatížení lana | kg | 0 | 4532 | 5443 | 9072 |
|---------------------|-------|-----|------|------|------|
| rychlost lana | m/min | 6,5 | 3 | 2,5 | 1,9 |
| tlakem distrib.rámu | amp | 60 | 170 | 190 | 280 |

Tažná síla závislosti na vrstvení lana

| vrstvení lana | | 1 | 2 | 3 | 4 |
|---------------------|----|------|------|------|------|
| tah lana | kg | 9072 | 7330 | 6149 | 5296 |
| délka lana na bubnu | m | 5 | 11,5 | 19 | 28 |

DWT 18000 HD

Napíeti: 24 V
 Motor: 7,8 HP
 Kapacita tažení s jedním lanem: 18 000 lb/ 8 165 kg
 Ozubený převod: planetární
 Redukce: 420:1
 Brzda: dynamická
 Ocelové lano: 28 m
 Rozměry (HxTxŠ): 580 mm x 210 mm x 260 mm
 Hmotnost: 69 kg
 Odstup montážních sroubu: 254 mm x 114 mm

Rychlost navijení lana a spotřeba energie (první vrstva lana na bubnu)

| zatížení lana | kg | 0 | 4532 | 5443 | 8165 |
|---------------------|-------|-----|------|------|------|
| rychlost lana | m/min | 6,5 | 2,1 | 1,8 | 1,5 |
| tlakem distrib.rámu | amp | 55 | 240 | 300 | 450 |

Tažná síla závislosti na vrstvení lana

| vrstvení lana | | 1 | 2 | 3 | 4 |
|---------------------|----|------|------|------|------|
| tah lana | kg | 8165 | 6597 | 5534 | 4245 |
| délka lana na bubnu | m | 5 | 11,5 | 19 | 28 |

DWT 16800 HD

Napíeti: 12 V/ 24 V
 Motor: 7,8 HP
 Kapacita tažení s jedním lanem: 16 800 lb/ 7 620 kg
 Ozubený převod: trojstupňový planetární
 Redukce: 358:1
 Brzda: dynamická
 Ocelové lano: 26 m
 Rozměry (HxTxŠ): 560 mm x 195 mm x 250 mm
 Hmotnost: 53 kg
 Odstup montážních sroubu: 254 mm x 250 mm

Rychlost navijení lana a spotřeba energie (první vrstva lana na bubnu)

| zatížení lana | kg | 0 | 4532 | 5443 | 7620 |
|---------------------|-------|-----|------|------|------|
| rychlost lana | m/min | 5,5 | 2,9 | 2,3 | 1,6 |
| tlakem distrib.rámu | amp | 70 | 280 | 360 | 420 |

Tažná síla závislosti na vrstvení lana

| vrstvení lana | | 1 | 2 | 3 | 4 |
|---------------------|----|------|------|------|------|
| tah lana | kg | 7620 | 6157 | 5165 | 4449 |
| délka lana na bubnu | m | 5 | 11,5 | 19 | 26 |

PARAMETRY NAVIJÁKŮ

DRAGON WINCH rady TRUCK

DWT 15000 HD

Napíeti: 12 V/ 24 V
Motor: 7,8 HP
Kapacita tažení s jedním lanem: 15 000 lb/ 6 803 kg
Ozubený převod: trojstupňový planetární
Redukce: 318:1
Brzda: dynamická
Ocelové lano: 26 m
Rozměry (HxTxŠ): 560 mm x 195 mm x 250 mm
Hmotnost: 51 kg
Odstup monataznych sroubu: 254 mm x 114 mm

Rychlost navijení lana a spotřeba energie (první vrstva lana na bubnu)

| zatížení lana | kg | 0 | 5432 | 5443 | 6803 |
|---------------------|-------|-----|------|------|------|
| rychlost lana | m/min | 7,5 | 4,3 | 3,5 | 2,9 |
| tlakem distrib.rámu | amp | 70 | 280 | 360 | 420 |

Tažná síla závislosti na vrstvení lana

| vrstvení lana | | 1 | 2 | 3 | 4 |
|---------------------|----|------|------|------|------|
| tah lana | kg | 6803 | 6157 | 5165 | 4449 |
| délka lana na bubnu | m | 5 | 11,5 | 19 | 26 |

DWT 15000 HDL

Napíeti: 24 V
Motor: 9 HP
Kapacita tažení s jedním lanem: 14 000 lb/ 6 803 kg
Ozubený převod: planetární
Redukce: 420:1
Brzda: dynamická
Ocelové lano: 60 m
Rozměry (HxTxŠ): 815 mm x 210 mm x 260 mm
Hmotnost: 80 kg
Odstup monataznych sroubu: 454 mm x 114 mm

Rychlost navijení lana a spotřeba energie (první vrstva lana na bubnu)

| zatížení lana | kg | 0 | 3626 | 4535 | 6803 |
|---------------------|-------|-----|------|------|------|
| rychlost lana | m/min | 4,8 | 1,7 | 1,4 | 1 |
| tlakem distrib.rámu | amp | 70 | 310 | 190 | 260 |

Tažná síla závislosti na vrstvení lana

| vrstvení lana | | 1 | 2 | 3 | 4 |
|---------------------|----|------|------|------|------|
| tah lana | kg | 6803 | 5113 | 4581 | 3955 |
| délka lana na bubnu | m | 12 | 26 | 42 | 60 |

DWT 14000 HD

Napíeti: 12 V/ 24 V
Motor: 7,2 HP
Kapacita tažení s jedním lanem: 14 000 lb/ 6 350 kg
Ozubený převod: trojstupňový planetární
Redukce: 261:1
Brzda: dynamická
Ocelové lano: 28 m
Rozměry (HxTxŠ): 535 mm x 160 mm x 235 mm
Hmotnost: 46 kg
Odstup monataznych sroubu: 254 mm x 114 mm

Rychlost navijení lana a spotřeba energie (první vrstva lana na bubnu)

| zatížení lana | kg | 0 | 4532 | 5440 | 6350 |
|---------------------|-------|-----|------|------|------|
| rychlost lana | m/min | 7,5 | 4,1 | 3,5 | 2,8 |
| tlakem distrib.rámu | amp | 130 | 290 | 450 | 585 |

Tažná síla závislosti na vrstvení lana

| vrstvení lana | | 1 | 2 | 3 | 4 |
|---------------------|----|------|------|------|------|
| tah lana | kg | 6350 | 5114 | 4206 | 3598 |
| délka lana na bubnu | m | 4,9 | 11,1 | 18,3 | 28 |

PARAMETRY NAVIJÁKŮ

DRAGON WINCH přenosné navijáky

DWP 5000

Napieti: 12 V
Motor: 2,9 HP
Kapacita tažení s jedním lanem: 5 000 lb/ 2 265 kg
Brzda: samobrzdicí
Ocelové lano: 9 m
Navíjení/odvíjení lana: elektrické navíjení a odvíjení
Rozměry (HxTxŠ): 270 mm x 280 mm x 235 mm
Hmotnost: 24 kg

DWP 3500

Napieti: 12 V
Motor: 1,3 HP
Kapacita tažení s jedním lanem: 3 500 lb/ 1 588 kg
Brzda: samobrzdicí
Ocelové lano: 9 m..
Navíjení/odvíjení lana: elektrické navíjení a odvíjení
Rozměry (HxTxŠ): 270 mm x 240 mm x 210 mm
Hmotnost: 14 kg

DWP 2000

Napieti: 12 V
Motor: 0,9 HP
Kapacita tažení s jedním lanem: 2 000 lb/ 907 kg
Brzda: samobrzdicí
Ocelové lano: 9 m
Navíjení/odvíjení lana: navíjení elektrického kabelu
Rozměry (HxTxŠ): 270 mm x 240 mm x 190 mm
Hmotnost: 10 kg

Vážený zákazníku,

Děkujeme Vám za zakoupení produktu značky DRAGON WINCH. V případě technických problémů kontaktujte servis. Za správnou funkci navijáku ručí firma ABILUS Group Sp. z o.o., která je výhradním distributorem navijáku značky DRAGON WINCH (dále jen záruční místo).

ZÁRUČNÍ PODMÍNKY

1. Záruka se vztahuje na navijáky zakoupené s platnými záručními dokumenty. Záruka je platná v kombinaci s dokladem o nákupu.
2. Záruční doba trvá 24 měsíců od data dodání navijáku. Datum dodání je uvedeno na záručním dokladu.
3. Záruční místo provádí opravy výrobních vad navijáku nalezených během záruční doby.
4. Záruka se nevztahuje na závady navijáku vzniklé v důsledku: opravy, kterou neprovádělo záruční místo, nedodržení principů řádné instalace a obsluhy popsanych v provozní příručce, skladování navijáku v nevhodných podmínkách, zanedbání dohledu nebo nedostatečného dohledu, nesprávného použití, nedodržení principů manipulace, přetížení navijáku, náhodných vlivů, jako např.: požáru, elektrického výboje, záplav, působení chemikálií a působení vyšší moci.
5. Záruka se nevztahuje na mechanické závady navijáku, jako jsou: poškození pouzdra, motoru, ozubeného kola a bubnu v důsledku přetížení navijáku. Parametry, které v případě překročení vedou k přetížení navijáku, jsou podrobně uvedeny v provozní příručce pro daný typ navijáku.
6. Záruka se nevztahuje na části pouzdra a příslušenství, které podléhají při provozu standardnímu opotřebení a provoznímu poškození, jako např.: poškrábání, odolné znečištění, smazání nápisů, apod.
7. Záruka se nevztahuje na ocelové ani syntetické lano. Proto vždy zkontroluj lano před prvním použitím.
8. Záruka se nevztahuje na navijáky, které jsou nefunkční v důsledku nezajištění řádné údržby (viz „Mazání a údržba navijáku“).
9. Základem pro posouzení záručního nároku je dodání navijáku s platným záručním listem, dokladem o nákupu a reklamačním model číslo datum formulářem, který obsahuje popis závady, okolnosti, při nichž se závada vyskytla, a typ vozidla, na němž byl naviják nainstalován. Taky je potřeba uvést kontakt na zákazníka (adresa, telefonní číslo).
10. Kontaktujte záruční místo na uvedené adrese. Je-li naviják přepravován prostřednictvím kurýra určeného záručním místem, nese náklady na přepravu záruční místo.
11. Závadu nahlášenou v záruční době musí záruční místo opravit na své náklady do 14 pracovních dnů. Lhůta začíná prvním pracovním dnem po doručení výrobku do servisu.
12. Pokud oprava vyžaduje náhradní díly, které je potřeba dovést ze zahraničí, je možné lhůtu prodloužit na 30 dnů, k čemuž zákazník dává souhlas využitím služeb servisu
13. Pokud záruční místo zjistí, že závadu není možné opravit, má zákazník nárok na výměnu navijáku za nový. Naviják musí být vyměněn za nový bezvadný do 30 dnů. Pokud ve zvláštních případech (např. pokud obdobný produkt není v nabídce) není možné vyměnit naviják za nový stejného typu, může záruční místo se souhlasem zákazníka vyměnit naviják za jiný typ s co nejpodobnějšími technickými parametry. Takový postup je potřeba uvážit, aby byly splněny povinnosti záručního místa. Záruční doba se prodlužuje o dobu trvání záručního servisu.
14. Pokud se reklamáce ukáže jako neopodstatněná, naučtuje záruční místo zákazníkovi náklady na záruční procesy a náklady na dopravu.
15. Záruční místi neručí za poškození způsobená nesprávnou manipulací s navijákem. Záruční místo neručí za dodatečné náklady, které vzniknou zákazníkovi ve spojení s poškozením navijáku.
16. Právo na záruku nezahnuje zákazníkovi nároky na proplacení ušlého zisku v důsledku závady na navijáku.
17. Pokud kupující nesouhlasí s podmínkami záruky má právo vrátit prodávajícímu naviják na náklady prodávajícího do 10 pracovních dnů od data nákupu. V tomto případě, může být naviják vrácen, nejsou-li na něm známky použití. Prodávající pokryje náklady na dopravu jen v případě zaslání navijáku svou kurýrní společností.
18. Sporné případy neoesřtené těmito záručními podmínkami budou řešeny podle platných předpisů občanského zákona.

| # | date of adoption | date of issue | description | signature |
|---|------------------|---------------|-------------|-----------|
| 1 | | | | |
| 2 | | | | |
| 3 | | | | |
| 4 | | | | |
| 5 | | | | |



DRAGON WINCH

www.dragonwinch.com